

ئەسەت سۇلايمان

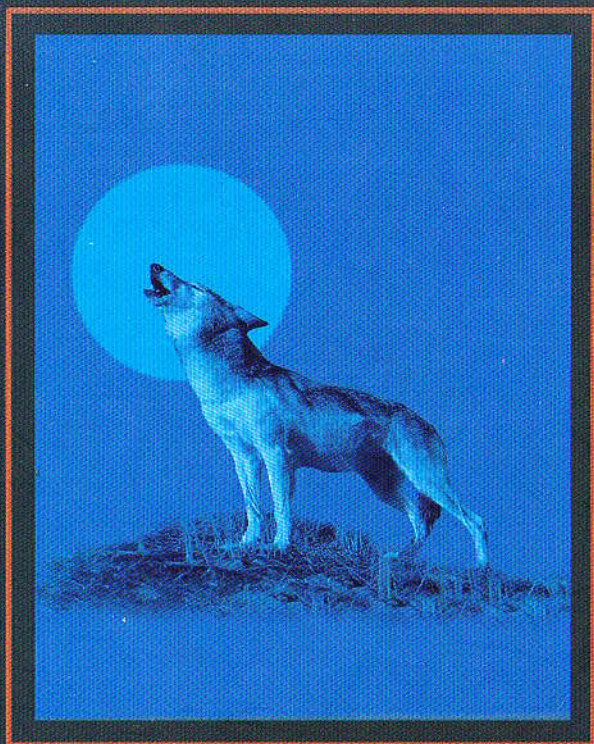

ئۇيغۇر تۈپمەدەنىيىتى

شىنجاڭ خەلق نەشرىياتى



32 دوكتور ئەسەت سۇلايمان .
ياش . 1991 - يىل شىنجاڭ ئۇنىۋېرسىتېتىنى پۈتتۈرۈپ ، ئوقۇتقۇچىلىققا ئېلىپ قېلىنغان . 1994 - يىلى ماگېستىرلىق ئاسپرانتلىقىنى پۈتتۈرگەن . 1999 - يىلى جۇڭگو ئىجتىمائىي پەنلەر ئاكادېمىيىسىنىڭ دوكتور ئاسپرانتلىقىنى پۈتتۈرگەن . ھازىر شىنجاڭ ئۇنىۋېرسىتېتى فىلولوگىيە ئىنستىتۇتىنىڭ دوكتىرى . 2000 - يىلى ئۇنىڭ «تەكلىماكانغا دۈملەنگەن روھ» دېگەن كىتابى نەشر قىلىندى . يېقىندا شىنجاڭ ئۇنىۋېرسىتېتى نەشرىياتى تەرىپىدىن ، ئۇنىڭ دوكتورلۇق دىسسىپلىناتىسى — «شەرق ئەدەبىياتىدا خەمسەچىلىك ھادىسىسى ۋە ئۇنىڭ ئۇيغۇر ئەدەبىياتىغا تەسىرى» ناملىق كىتابى خەنزۇ تىلىدا نەشر قىلىنماقچى . قوللىنىۋاتقان «بۇرە تۈتۈمى مەدەنىيىتى» ناملىق بۇ كىتاب ئۇنىڭ 1994 - يىلى ماگېستىرلىق ئىلمىي ئۇنۋانى ئۈچۈن يازغان دىسسىپلىناتىسى ئىدى .

ئەسەت سۇلايمان



— بۆرە تۈپەيى مەدەنىيىتى

شىنجاڭ خەلق نەشرىياتى

ئۇيغۇر تۈپەيى مەدەنىيىتى

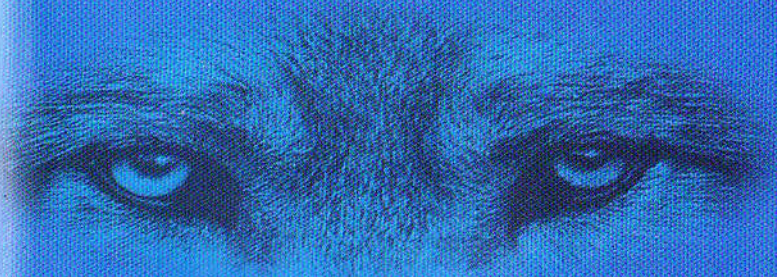

مەن سىلەرگە بولدۇم خاقان،
ئېلىڭلار يا بىلەن قالىقان.
تامغا بولسۇن بىزگە بۇيان،
كۆك بۆرە بولسۇن ئوران!

— «ئۇيغۇر تۈپەيى» نامى

ABSTRACT

Totemism is a system of belief in which man is believed to have kinship with a totem or a mystical relationship is said to exist between a group or an individual and a totem. A totem is an object, such as an animal or plant that serves as the emblem or symbol of a kinship group or a person. The term totemism has been used to characterize a cluster of traits in the religion and in the social organization of many primitive peoples.

The term totem is derived from "ototeman" from the language of the Algonkian tribe of the Ojibwa Indian's. it originally meant "his brothersister kin". The grammatical root, "ote", signifies a blood relationship between brothers and sisters who have the same mother and who may not marry each other. Totemism is, then, a complex of varied ideas and ways of behaviour based on a world view drawn from

图书在版编目(CIP)数据

维吾尔图腾文化:维吾尔文/艾塞提·苏来曼著.
乌鲁木齐:新疆人民出版社,2000.12
ISBN7-228-06302-3

I. 维... II. 艾... III. 维吾尔族—图腾—文化—专题
研究—维吾尔语(中国少数民族语言) IV. B933

中国版本图书馆CIP数据核字(2000)第75148号

责任编辑:阿布力米提·伊明
责任校对:吾买尔江
封面设计:努尔买买提

新疆人民出版社出版新华书店发行
(乌鲁木齐市解放南路348号 邮编830001)
新疆工人时报印刷厂印刷
850×1168毫米 32开本 13印张 4插页
2001年2月1版 2001年2月第1次印刷
印数:1—3000

ISBN7-228-06302-3/B.88
定价:20.00元

attributed their origin to a female Wolf, the beginning of Nevruz goes back to the legend of Ergenekon, according to which the Uighur Turks went to Ergenekon, and after living there for about 400 years, on 21 March returned, and under the guidance of Grey Wolf conquered mountains of iron and regained their motherland. For this reason, 21 March, the day when winter ends and spring starts, and the Uighur Turks announced their independence is celebrated, as a festival.

Ancient Uighur ancestor — Gaoche (Qangqil tribe) attributed their origin to a male wolf who mated with a Hun's girl. Analogous myths existed among various tribal peoples of Inner Asia.

Wolves as nurturing figures occur in myth and legend, often mothering human infants who become founders of dynasties or nations. Ancient Uighur's king — Oghuzhan, under the guidance of grey wolf to ensure victory.

Wolves are often represented in fairy tales and fables as helpful animal; they manifest a sagacity and acumen superior to human knowledge.

nature. There are ideological, mystical, emotional, reverential, and genealogical relationships of social groups or specific persons with animals or natural objects, the so-called totems.

Many of the ancient people's totem was the name wolf, for example, Apollo, more widely known as a sun god, was associated with the wolf, and the epithets "wolf — born" and "wolfish Apollo" occur in Greek and Roman literature. Wolf deities were worshiped in Iran and Scythia, and in Japan the wolf was long regarded as a great god. The Teutonic war god Wodan and his Scandinavian counterpart, Odin, were accompanied by wolves when waging war. The Finns called wolves "dogs of the death spirit". American Indian tribes whose gods bore wolf names preceded their war sorties with wolf dances to ensure victory. The most sinister wolf image is that of Fenrir, or Fenris — wolf, in Norse European mythology. In ancient Egypt, Greece, and Rome, the wolf, symbolizing the warrior — hero, was a guardian figure on monuments.

Uighur and Turkic tribes were descended from a Grey — Wolf ancestor in ancient times, an idea that reflects a religious concept of great antiquity. The ancient Turk tribe — Ashina

مۇندەرىجە

- كىرىش سۆز (1) ئابدۇرېھىم ئۆتكۈر 1
- كىرىش سۆز (2) ليۇ كۈيلى 4
- مۇقەددىمە 1
- بىرىنچى باب توتېم ۋە توتېمىزم ھەققىدە چۈشەنچە... 1
1. توتېم : پەۋقۇلئاددە مەدەنىيەت ھادىسىسى 1
2. توتېمنىڭ ئاساسىي ئۇقۇمى 5
3. توتېمىزم ۋە ئۇنىڭ ئۇقۇمى 10
4. توتېم مەدەنىيىتىنىڭ ئاساسىي شەكىللىرى 12
- ئىككىنچى باب بۆرە توتېمى ئەپسانىلىرى 16
1. كونا قۇرۇقلۇقتىكى بۆرە توتېمى ئەپسانىلىرى 17
- (1) ئىچكى ئاسىيا رايونىدىكى بۆرە توتېمى ئەپسانىسى 18
- (2) جەنۇبىي ياۋروپا رايونىدىكى بۆرە توتېمى ئەپسانىلىرى 28
- (3) غەربىي ئاسىيا ۋە نىل دەريا ۋادىسىدىكى بۆرە توتېمى ئەپسانىلىرى 31
- (4) شىمالىي ۋە شەرقىي ياۋروپا رايونىدىكى بۆرە توتېمى ئەپسانىلىرى 32
2. كونا قۇرۇقلۇقتىكى بۆرە توتېمى ئەپسانىلىرىنىڭ ئوخشاشلىق نۇقتىلىرى ۋە ئورتاق موتېفىلىرى 33
3. كونا قۇرۇقلۇقتىكى بۆرە توتېمى ئەپسانىلىرىنىڭ مەنى-بەسى 36

3. ئالتاي تىللىرى سىستېمىسىدىكى مىللەتلەردە ئىككى چوڭ توتېم مەدەنىيىتى چەمبىرىكىنىڭ شەكىللىنىشى 163

4. ئامېرىكا ئىندىئانلىرىدا بۆرە توتېمى مەدەنىيىتى 170

5. قەدىمكى رىملىقلاردا بۆرە توتېمى مەدەنىيىتى 176

6. بۆرە توتېمىنىڭ دۇنيا مىقياسىدىكى ئىسلاھىي ئوبرازى 181

بەشىنچى باب ئىپتىدائىي سەنئەتتە بۆرە تەسۋىرى ... 186

1. بۆرە توتېمىنىڭ ئىپتىدائىي ئىپتىقادىن ئىپتىدائىي سەنئەتكە تەرەققىي قىلىشى 188

2. بۆرە توتېمىنىڭ تەسۋىرىي سەنئەتتىكى ئىزچىللىقى ۋە تەرەققىياتى 193

1 (1) ئىپتىدائىي باسقۇچ 194

2 (2) يىراق قەدىمكى زامان باسقۇچى 202

3 (3) ئوتتۇرا قەدىمكى زامان باسقۇچى 209

4 (4) ئوتتۇرا ئەسىر باسقۇچى 212

3. بۆرە توتېمىنىڭ ئىپتىدائىي تەسۋىرىي سەنئەتتىكى گۈزەللىكى ۋە ھاياتىي كۈچى 219

1 (1) ھاياتىي مەۋجۇتلۇق ئىستىكى 221

2 (2) چوقۇنۇش ھېسسىياتى 223

3 (3) گۈزەللىك كەيپىياتى 225

4. مەركىزىي ئاسىيا خەلقلىرى بىلەن ئىندىئانلارنىڭ توتېم سەنئىتىدىكى بۆرە ئوبرازىنىڭ ئورتاقلىقى 226

ئالتىنچى باب تۈركىي تىللىق خەلقلەردە بۆرە توتېمى مەدەنىيىتى 231

1. «بۆرە» سۆزىنىڭ ئېتىمولوگىيىسى ۋە ھەرقايسى تۈركىي تىللاردىكى ۋارىيانتى 231

2. تۈز. ئونگون. توتېم 239

4. يېڭى قۇرۇقلۇقتىكى بۆرە توتېمى ئەپسانىلىرى 37

5. يېڭى قۇرۇقلۇقتىكى بۆرە توتېمى ئەپسانىلىرىنىڭ مەنبەسى 41

ئۈچىنچى باب بۆرە توتېمىنىڭ كېلىپ چىقىشىدىكى ئاساسلار 50

1. بئولوگىيەلىك ئاساسلار 51

1 (1) بۆرىنىڭ پەيدا بولۇشى 51

2 (2) بۆرىنىڭ ئىچكى - تاشقى خۇسۇسىيىتى 54

2. جۇغراپىيەلىك ئاساسلار 58

1 (1) بۆرە ۋە تەبىئىي مۇھىت 58

2 (2) بۆرە ۋە يايلاق خەلقلىرىنىڭ تۇرمۇشى 61

3. فىزىئولوگىيەلىك ئاساسلار 66

4. پسخىك ئاساسلار 74

1 (1) بۆرە — قورقۇش تۇيغۇسى 74

2 (2) بۆرە — رازىمەنلىك تۇيغۇسى 80

3 (3) بۆرە — سىرلىق تۇيغۇسى 83

5. ئىستېتىك ئاساسلار 86

1 (1) سىمۋول: مۇقەددەس كۆك رەڭ ۋە بۆرە 89

2 (2) يۈكسەكلىك: مىللىي پسخىكا ۋە بۆرە 113

3 (3) مەنبەئەتدارلىق: يىلتىز (مەنبە) ۋە بۆرە 123

4 (4) تراگېدىيە: ئازاب ئېڭى ۋە بۆرە 127

تۆتىنچى باب بۆرە توتېمىنىڭ مىللىيلىكى ۋە دۇنيا-ۋىلىقى 134

1. بۆرىنىڭ تۈركىي تىللىق خەلقلەردە ئاساسىي توتېم بولۇشى 134

2. بۆرىنىڭ سەددىچىننىڭ شىمالىدىكى خەلقلەردە مودا توتېم بولۇشى 149

- 336 (1) جەدىتىزم ۋە توتېم ئېڭى
- 340 (2) چىڭغىز ئايماتوف ئەسەرلىرىدىكى ئەپسانىۋى مۇھىت ۋە توتېم ئېڭى
- سەككىزىنچى باب توتېمنىڭ ئۈنۈملۈشى ۋە زامانىۋى
- 365 كەمتۈكلۈك
- 382 پايدىلانغان مەنبەلەر
- 388 ئاخىرقى سۆز

3. بۆرە توتېمى بىلەن باغلانغان ئىسىم-قويۇش ئا-
دەتلىلىرى 252
4. بۆرە توتېمى بىلەن باغلانغان مىللەت - قوۋم نام-
لىلىرى 261
5. بۆرە نامى بىلەن باغلانغان يەر - جاي ناملىرى 266
6. بۆرە توتېمى بىلەن باغلانغان گەمەل - مەنەسەپ
ناملىلىرى 271
7. بۆرە توتېمى بىلەن باغلانغان تۇغ - گېربلار... 276
8. بۆرە توتېمى بىلەن باغلانغان تىل ئادەتلىرى... 286
9. بۆرە توتېمى بىلەن باغلانغان ئۆرپ - ئادەتلەر... 291
10. بۆرە توتېمى بىلەن باغلانغان پەرھىزلەر 296
11. بۆرە توتېمى بىلەن باغلانغان ئىپتىدائىي تىببىيەت-
چىلىك 305
12. بۆرە توتېمى بىلەن باغلانغان ئىپتىدائىي مىللىي تەن-
تەربىيە ۋە بالىلار ئويۇنلىرى 308
- يەتتىنچى باب ھازىرقى زامان كىشىلىرىدە توتېم
ئېڭى 316
1. غەرب دۇنياسىدا توتېم ئېڭىنىڭ ئويغىنىشى 316
- (1) خىيالىي سوتسىيالىزمچىلارنىڭ غايىۋى توتېم نۇقتى-
ئىينەزىرى 316
- (2) سارترىنىڭ ئىنسانپەرۋەرلىك توتېم نۇقتىئىينەزىرى... 321
- (3) فرېئود ۋە ئۇنىڭ روھىي ئانالىز ئاساسىدىكى توتېم
نۇقتىئىينەزىرى 325
- (4) لېۋى ستراۋوس ۋە ئۇنىڭ قۇرۇلمىچىلىق توتېم نۇق-
تىئىينەزىرى 331
2. ئوتتۇرا ئاسىيادىكى تۈركىي تىللىق خەلقلەردە توتېم
ئېڭىنىڭ قايتا ئويغىنىشى 334

كىرىش سۆز (1)

«بۆرە توتېمى مەدەنىيىتى» ھەققىدىكى قاراشلىرىم

ئابدۇرېھىم ئۆتكۈر

مەزكۇر كىتابتا شىنجاڭدىكى ھەر مىللەت خەلقىنىڭ، بولۇپمۇ ئۇيغۇرلارنىڭ مەدەنىيەت تارىخىنىڭ ناھايىتى مۇھىم بىر ئەركىبى قىسمى — بۆرە توتېمى مەدەنىيىتى ناھايىتى ئەتراپلىق، سىستېمىلىق، ھۆججەتلىك ۋە ئىلمىي ئاساستا خېلى يوقىرى سەۋىيىدە يورۇتۇپ بېرىلگەن. بۇ كىتاب غەربىي يۇرت مەدەنىيەت تارىخىنى تەتقىق قىلىشتا مۇئەييەن ئىلمىي ۋە ماتېرىياللىق قىممىتىگە ئىگە. بۇ كىتابنىڭ نەشر قىلىنىشىغا تامامەن قوشۇلمىن.

كونكرېت ئاساسلىرىم تۆۋەندىكىچە:

بىرىنچى، كىتاب ناھايىتى باي مەزمۇنغا ئىگە. مېنىڭ بايقىشىمچە، باش تېما — بۆرە توتېمىگە دائىر مەلۇماتلارنىڭ ھەممىسى دېگۈدەك كىتابقا كىرگۈزۈلگەن. باشقىچە ئېيتقاندا، باش تېما نەزەرىيىۋى ۋە ئەمەلىي جەھەتلەردە يېتەرلىك ئاساسلار بىلەن گەۋدىلەندۈرۈلۈپ بېرىلگەن.

ئىككىنچى، بۆرە توتېمى مەدەنىيىتىنىڭ بىرەر مىللەت ياكى بىرەر جۇغراپىيىلىك رايونغا ئەمەس، بىر قانچە قىتئەلەردە ياشىغان (ياشاۋاتقان) نۇرغۇنلىغان مىللەتلەرگە ئورتاق مەدەنىيەت ھادىسىسى ئىكەنلىكى شەرھلەنگەن بولسىمۇ، ئەمما مۇھىم

نۇقتا تۈركىي تىللىق خەلقلەرنىڭ بۆرە توتىمى مەدەنىيىتى ئاساس-
لىق ئورۇنغا قويۇلۇپ، كىتابنىڭ تېماتىك تۈزۈلۈشى مۇئەييەن
سىستېمىغا ئېرىشتۈرۈلگەن. دېمەك، بۇ كىتاب مۇئەييەن ئىلمىي
سىستېمىغا ئىگە.

ئۈچىنچى، ھەر قايسى مىللەتلەرنىڭ مىللىي مەدەنىيىتىگە
ئىزچىل ھۆرمەت قىلىنغان. بىرەر مىللەت ياكى قەبىلىنىڭ
توتېمىغا باغلىق ئادەت ۋە ئۇدۇملىرىغا نىسبەتەن ھېچقانداق باش-
قىچە قاراش ياكى كەمسىتىش ئالامەتلىرى يوق. ئەكسىچە، مەم-
لىكىتىمىز ۋە دۇنيا مىقياسىدىكى ھەممە ئالاقىدار مىللەتلەرنىڭ
تارىخىي تەرەققىياتىغا سەمىمىي ھۆرمەت پوزىتسىيىسىدە بولۇن-
غان. بۇ نۇقتىنى تەكىتلىشىمنىڭ سەۋەبى شۇكى، قەدىمدىن
تارتىپ توتېم ھەققىدە يېزىلغان بەزى ئەسەرلەردە مىللىي كەمسى-
تىش خاھىشلىرى كۆرۈلۈپ كەلگەندى.

تۆتىنچى، بۇ كىتابتا ئاپتورنىڭ بىر مۇنچە يېڭى قاراشلار-
رى، مەسىلەن، «بۆرە»، «باركۆل» دېگەن سۆزلەرنىڭ ئېتىمى-
لوگىيىسى ھەققىدىكى يېڭى قاراشلىرى ۋە پاكىتلىرى كىشىنى
قايىل قىلىدۇ.

بەشىنچى، ئاپتور كىتابتا بىر مۇنچە يېڭى قاراشلاردىن تاش-
قىرى، تېخى ئېلان قىلىنمىغان يېڭى ھۆججەتلەرنى، مەسىلەن،
«ئىپتىدائىي سەنئەتتە بۆرە تەسۋىرى» دېگەن بابتىكى قىياتاش
رەسىملىرىنى كىتابقا كىرگۈزۈش بىلەن ئەسەرنىڭ ئىلمىي قىم-
مىتىنى تېخىمۇ ئاشۇرغان.

ئالتىنچى، ماتېرىيال بايلىقى ئالاھىدە دىققەتكە سازاۋەر.
مېنىڭ ھېسابىمچە قەدىمدىن ھازىرغىچە، چەت ئەللەردىن جۇڭگو
(ئاپتونوم رايونىمىز) زېمىنىگىچە بولغان زامان ۋە ماكان شارائى-
تىدە ياشاپ كەلگەن ھەر مىللەت ئالىملىرىنىڭ ھەرخىل تىلدى-
كى كىتاب - ماقالىلىرىدىن تەخمىنەن 600 دىن ئارتۇق ئورۇندا
نەقىل ۋە دەلىللەر كەلتۈرۈلگەن. ئۇنىڭ ئۈستىگە بۇ نەقىللەر

تەخمىنەن بولماي، ئېنىق ئىزاھات بىلەن كۆرسىتىلگەن. بۇ ھال
كىتابنىڭ ماتېرىيال بايلىقىنىلا ئەمەس، ئىشەنچلىك دەرىجىسىدە
ئىمۇ ئۆستۈرگەن.

يەتتىنچى، قىستۇرما رەسىم - سۈرەتلەر كىتابنىڭ مەزمۇنىدە
ئىسپاتلىنىپ قالماي، قايىل قىلىش كۈچىنىمۇ ئاشۇرغان.
سەككىزىنچى، كىتاب نوقۇل ئىلمىي ئەسەر بولۇشقا قاردا-
ماي، تىل ئىشلىتىش ۋە ئىپادىلەش جەھەتتە كەڭ ئاممىبايلىققا
ئىگە.

ھۆرمەتلىك بىلەن س. ش. ش. ش.
1994. 4. 15

كىرىش سۆز (2)

«بۆرە توتېمى مەدەنىيىتى» گە باھا

ليۇ كۈيلى^①

مىزنىڭ غەربىي شىمالى ۋە شىمالىي قىسمىدا ياشىغۇچى مىللەت-
لەرنىڭ بۆرە توتېمى مەدەنىيىتىگە قارىتا چوڭقۇر ۋە ئەتراپلىق
تەتقىقات ئېلىپ بارغان. ئاپتور مەزكۇر ئەسەرنىڭ كۆلەم دائىرى-
سىنى خېلى زور كەڭلىككە، ھەر خىل پەنلەرنىڭ كېسىشىش
نۇقتىسىنى كۆپ خىللىققا ئىگە قىلغان ھەمدە ئۆزىگە خاس سىس-
لېما يارىتىشقا تىرىشقان. مۇشۇ نۇقتىدىن ئېيتقاندا، مەزكۇر
ئەسەر بىر بوشلۇقنى تولدۇرۇپلا قالماستىن، بەلكى يەنە بەلگە-
لىك يېڭىلىق روھىغا ۋە نىسبەتەن يوقىرى ئىلمىي قىممەتكە
ئىگە.

تۆتىنچى، ھەرقانداق بىر ياخشى يېزىلغان فولكلور ئەسىرى
ئۆزىگە كۆپ مىقداردىكى ئەمەلىي ۋە ئىشەنچلىك بولغان ئېتىقاد-
رافىيە ماتېرىياللىرىنى ئۇل قىلىدۇ. ئاپتور مەزكۇر ئەسەردە
ناھايىتى زور مىقداردىكى ئەمەلىي ماتېرىياللارغا تايىنىپ، ئىزدە-
لىش ۋە تەھلىل ئېلىپ بارغان ھەمدە زۆرۈر بولغان يەكۈن
چىقارغان. شۇنىڭ بىلەن بىر ۋاقىتتا بەزى مەسىلىلەرگە قارىتا
ئىجادىي خاراكتېرلىق كۆز قاراشلىرىنى ئوتتۇرىغا قويغان. بۇ
خىل تەتقىقات ئۇسۇلى توغرا بولۇپلا قالماستىن، بەلكى ئىشەنچ-
لىكتۇر.

بەشىنچى، ئاپتور مۇشۇ مەخسۇس تېمىنى ئىلمىي نۇقتىدىن
پەرۋەتتە ئۇنىڭغا مۇناسىۋەتلىك بولغان تارىخىي ۋە دۇنياۋى
تەتقىقات ئەھۋالىدىن خېلى ئەتراپلىق چۈشەنچە ھاسىل قىلغان.
شۇڭا، بۇ ئەسەرنىڭ باشلىنىش نۇقتىسى يوقىرى نەزەرىيىۋى
سەۋىيە تەلپ قىلىش، ئەمما ئاپتور پۈتكۈل تېمىغا نىسبەتەن
بەلگىلىك دىئالوگ ئېلىپ بارالمىغان. بۇ ياش بىر تەتقىقاتچىغا
نىسبەتەن خېلى قىيىن ئىش، شۇنداقلا قەدىرلەشكە تېگىشلىك
قىممەتلىك روھتۇر.

ئالتىنچى، ئاپتورنىڭ كەلگۈسىدىكى تەتقىقاتى داۋامىدا توتې-
مىزم نەزەرىيىسىنى ئەسەرنىڭ مۇھىم نۇقتىسى بولغان بۆرە

بىرىنچى، ئاپتور ماركسىزملىق تارىخىي ماتېرىياللىرىم ۋە
دىئالېكتىك ماتېرىياللىرىمنىڭ يېتەكچىلىكىدە توتېم مەدەنىيىتىگە
قارىتا مەدەنىيەت ئىنسانشۇناسلىقى نۇقتىسىدىن تەكشۈرۈش ۋە
تەتقىقات ئېلىپ بارغان بولۇپ، تەتقىقات يۆنىلىشى ۋە مەقسىدى
توغرا.

ئىككىنچى، مەملىكىتىمىزنىڭ كۆپ مىللەتلىك ئائىلىسىدە
خەنزۇ - تىبەت تىللىرى سىستېمىسىدىكى مىللەتلەردىن قالسىلا،
ئالتاي تىللىرى سىستېمىسىغا مەنسۇپ مىللەتلەر كۆپ سالماقنى
ئىگىلەيدۇ. بۇلارنىڭ ئىچىدە خېلى كۆپ مىللەتلەر بەلگىلىك
تارىخىي مەزگىلدە بۆرە توتېمى ئېتىقادىغا باغلىق بولغان قەدىمىي
مەدەنىيەت ياراتقان. مەزكۇر ئەسەر مۇشۇ مىللەتلەرنىڭ تارىخىي
مەدەنىيىتىنى تەتقىق قىلىشتا ناھايىتى زور ئەھمىيەتكە ئىگە.
ئۈچىنچى، مەزكۇر تەتقىقات تېمىسى گەرچە ناھايىتى مۇھىم
بولسىمۇ، لېكىن مەملىكىتىمىز ئىلىم ساھەسىدە تېخى ھېچكىم
بۇ تېمىدا سىستېمىلىق تەتقىقات ئېلىپ بارمىغان. مەزكۇر ئەسەر
تۇنجى قېتىم دۇنيادىكى ھەرقايسى مىللەتلەرنىڭ، بولۇپمۇ ئېلىد-

① ليۇ كۈيلى ئەپەندى جۇڭگو ئىجتىمائىي پەنلەر ئاكادېمىيىسى ئاز سانلىق مىللەتلەر
ئەدەبىياتى ئىنىستىتۇتىنىڭ سابىق باشلىقى، مىللەتلەر ئەدەبىياتى ۋە فولكلور تەتقىقاتى ساھەسىدىكى
كۆزگە كۆرۈنگەن غەرباپ.

توتېمى بىلەن تېخىمۇ زىچ بىرلەشتۈرۈشىنى ھەمدە بەزى ئىنچىكە تېمىلارنى تېخىمۇ ئىلگىرىلىگەن ھالدا دەلىللىشىنى ئۈمىد قىلد- مەن.

قىسقىسى، مەن مەزكۇر ئەسەرنى تەتقىقات ئۇسۇلى ۋە مەق- سىدى ئېنىق بولغان، ماتېرىياللىرى مول، ئۆزىگە خاس يېڭىلىق روھىنى ئىپادە قىلغان، ئىلمىي قىممىتى يوقىرى كىتاب دەپ قارايمەن.

44. 5. 26

شىنجاڭ ئۇنىۋېرسىتېتى كۆل بويى مېھمانخانىسى

مۇقەددىمە

باشقىلار ئەزەلدىن ئىزدىنىپ كۆرمىگەن يېڭى بىر ساھەدە كۆپلىگەن قىممەتلىك پاكىتلارغا ئېرىشىش ئۈ- چىلىك ئاسان ئەمەس، پەقەت ماڭىدىغان يول تېپىلسا، شۇنىڭ ئۆزى كۇپايە. بۇ كىتابنىڭ قىممىتى ئۇنىڭ نېمىگە جاۋاب بەرگەنلىكىدە ئەمەس، بەلكى نېمە مەس- لىنى ئوتتۇرغا قويغانلىقىدۇر.

— گروسسى [فرانسىيە]

1

توتېم ئېتىقادى ئىنسانىيەت تارىخىدىكى ئەڭ قەدىمكى ئىپ- تىدائىي ئېتىقادلارنىڭ بىرى بولۇپ، دۇنيادىكى كۆپلىگەن مىل- لەتلەردە، بولۇپمۇ بىر قىسىم ئىپتىدائىي تۇرمۇش ئۇسۇلىنى ساقلاپ كەلگەن مىللەتلەردە ھازىرغىچە داۋاملىشىپ كەلمەكتە. توتېمىزم ئىنسانىيەتنىڭ ئەڭ قەدىمكى ۋە ئەڭ ئالاھىدە بولغان مەدەنىيەت ھادىسىسى سۈپىتىدە دىن، پەلسەپە، مەدەنىيەت ۋە ئەدەبىيات - سەنئەت قاتارلىق ئاڭ قورماتسىيىلىرىنىڭ شەكىللى- نىشى ۋە تەرەققىي قىلىشىدا مۇھىم رول ئوينىغان. روھىي ئانالىز ئىلمىنىڭ ئاساسچىسى سىگموند فرېيۇد: «ئىنسانىيەتنىڭ تۇنجى ئىجتىمائىي دىنىي تۈزۈمى دەل توتېم تۈزۈمىدۇر»^① دەپ كۆرسەتكەنىدى. ئامېرىكا تارىخشۇناسلىق ئېقىمىنىڭ ۋەكىلى ئا.

① S. فرېيۇد: «روھىي ئانالىز ئىلمىغا مۇقەددىمە»، 267 - بەت، سودا نەشرىياتى، 1986-يىل، خەنزۇچە نەشرى.

گولدننۆپىزىرمۇ: «ئىنسانىيەتنىڭ قەدىمكى مەدەنىيەت تارىخىدا باشقا ھەر قانداق بىر مەدەنىيەت ئېلىمىنى توتىم مەدەنىيەتتەك بۇنداق زۆرۈر ۋە ئىگىزلىك رولىنى ئويناپ باققان ئەمەس»^① دەپ كۆرسىتىدۇ. توتىمىز بىر خىل سىرلىق مەدەنىيەت ھادىسىسى سۈپىتىدە ئىنسانىيەت تارىخ سەھنىسىدىن ئىزچىل ئورۇن ئېلىپ كەلگەن ھەمدە كېيىنكى دەۋرلەردىكى دىن، مەدەنىيەت ۋە سەنئەتنىڭ تەرەققىياتىغا غايەت زور تەسىر كۆرسەتكەن. توتىم مەدەنىيەتنى ئۆز نۆۋىتىدە بىر خىل ئىپتىدائىي ئېتىقاد، بىر خىل ئىجتىمائىي تۈزۈم، بىر خىل ئاڭ فورماتسىيىسى ۋە بىر خىل دۇنيانى كۆزىتىش شەكلى دېيىشىمىز مۇمكىن. شۇڭا، كۆپلىگەن تەتقىقاتچىلار توتىم ھادىسىسىنى چۈشەنمەي تۇرۇپ ئىنسانىيەتنىڭ باشقا مەدەنىيەت ھادىسىلىرىگە جاۋاب بەرگىلى بولمايدۇ، دەپ قارماقتا.

2

دۇنيادىكى كۆپلىگەن مىللەتلەرگە ئوخشاشلا ئوتتۇرا ۋە مەركىزىي ئاسىيادا ياشىغۇچى ئۇيغۇر ۋە باشقا تۈركىي تىللىق خەلقلەرمۇ سېھرىي تۈسى قۇيۇق بولغان توتىم مەدەنىيەتنى بارلىققا كەلتۈردى. بۇرە توتىمى مەدەنىيەتنى دەل ئۇلارنىڭ توتىم مەدەنىيەتنىڭ يادروسىدۇر. بىز ئوتتۇرا ۋە مەركىزىي ئاسىيا رايونىنىڭ ئوخشىمايدىغان تارىخىي دەۋرلەردىكى مەدەنىيەت تۈزۈلمىسى، تەسۋىرىي سەنئىتى، خەلق ئەدەبىياتى ۋە فولكلور قاتلىمىغا نەزەر تاشلىساق بۇرە توتىمى بىلەن باغلىق بولغان مەدەنىيەت ھادىسىلىرىنىڭ ھەممىلا تەرەپلەرگە سىڭىپ كىرگەنلىكىنى ھېس قىلىمىز. ئوتتۇرا ئاسىيادا ياشىغۇچى تۈركىي تىللىق خەلقلەر ئۆز مەدەنىيەت تارىخىدا كۆپ خىل مەدەنىيەت، كۆپ خىل دىن،

① A. گولدننۆپىسېر (ئامېرىكا): «توتىمىز» - «تارىخ - جۇغراپىيە مەجمۇئەسى» شىنجاڭ، 1933 - يىللىق 1 - سان، خەنزۇچە نەشرى.

كۆپ خىل تىل ۋە كۆپ خىل يېزىقلارنى قوبۇل قىلغانلىقى ۋە ئۆزىگە خاس ئارىلاشما مەدەنىيەت ياراتقانلىقىغا قارىماي، ناھايىتى زور دەرىجىدە توتىم مەدەنىيەتنىڭمۇ تەسىرلىرىنى ساقلاپ كەلگەندى. يەنە كېلىپ بۇ خىل تەسىر ئۇلارنىڭ ئۆتمۈشىدىن ئارتىپ تاكى بۈگۈنگىچە بولغان ھايات مۇساپىسىنىڭ ھەممە تەرەپلىرىگىچە سىڭگەندى. ئۇلار ئۆزلىرىنىڭ قەدىمكى ئەپسانىلىرىدە ئۆزلىرىنىڭ كېلىپ چىقىشىنى بىۋاسىتە بۇرگە باغلىغانىدى. ئۇلار بۇرۇنقى توتىم ئىستېتىكىسىنىڭ يۈكسەكلىكىدە تۇرۇپ كۆزەتكەندى. كۆك بۇرە ئوغۇزخان قوشۇنىغا يول باشلىغان، تۈركلەرنى ئەرگىنەقۇن تاغلىرىدىن ئەركىنلىككە ئېلىپ چىققان شۇنداقلا ۋۇجۇدىغا مىللەت نەسلىنىڭ ئاخىرقى ئۇرۇقىنى تېڭىپ ئۆتۈكەن تاغلىرىدىن ئىدىقۇت تېغىغا قېچىپ كەلگەندى. بۇرەنىڭ سىرلىق سىماسى ئۇلارنىڭ تەسۋىرىي سەنئىتىدە، تۇغ - ئەلەملىرىدە، ياغاچ ئويما ۋە مەمارچىلىقىدا روشەن ئەكس ئەتكەندى. بۇرۇنقى مەركەز قىلغان توتىم ئېتىقادى ئۇلارنىڭ ئەڭ قەدىمكى دىنىي ئېتىقادى سۈپىتىدە خۇددى جانلىقلار ۋۇجۇدىدىكى گېنىغا ئوخشاش ئۇلارنىڭ روھ تارىخىنىڭ ھەر بىر بېتىگە يارقىن ئىزلارنى قالدۇرغانىدى.

ھالبۇكى، تارىخ ئېقىمى ئۈزلۈكسىز ئالغا قاراپ ئېقىپ، ئوتتۇرا ۋە مەركىزىي ئاسىيا خەلقلەرنىڭ مەدەنىيەت مۇۋازىنىتىنى باشقىدىن تەڭشىدى. سىستېمىلىق دىنلار، بولۇپمۇ ئىسلام دىنى ئۇلارنىڭ مەدەنىيەت قۇرۇلمىسىدىكى ئاخىرقى تاللىشىنى بەلگىلىدى. تەڭرىتاغ ئېتەكلىرى بىلەن تارىم ۋادىسىنى ئۆز ئىچىگە ئالغان ئوتتۇرا ئاسىيا رايونى مۇسۇلمان شەرق مەدەنىيەت ھەمبىرىكىنىڭ مۇھىم تەركىبىي قىسمىغا ئايلاندى. بۇنىڭ نەتىجىسىدە كېيىنكى دەۋرلەرگە كەلگەندە بۇرە توتىمى بىلەن باغلىق بولغان مەدەنىيەت ئېلىمىنى تۈزۈم دەرىجىدە سۇلاشتى. ئەمما ئۇنىڭ شەكىلىسىز ھالەتتىكى ئىپادىلىرى يەنىلا خەلق فولكلورىدۇر.

نىڭ چوڭقۇر قاتلاملىرىدا ئوخشىمىغان دەرىجىدە ساقلىنىپ كەلدى.

3

ئىككى يۈز يىلدىن بۇيان توتېمىزم ھادىسىسى كۆپلىگەن ئىنسانشۇناس ئالىملارنىڭ دىققەت ئېتىبارىنى قوزغاپ، ئۇلارنىڭ مۇلاھىزە ئوبيېكتىغا ئايلانغانىدى. گەرچە دۇنيادا توتېم ئېتىقادىنى ئۆز بېشىدىن كۆچۈرگەن كۆپلىگەن مىللەتلەردە «توتېم» سۆزىگە باراۋەر كېلىدىغان خاس ئاتالغۇلار مەۋجۇت بولسىمۇ، ئەمما ئىندىئان قەبىلىلىرىنىڭ تىلىدىن كېلىپ چىققان totem سۆزى ئەڭ دەسلەپ ياۋروپا ئىلىم ساھەسىدىكىلەر تەرىپىدىن قوللىنىلغاچقا، كېيىنچە بۇ ئاتالغۇ ئومۇملاشقان. ھازىرغا قەدەر نۇرغۇن كىشىلەر «توتېم» ئاتالغۇسىنى ئەنگىلىيەلىك جون لوڭ (John Long) دېگەن كىشىنىڭ 1791 - يىلى يازغان «ئىندىئان ساياھەتنامىسى» دېگەن كىتابىدا تۇنجى قېتىم ئوتتۇرىغا قويۇلغان دەپ قارايدۇ. ۋاھالەنكى «توتېم» سۆزى 1791 - يىلىدىن خېلى بۇرۇنلا ئوتتۇرىغا چىققان. ^① يېقىنقى زامان ئىجتىمائىي پەن نەزەرىيىسىنىڭ ئاساسىنى تىكلەگەن ئىتالىيە ئالىمى ۋىكو (Giambattista Vico) ئۆزىنىڭ 1725 - يىلى ئېلان قىلغان «يېڭى پەن» ناملىق ئەسىرىدە جېئان دې لا ئېت (Jean de Laet) ئىسمىلىك بىر سەيياھنىڭ ئىندىئانلارنىڭ توتېم ئېتىقادى ھەققىدە توختىلىپ: «ئامېرىكا ئىندىئانلىرى توتېم ياكى توتېم بەلگىسىنى مەلۇم ئۇرۇق - جەمەتنىڭ سىمۋولى دەپ قارايدۇ» ^② دېگەن سۆزىنى نەقىل كەلتۈرىدۇ. ۋىكونىڭ «يېڭى پەن» ناملىق ئەسىرىنىڭ ئىندېكسىغا قارىغاندا، جېئان دې لا ئېتنىڭ 1593 - يىلى تۇغۇلۇپ، 1649 - يىلى ئالەمدىن ئۆتكەنلىكىنى كۆرسىتىدۇ.

① جېڭ يۈنچى: «توتېم ئېتىباتىكىسى ۋە ھازىرقى زامان كىشىلىرى»، شۇلەن نەشرىياتى، 1992 - يىلى، خەنزۇچە نەشرى، 27 - بەت.
② G. ۋىكو (ئىتالىيە): «يېڭى پەن»، خەلق نەشرىياتى، 1986 - يىلى، خەنزۇچە نەشرى، 225 - بەت.

بۇنىڭغا ئاساسلانغاندا «توتېم» ئاتالغۇسىنىڭ مەيدانغا چىققان ۋاقتى يەنە ئالدىغا 140 يىل سۈرۈلىدۇ. ^① بۇنىڭ بىلەن توتېم مەدەنىيىتىنىڭ تەتقىقات تارىخى 400 يىللىق مۇساپىگە ئىگە بولىدۇ.

19 - ئەسىرنىڭ كېيىنكى يېرىمىدىن 20 - ئەسىرنىڭ ئالدىنقى يېرىمىغىچە بولغان ئارىلىقتا غەرب ئىلىم ساھەسىدە توتېم مەدەنىيىتى تەتقىقات قىزغىنلىقى كۆتۈرۈلدى. بۇلارنىڭ ئىچىدە مەشھۇرلىرىدىن مورگان (L. H. Morgan)، ماكلىېنان (J. F. Maclenan)، تەيلور (E. B. Tylor)، روبېرتسون سمىت (Robertson Smith)، سپېنسىېر (H. Spencer)، فرا-زېر (J. G. Frazer)، دۇركھېم (E. Durkheim)، فرېئۇد (S. Freud)، مالىنوۋسكى (B. K. Malinowski)، بوئاس (Franz Boas)، گولدىنۋېيسېر (A. Goldenweiser)، لېۋى ستراۋس (Levi - Strauss)، لاڭ (A. Ling)، گېرنېپ ئا. ۋان (Gernep A. van)، خادون (Hadon) قاتارلىقلارنى كۆرسىتىشكە بولىدۇ. ئۇلار مۇشۇ ساھەدىكى يېتۈك ئەسەرلىرىدە دۇنيادىكى ھەرقايسى مىللەتلەرنىڭ، جۈملىدىن بىر قىسىم ئىپتىدائىي تۈر-مۇش ئۇسۇلىنى ساقلاپ كەلگەن مىللەتلەرنىڭ توتېم مەدەنىيىتىنى بىۋاسىتە ياكى ۋاسىتىلىق ھالدا تەتقىق قىلدى ھەمدە ناھايىتى زور نەتىجىلەرگە ئېرىشتى.

توتېم مەدەنىيىتى تەتقىقاتى ساھەسىدە سابىق سوۋېت ئىتتىپاقى ئالىملىرىنىڭ قولغا كەلتۈرگەن نەتىجىلىرىمۇ ئالاھىدە گەۋدىلىك بولدى. تولستوف (C. П. Толстов)، زولوتارىپ (A. М. Зелотарев) توكارېف (С. А. Токарев)، زېلېنېن (Л. К. Зеленин) سېمېنوف (Ю. П. Семенов)، فايتون (Л. Файтон) قاتارلىق ئالىملار ئۆزلىرىنىڭ توتېمىزم ھەققىدىكى

① جېڭ يۈنچى: «توتېم ئېتىباتىكىسى ۋە ھازىرقى زامان كىشىلىرى»، شۇلەن نەشرىياتى، 1992 - يىلى، خەنزۇچە نەشرى، 28 - بەت.

ئەسەرلىرىدە كۆپلىگەن مىللەتلەرنىڭ توتېم مەدەنىيىتىنى ئوخشاشمىغان نۇقتىلاردىن تەتقىق قىلدى.

جۇڭگودا توتېم مەدەنىيىتى ھەققىدىكى تەتقىقاتلارنى ئەڭ بالدۇر تونۇشتۇرغان كىشى يەن فۇ (严复) ئىدى. يەن فۇ 1903 - يىلى ئەنگلىيەلىك چېككېس دېگەن كىشىنىڭ «جەمئىيەت تارىخى» ناملىق كىتابىنى تەرجىمە قىلىش جەريانىدا، Totem سۆزىنى تۇنجى قېتىم 图腾 دەپ تەرجىمە قىلغان ۋە بۇ ئاتالغۇنىڭ مەنىسىنى ئىزاھلىغان.^① شۇنىڭدىن كېيىن گو مو-رو (郭沫若)، لۇ جېنيۇي، ۋېي خۇيلىن (卫惠林)، سېن جياۋۋ (岑家梧)، لى زېگاڭ (李则纲)، ما شۆلىياڭ (马学良)، لى شۈەنبو (李玄伯)، ياڭ كۈن (杨望)، گاۋ مىڭچياڭ (高明强)، خې شىڭلياڭ (何星亮)، جېڭ يۈەنجې (郑元者) قاتارلىق بىر تۈركۈم تەتقىقاتچىلار قوشۇنى بارلىققا كەلدى. ئۇلار ئۆزلىرىنىڭ تەتقىقاتى داۋامىدا بىر تەرەپتىن غەربنىڭ توتېم مەدەنىيىتىگە دائىر مەخسۇس ئەسەرلىرىنى تەرجىمە قىلىپ تونۇشتۇرسا، يەنە بىر تەرەپتىن جۇڭگودىكى ھەر مىللەت خەلقىنىڭ توتېم مەدەنىيىتىنى تەكشۈرۈپ تەتقىق قىلدى ۋە مەخسۇس ئەسەرلەر يازدى.

4

مۇشۇ ئەسىرنىڭ باشلىرىدىن بۇيان، تۈركىي تىلىدا سۆزلىنىدىغان ھەرقايسى خەلقلەرنىڭ توتېم ئېتىقادى ۋە ئۇنىڭغا باغلىق بولغان مەدەنىيەت ھادىسىلىرىنى تەتقىق قىلىش جەھەتتە مۇئەييەن نەتىجىلەر قولغا كەلتۈرۈلدى. بەزى ئالىملارنىڭ تەتقىقات نەتىجىسى دۇنيا جامائەتچىلىكىنىڭ دىققەت - ئېتىبارىنى قوزغىدى.

① خې شىڭلياڭ: «توتېم مەدەنىيىتى ۋە ئىنسانىيەتنىڭ بىر قانچە خىل مەدەنىيەت تۈردىكى كېلىپ چىقىشى»، جۇڭگو ئەدەبىيەت - سەنئەتچىلەر نەشرىياتى شىركىتى، 1991 - يىلى، خەنزۇچە نەشرى، 49 - بەت.

گەرچە مۇشۇ جەرياندا تۈركىي تىللىق مىللەتلەرنىڭ توتېم مەدەنىيىتىگە بېغىشلانغان چوڭ تىپتىكى مەخسۇس ئەسەر يېزىلمىغان بولسىمۇ، لېكىن كۆپلىگەن تەتقىقاتچىلار مۇشۇ ساھەدىكى ئايرىم ئايرىملىقلاردا نۇرغۇن ماقالىلەرنى ئېلان قىلدى. تۈركىيە تەتقىقاتچىلىرىدىن ئابدۇلقادىر ئىنان، زەكى ۋەلىدى توغان، زىيا گۆك-ئالپ، ئىبراھىم كافەس ئوغلۇ، باھاۋىددىن ئۆگەل قاتارلىقلار؛ قازاق تەتقىقاتچىلىرىدىن ئېلكەي مەرغۇلان، ئۆزبېك ئالىملىرىدىن بۆرىباي ئەھمىدوف قاتارلىقلار شۇنىڭ جۈملىسىدىندۇر. ئاپتونوم رايونىمىزدا بۇ ھەقتىكى تەتقىقاتلار 1980 - يىللاردىن باشلاپ قولغا ئېلىندى. بىر قىسىم تەتقىقاتچىلىرىمىز ئۆزلىرىنىڭ ئۇيغۇر مەدەنىيىتى ۋە قەدىمكى ئەدەبىياتىغا دائىر كىتابلىرىدا توتېم ئېتىقادىغا مۇناسىۋەتلىك بايانلارنى ئوخشىمىغان نۇقتىلاردىن ئوتتۇرىغا قويۇپ ئۆتتى. بىر قىسىم ياش ئىزدەنگۈچىلەر ئۇيغۇر توتېم مەدەنىيىتى، جۈملىدىن بۇرە توتېمى ھەققىدە مەخسۇس ماقالىلەرنىمۇ ئېلان قىلدى. تېخىمۇ خۇشاللىنارلىقى شۇكى، بىر قىسىم ياش يازغۇچىلىرىمىز قەدىمكى توتېم ئەپسانىلىرىنىڭ سۆزىت - مۆتىڧلىرىنى ئۆزلىرىنىڭ ئەدەبىي ئەسەرلىرىدە كە باشلاپ كىرىپ، بۈگۈنكى كۈنىگىچە ياتلىشىۋاتقان مەدەنىيەت ئېڭىمىزنى ئۇنتۇلغان ئۇدۇملار بىلەن سۇغۇرۇشقا ئىنتىلدى. دۇنيا ئەدەبىياتىدىكى «يىلتىز ئىزدەش» روھى بىلەن «ئەپسانىگە قايتىش» قىزغىنلىقى 1980 - يىللاردىن كېيىنكى مىللىي ئەدەبىياتىمىزدا بىر قېتىملىق قايتا ئويلىنىش ھادىسىسىنى مەيدانغا كەلتۈردى.

5

بۇ ئەسەر ئۇيغۇر قاتارلىق تۈركىي تىللىق خەلقلەرنىڭ توتېم مەدەنىيىتى، تېخىمۇ توغرىراقى بۇرە توتېمى مەدەنىيىتى ھەققىدىكى تەتقىقاتلارنى بىرگەۋدىگە يىغىنچاقلاش ھەمدە بۇرە توتېمىدىكى

دىن ئىبارەت بۇ ئالاھىدە مەدەنىيەت ھادىسىسىنى ماكرۇ جەھەتتە تىن كۆزىتىش ئاساسىدا بارلىققا كەلدى. پۈتكۈل ئەسەردە بۆرە توتېمىغا باغلىق بولغان مەدەنىيەت ھادىسىلىرى كۆپ خىل قاتلام-لاردىن مۇھاكىمە قىلىندى. توتېمىزۇم ھەققىدىكى ئومۇمىي با-يان، بۆرە توتېمى ئەپسانىلىرى ۋە ئۇلارنىڭ مەنبەسى، بۆرە توتېمىنىڭ كېلىپ چىقىشى، بۆرە توتېمىنىڭ مىللىيلىكى ۋە دۇنياۋىلىقى، ئىپتىدائىي سەنئەتتە بۆرە ئوبرازى، تۈركىي تىل-لىق خەلقلەردىكى بۆرە توتېمى مەدەنىيىتىنىڭ قاتلاملىرى ھەمدە ھازىرقى زامان كىشىلىرىدە توتېم ئېڭى قاتارلىق بىر يۈرۈش تېمىلار نىسبەتەن ئىنچىكىلىك بىلەن تەھلىل قىلىندى. ئاپتور توتېم مەدەنىيىتىدىن ئىبارەت بۇ ئالاھىدە مەدەنىيەت ھادىسىسىنى بۆرە توتېمىدىن ئىبارەت بۇ غول لىنىيىدە تۇرۇپ، ھەم دۇنياۋى كەڭلىكتە، ھەم مىللىي خاسلىقتا ئەكس ئەتتۈرۈشكە تىرىشتى. ئەپسانىشۇناسلىق، دىنشۇناسلىق، سەنئەت ۋە مەدەنىيەت ئانترو-پولوگىيىسى قاتارلىق كۆپ خىل پەنلەرنىڭ كېسىشمە نۇقتىسىدا تۇرۇپ، مەركىزىي ئاسىيا(تۇران) خەلقلەرنىڭ قەدىمكى ئى-شەنچ - ئېتىقادلىرى ۋە ئۇنىڭ مەدەنىيەت قاتلىمىغا تەكشۈرۈش ئېلىپ بېرىلدى. پۈتۈن ئەسەردە سېلىشتۇرما تەتقىقات نۇقتىسى-دىن كۆپ لىنىيىلىك تەپەككۈر ئۇسۇلى قوللىنىلدى. ئەمما تۈركىي تىللىق خەلقلەرنىڭ بۆرە توتېمى مەدەنىيىتىدىن ئىبارەت غول لىنىيە باشتىن - ئاخىر ئاساسىي سالماقنى ئىگىلىدى. ئاپتور ئەسەردە كۆپ خىل تىللاردىكى مەنبەلەردىن پايدىلىنىشنى ۋە ئۇنى مەزكۇر تەتقىقات تېمىسىنى يورۇتۇپ بېرىشتىكى زۆرۈر ماتېرىياللارغا ئايلىندۇرۇشنى مەقسەت قىلدى. شۇنىڭ بىلەن بىر ۋاقىتتا بەزى ھەل بولمىغان قىيىن نۇقتىلارغا ئالدىراقسانلىق بىلەن ھۆكۈم چىقارماسلىقىنى، ئۇنى يەنە داۋاملىق مۇھاكىمە قىلىشقا ئىمكانىيەت قالدۇرۇشنى ئۆزىنىڭ مەجبۇرىيىتى دەپ قارىدى.

بىرىنچى باب

توتېم ۋە توتېمىزۇم ھەققىدە چۈشەنچە

ئادەم ئۆزىنىڭ تەرەققىياتى جەريانىدا باشقا ئوبيېكتلارنىڭ ياردىمىگە ئېرىشكەن. لېكىن بۇ ئوبيېكتلار يۇقىرى دەرىجى-لىك مەخلۇقلار ياكى مالا ئىكە - پەرىشتىلەر بولماستىن، بەلكى تۆۋەن دەرىجىلىك نەرسىلەر، يەنى ھايۋانلاردۇر. بۇنىڭ بىلەن ھايۋانلارغا تېۋىنىش بارلىققا كەلدى. . .

— فرىدرىخ ئېنگېلس

1. توتېم: پەۋقۇلئاددە مەدەنىيەت ھادىسىسى

شۇنى كېسىپ ئېيتىشقا بولىدۇكى، توتېم ئىنسانىيەت تارىخىدىكى ئەڭ بۇرۇن پەيدا بولغان بىرخىل ئىپتىدائىي ئېتىقاد شەكلى شۇنداقلا ئىنسانىيەتنىڭ بارلىق مەدەنىيەت ھادىسىلىرى ئىچىدىكى ئەڭ ئالاھىدە بولغان مەدەنىيەت ھادىسىسى ھېسابلىنىدۇ. كىشىلەر ھەر قېتىم ئىنسانىيەت ئۆتمۈشىنىڭ قەدىمىي پەردىسىنى ئاچقان ۋاقتىدا، ئۇلارنىڭ كۆز ئالدىدا خۇددى سۈبھىدىن ئاۋۋالقى خىرە تۇمانغا ئوخشاش، يىراق ئەجدادلىرىنىڭ غۇۋا كۆرۈنۈشى نامايەن بولىدۇ. گەرچە ئىنسانلار نۇرغۇنلىغان سىر-لىق مەسىلىلەرگە دائىم سۈكۈت قىلىش پوزىتسىيىسىنى تۇتۇپ كەلگەن بولسىمۇ، لېكىن توتېم ھادىسىسىگە نىسبەتەن ھەرگىزمۇ

سۈكۈت قىلمىدى. توتېم ھادىسىسى 200 يىلدىن ئارتۇق ۋاقىتتا تىن بۇيان، ھەر ساھە ۋە ھەر كەسىپتىكى نۇرغۇنلىغان كىشىلەرنىڭ دىققىتىنى ئۆزىگە ئارتىپ، ئۇلارنىڭ كەسكىن مۇنازىرە ئېلىپ بارىدىغان تېمىسىغا ئايلاندى. نۇرغۇنلىغان تەتقىقات نەتىجىلىرى شۇنى كۆرسەتتىكى، توتېم ئىنسانلارنىڭ نۇرغۇنلىغان مەدەنىيەت ھادىسىلىرىنىڭ كېلىپ چىقىشى ۋە تەرەققىي قىلىشى بىلەن بىۋاسىتە مۇناسىۋەتلىك. شۇڭا، توتېم ئېتىقادىنى تولۇق چۈشەنمەي تۇرۇپ، ئىنسانىيەتنىڭ باشقا مەدەنىيەت ھادىسىلىرىگە جاۋاب ئىزدەش، تولۇمۇ قىيىن بولسا كېرەك. توتېم ئېتىقادىنىڭ ئىنسانىيەت تارىخىدىكى پەۋقۇلئاددە مەدەنىيەت ھادىسىسى ئىكەنلىكىنى تۆۋەندىكى بىرقانچە نۇقتىلاردىن ئېنىق كۆرۈۋالغىلى بولىدۇ:

بىرىنچى، توتېم ئېتىقادى بارلىق دىنلاردىن بۇرۇن پەيدا بولغان بىرخىل ئېتىقادىدىن. ئەگەردە ئىنسانىيەتنىڭ دىن تارىخىنىڭ مەنبەسىنى سۈرۈشتۈرۈش توغرا كەلسە، ئۇنىڭ بىرىنچى بېتى شەك - شۈبھىسىزكى، توتېمغا تېۋېنىشتىن باشلىنىدۇ. چۈنكى ئىنسانلارنىڭ ئەڭ دەسلەپكى دىنىي چۈشەنچىلىرى توتېم ئېتىقادى ئاساسىدا بىخ سۈرگەن بولۇپ، فېرېئۇدنىڭ سۆزى بىلەن ئېيتقاندا «توتېم تۈزۈمىنى ئىنسانىيەت تارىخىدىكى بىرىنچى دىنىي تۈزۈم» دېيىشكە بولىدۇ. خۇددى شۇنىڭغا ئوخشاشلا توتېم ئىلاھىنىمۇ ئىنسانلار چوقۇنغان تۇنجى تەڭرى دېيىش مۇمكىن. بىز تارىختىن كېيىن پەيدا بولغان بارلىق دىنلارغا نەزەر تاشلايدىغان بولساق، ئۇلارنىڭ ياكى ئۇنداق، ياكى مۇنداق شەكىلدە توتېم ئېتىقادىدىن ئۆرنەك ئالغانلىقىنى بايقايمىز. شۇڭا، توتېم ئىنسانىيەت دىنىي ئېڭى ۋە چۈشەنچىلىرىنىڭ ئەڭ ئىپتىدائىي ئىكەنلىكىنى ياكى ئەسلى تىپى بولالايدۇ. ئىككىنچى، توتېم ئىنسانىيەتنىڭ يىلتىز (ئەجداد) چۈشەندۈرۈشچىلىرىنىڭ باشلىنىشىدۇر. ئىنسانلار ئۆز تارىخىدا تۇنجى قېتىم

پەقەت توتېم ئېتىقادى ئارقىلىقلا ئۆز ئەجدادى، ئۆز ئەسلى ۋە ئۆز مەنبەسىنى ئىزدەش ۋە تونۇش پۇرسىتىگە ئېرىشكەن بولۇپ، ئۇلار چوقۇنغان توتېم ئوبىيكتى، ئۇلارنىڭ تۇنجى «ئەجدادى» ئىدى. شۇڭا، ئامېرىكا ئالىمى H. سپېنسىر: «توتېمغا تېۋېنىش — ئەجدادلارغا تېۋېنىشنىڭ بىرىنچى باسقۇچى»⁽¹⁾ دەيدۇ. رۇس ئالىمى S. P. تولستوف: «ئەجدادلارغا تېۋېنىشنىڭ شەكىللىنىش جەريانى، توتېمىزنىڭ ئاخىرقى باسقۇچلىرىدىكى توتېمىنىڭ ئادەملىشىش جەريانىدۇر»⁽²⁾ دەپ كۆرسىتىدۇ. خەنزۇ ئالىمى يانگ كۈن ئەپەندىمۇ: «ئەڭ دەسلەپكى ئەجداد چوقۇم توتېم ئەجدادىدۇر»⁽³⁾ دەيدۇ. مۇشۇ مەنىدىن قارىغاندا، توتېم بىرخىل ئېتىقادىدىن بولۇش سۈپىتى بىلەن، ئىنسانلارنىڭ تارىختىن بۇرۇنقى ئۆز يىلتىز (ئەجداد) نى ئىزدەش يولىدىكى تۇنجى داۋاملىق قەدىمى ھېسابلىنىدۇ.

ئۈچىنچى، توتېم ئىنسانىيەتنىڭ تارىختىكى تۇنجى ئۆزلۈك ئېڭى (Self—consciousness) نىڭ ئويغىنىشىدۇر. چۈنكى ئىپتىدائىي ئىنسانلار تۇنجى قېتىم توتېم ئېتىقادى ئارقىلىقلا ئۆز-ئۆزىنى بايقاشقا، ئۆز-ئۆزىنى ئىپادە قىلىشقا ۋە ئۆز-ئۆزىنى راۋاجلاندۇرۇشقا مۇيەسسەر بولالدى. ئۇلار تۇنجى توتېم ئوبىيكتىدا گەۋدىلەنگەن يۈكسەكلىك، سىرلىقلىق ۋە تەبىئەتتىن تاشقىرى ئالاھىدە ئىقتىدار ئارقىلىق ئۆزلىرىدىكى ئادەم ماھىيەتلىك كۈچىنى ئىپادە قىلدى. ئۆزلىرىنىڭ ئىنسانىي روھىي ماھىيىتىنى ئولتۇرغۇن بېغىشلىدى. شۇڭا بىز توتېمنى ئىنسانىيەتنىڭ تارىخىدىن بۇرۇنقى روھىنىڭ كامالىتى بىلەن ھاياتلىق قىممىتى ھەق-

(1) H. سپېنسىر (ئامېرىكا): «جەمئىيەت شۇناسلىق ئاساسلىرى» — سپېنسىر ئەسەرلىرى توپلىمى، I - توم، لوندون، 1962 - يىل ئىنگلىزچە نەشرى، 217 - بەت.
 (2) S. P. تولستوف: «تۈركمەنلەرنىڭ توتېم مەدەنىيىتىنى قالدۇقلىرى ۋە بىرلەشمە نەتىجىلىرى» — «ئالدىنقى كاپىتالىزم جەمئىيىتىنىڭ تارىخىي مەسىلىلىرى» ژۇرنىلى (رۇس تىلى)، 1935 - يىللىق 9 - سان، 10 - سان.
 (3) يانگ كۈن: «نۇپۇز ھەققىدە مۇلاھىزە» — «خەلق ئېغىز ئەدەبىياتى مۇھاكىمە مۇنبىرى» ژۇرنىلى (خەنزۇچە)، 1986 - يىللىق 6 - سان.

قەدىكى ئىزدىنىشلىرىنىڭ سەمەرسى دەپ قارايمىز .
 تۆتىنچى ، توتېم ئىنسانىيەتنىڭ بارلىق مەدەنىيەت ھادىسىلىرىنىڭ ئەڭ ئىپتىدائىي ، ئەڭ نېگىزلىك خېمىرتۇرچى ۋە قوزغاقچۇق ئېلىمىنى . ئىنسانىيەتنىڭ نۇرغۇنلىغان مەدەنىيەت ھادىسىلىرىنىڭ ھەممىسى توتېمدىن ئىبارەت بۇ ئىپتىدائىي مەدەنىيەتتە تۆرەلمىسىدىن بىخ سۈرگەن ۋە تەدرىجىي شاخلاپ چىققان . شۇڭا ، ئامېرىكا تارىخشۇناسى A . گولدىنبۇيسېر (A . Goldenweiser) بۇ ھەقتە توختىلىپ : « ئىنسانىيەت مەدەنىيەتتە دەھىچقانداق بىر مەدەنىيەت ھادىسىسى توتېم مەدەنىيەتتە دەھىچقانداق بىر بۇنداق زۆرۈر بولۇپ باققان ئەمەس ، شۇنداقلا دەھىچقانداق بىر مەدەنىيەت ئېلىمىنى توتېم مەدەنىيەتتە دەھىچقانداق ئاساسلىق ياكى نېگىزلىك ئورۇندا تۇرۇپ باققان ئەمەس »^① دەيدۇ .
 بەشىنچى ، توتېم ئىنسانىيەتنىڭ ئەڭ دەسلەپكى ئەدەبىياتىنىڭ باشلىنىشىدۇر . ھەممىگە مەلۇمكى ، ئىنسانىيەتنىڭ ئەدەبىيات تارىخىنىڭ بىرىنچى بېتى ئەپسانىلەردىن باشلىنىدۇ . ئەپسانىلەر ئىچىدە بولسا ئەڭ قەدىمكىسى توتېم ئەپسانىلىرىدۇر . ئەپسانىلەر بىلەن ئىپتىدائىي دىنلار ئايرىلماس چەمبەرچەس مۇناسىۋەت ھاسىل قىلغان بولۇپ ، « دىن پەيدا بولۇشى بىلەن بىر ۋاقىتتا ، ئۇنىڭ بىلەن مۇناسىۋەتلىك بولغان ئەپسانىلەرمۇ مەيدانغا چىققان »^② توتېم ئەپسانىلىرىمۇ تىلنى ئىپادىلەش ۋاسىتىسى قىلغان بىرخىل توتېم ئۇقۇمى بولۇپ ، ئۇ ئىنسانلارنىڭ ئىپتىدائىي ئاغزاكى ئەدەبىياتىنىڭ دەسلەپكى ئاساسىنى سالغان . شۇڭا ، توتېم ئەپسانىلىرى ، « ئەپسانە ئېگىنىڭ ئەڭ ئاددىيلاشقان بىرخىل بىخ شەكلى »^③ شۇنداقلا « بۈگۈنگىچە تارقىلىپ كەلگەن ئەڭ

① A . گولدىنبۇيسېر (ئامېرىكا) : « توتېمىزم » — « تارىخ - جۇغراپىيە ژۇرنىلى » (خەنزۇچە) ، 1933 - يىللىق 1 - سان .
 ② « ئەپسانىلەرنىڭ كېلىپ چىقىشى ۋە تەرەققىي قىلىشى توغرىسىدا » — « خەلق ئېغىز ئەدەبىياتى مۇھاكىمە مۇنبىرى » ژۇرنىلى ، 1985 - يىللىق 1 - سان .
 ③ « ئۇگرىنوۋىچ (مابىق سوۋېت ئىتتىپاقى) : « سەنئەت ۋە دىن » ، ئۈچ بىرلەشمە نەشرىياتى ، 1987 - يىل ، خەنزۇچە نەشرى ، 65 - بەت .

قەدىمكى ئەپسانىلەر » ھېسابلىنىدۇ .

ئالتىنچى ، توتېم ئىنسانىيەتنىڭ ئەڭ بۇرۇنقى سەنئەت ئېلىمىنىڭ ئىپادىلىنىشىدۇر شۇنداقلا ئىنسانىيەت سەنئەت ھاياتىنىڭ باشلىنىشىدۇر . ھازىرغىچە بايقالغان ئىنسانلارنىڭ ئەڭ قەدىمكى سەنئەت ئىزلىرى كونا تاش قۇرۇلار دەۋرىنىڭ ئاخىرقى مەزگىلىدىكى توتېم ئىپتىدائىي مەنەسۇپ ئۆڭكۈر تام رەسىملىرى بولۇپ ، ئۇنى ئالىملار بىردەك : « ئىنسانلارنىڭ ئەڭ بالدۇرقى سەنئەت چۈشەنچىلىرىنىڭ ئىپادىلىنىشى »^① دەپ قارىدى . رۇمىنىيە ئالىمى Y . تەيناشمۇ : « توتېم تېۋىنىش ئىپتىدائىي سەنئەتنى ، بولۇپمۇ توتېم ئوبىيكتىنىڭ ئوبرازىنى ياراتتى »^② دەيدۇ . سېن جياۋۋ ئەپەندىمۇ : « بارلىق ئىپتىدائىي سەنئەتنىڭ بىخلىرى توتېم مەدەنىيەتنى دەۋرىدىلا گۈللەپ - ياشناش ئىمكانىيىتىگە ئېرىشكەن »^③ دەپ كۆرسىتىدۇ . توتېم ئىپتىدائىي نەتىجىسىدە كېلىپ چىققان توتېم سەنئەتنى ئۆز ئىچىدىن توتېم گىرىمچىلىكى ، توتېم ئوبىيكتىلىقى ، توتېم سىزىملىرى ، توتېم ئۇسۇلى ۋە توتېم مۇزىكىلىرىدىن ئىبارەت بەش تۈرگە بۆلىنىدۇ .
 دېمەك ، توتېم يۇقىرىقىدەك ئالاھىدىلىكلىرى بىلەن ئىنسانلارنىڭ بارلىق مەدەنىيەت ھادىسىلىرى ئىچىدىكى ئەڭ قەدىمىي ، ئەڭ ئالاھىدە مەدەنىيەت ھادىسىسىگە ئايلانغان .

2. توتېمنىڭ ئاساسىي ئۇقۇمى

ھەممىگە مەلۇمكى ، « توتېم » سۆزى شىمالىي ئامېرىكىدىكى ئىندىئانلارنىڭ تىلىدىن كېلىپ چىققان سۆز بولۇپ ، « ئۇنىڭ

① گرېن دانېل (ئىنگلىيە) : « تارىخىي ئولوگىيىنىڭ 150 يىلى » ، مەدەنىيەت يادىكارلىقىدىكى رى نەشرىياتى ، 1987 - يىل ، خەنزۇچە نەشرى ، 86 - بەت .
 ② Y . تەيناش (رۇمىنىيە) : « مەدەنىيەت ۋە دىن » ، 1984 - يىل ، خەنزۇچە نەشرى ، 5 - بەت .
 ③ سېن جياۋۋ : « توتېم سەنئەتى تارىخى » — كىرىش سۆز ، شۇلەن نەشرىياتى ، 1986 - يىل ، خەنزۇچە نەشرى .

تۇغىنى» ، « ئۇرۇقى» ياكى «قان - قېرىندىشى» دېگەن مەنىدە لەرنى بىلدۈرىدۇ (تەپسىلىي مەزمۇنىنى ئالتىنچى بابنىڭ 2 - پاراگرافىدىن كۆرۈڭ). بىراق، توتېم سۆزىنىڭ مەنىسى ۋە ئۇقۇمىنى، يالغۇز ئىندىئان تىلىدىكى بىلدۈرگەن مەنىسى بىلەن چۈشەندۈرۈپ كەتكىلى بولمايدۇ. شۇڭا، ئۇنى دۇنيادىكى ھەرقايسى مىللەتلەرنىڭ توتېم مەدەنىيىتى ھادىسىلىرى ئىچىدىن تەك-شۈرۈش ۋە ئىزدەش زۆرۈر.

بىراق، توتېم ئاتالغۇسىنىڭ ھەرقايسى مىللەت خەلقلىرىدىكى تىللىرىدا بىلدۈرىدىغان مەنىلىرى ۋە ئۇقۇمى تامامەن ئوخشاش ئەمەس. ئۇنىڭ ئۈستىگە ھەرقايسى ئەل ئالىملىرىنىڭ «توتېم» ئاتالغۇسىغا بەرگەن تەبىرلىرىمۇ خىلمۇ - خىل بولۇپ، تا ھازىرغىچە بىرلىككە كەلگىنى يوق. بۇ كۆز قاراشلارنى يېغىندا چاقىلغاندا تۆۋەندىكى بىرقانچە نۇقتىغا مەركەزلىشىدۇ:

1. توتېم مەلۇم ئۇرۇقنىڭ بەلگىسى ۋە سىمۋولى. بۇ كۆز قاراشنى ئامېرىكا ئالىمى مورگان قۇۋۋەتلەيدۇ. ئۇ ئۆزىنىڭ «قەدىمكى جەمئىيەت» ناملىق ئەسىرىدە: «توتېم — بىر ئۇرۇقداشلىقنىڭ بەلگىسى ياكى ئالامىتىنى كۆرسىتىدۇ، مەسىلەن، بۆرىنىڭ شەكلى — بۆرە ئۇرۇقداشلىقنىڭ توتېمى بولىدۇ»^① دەپ كۆرسىتىدۇ.

2. توتېم مەلۇم توپ بىلەن قانداشلىق ياكى تۇغقانچىلىق مۇناسىۋىتى بولغان جانلىق ۋە جانسىز نەرسىلەرنى كۆرسىتىدۇ. بۇ ھەقتە پىلىخانوف مۇنداق دەيدۇ: «توتېمغا تەۋىننىشنىڭ ئالاھىدىلىكى، كىشىلەرنىڭ مەلۇم بىر بىرلەشمە گەۋدە ياكى ھايۋانلارنىڭ مەلۇم بىر تۈرى بىلەن قانداشلىق مۇناسىۋىتىگە ئىگە ئىكەنلىكىگە بولغان ئىشەنچىدە كۆرۈلىدۇ»^② رۇس ئالىمى تو-

① مورگان: «قەدىمكى جەمئىيەت»، شىنجاڭ خەلق نەشرىياتى، 1992 - يىل، ئۇيغۇرچە نەشرى، 1 - كىتاب، 317 - بەت.
② پىلىخانوف: «پىلىخانوف پەلسەپە ئەسەرلىرىدىن تاللانما»، ئۈچ بىرلەشمە نەشرىياتى، 1962 - يىل، خەنزۇچە نەشرى، 3 - توم، 383 - بەت.

كارىن: «مەلۇم بىر شەيئىي بىلەن سىرلىق قانداشلىق مۇناسىۋىتىگە ئىگە ئىكەنلىكىگە ئىشىنىش — دەل توتېمدۇر»^① دەپ كۆرسىتىدۇ.

3. توتېم ئەجداد سۈپىتىدىكى جانلىق ۋە جانسىز مەخلۇقلارنى كۆرسىتىدۇ.

رۇس ئالىمى خايتۇن: «توتېم مەلۇم ئۇرۇقنىڭ ئەجدادى سۈپىتىدىكى ھايۋانات، ئۆسۈملۈك ۋە جانسىز نەرسىلەرنى بىلدۈرىدۇ»^② دەيدۇ. ياكى كۈن ئەپەندىمۇ: «توتېم — مەلۇم بىر-بىر ھايۋان، ئۆسۈملۈك ياكى جانسىز نەرسىلەردۇر، قەبىلە ئىچىدىكى مەلۇم ئىجتىمائىي كوللېكتىپلار دائىم توتېم ئويىپكەنلىكىنى ئۆزىنىڭ ئەجدادى ھېسابلاپ، توتېم نامىنى ئۆز نامى قىلىدۇ...»^③ دەپ قارايدۇ.

4. توتېم قوغدىغۇچى ئىلاھ سۈپىتىدىكى مەلۇم شەيئىدۇر. ئەنگىلىيە ئالىمى جون لوڭ توتېمنىڭ قوغدىغۇچى ئىلاھلىق ئالاھىدىلىكىنى مۇكەممەلەشتۈرىدۇ.

5. توتېم تۇغقان ياكى ئەجداد سۈپىتىدىكى مەلۇم شەيئىنى كۆرسىتىدۇ.

ئەنگىلىيە ئىنسانشۇناسى فرازېر بىلەن جۇڭگو ئالىمى سېن جياۋۋ ئەپەندى بۇ قاراشنى تەشەببۇس قىلىدۇ.

6. توتېم ئۇرۇق ئەجدادى ياكى ئاسرىغۇچى سۈپىتىدىكى جانلىق ۋە جانسىز شەيئىلەرنى كۆرسىتىدۇ.

بۇ ھەقتە فرېئۇد «توتېم مەلۇم ئۇرۇقنىڭ ئەجدادى بولۇش بىلەن بىر ۋاقىتتا يەنە ئۇنىڭ ئاسرىغۇچىسىدۇر» دەيدۇ.^④

① C. A. توکارىن: «دىننىڭ دەسلەپكى شەكلى ۋە تەرەققىياتى»، موسكۋا، 1964 - يىل، رۇسچە نەشرى، 45 - بەت.
② خايتۇن (سابىق سوۋېت ئىتتىپاقى): «توتېمىزم»، شاكخەي ئەدەبىيات - سەنئەت نەشرىياتى، 1993 - يىل، خەنزۇچە نەشرى، 13 - بەت.
③ ياكى كۈن: «ئىجتىمائىي جەمئىيەتنىڭ تەرەققىيات تارىخى»، بېيجىڭ پېداگوگىكا ئىنستىتۇتى نەشرىياتى، 1986 - يىل، خەنزۇچە نەشرى، 140 - بەت.
④ فرېئۇد: «توتېم ۋە پەرھىز»، تەيۋەن تەزكىرە نەشرىياتى، خەنزۇچە نەشرى، 14 - بەت.

7. توتېم ئەڭ دەسلەپ ئۇرۇقلارنىڭ سىمۋولى بولغان، كېيىنچە ئۇرۇق ئەجدادى ھېسابلىنىدىغان مەلۇم شەيئىگە ئايلانغان.

بۇ قاراشنى فرانسىيە ئالىمى E. دۇركھېم (Durkheim) تەشەببۇس قىلىدۇ.

8. توتېم ئەجدادلار ۋە ئادەملەر بىلەن ئالاھىدە مۇناسىۋىتى بولغان جانلىق ياكى جانسىز شەيئىلەرنى كۆرسىتىدۇ.

ئامېرىكا ئالىمى A. گولدينۋېيسېر (Guldenweiser) : «توتېم ئىپتىدائىي ئىنسانلارنىڭ مەلۇم ھايۋان، ئوچار قۇش ياكى باشقا ھەرقانداق نەرسىنى ئۆزىنىڭ ئەجدادى ھېسابلىشى ياكى ئۆزلىرىنىڭ بۇ نەرسىلەر بىلەن مەلۇم مۇناسىۋەتكە ئىگە ئىكەنلىكىنى ئېتىراپ قىلىشىدۇ»^① دەيدۇ.

ئۇنىڭدىن باشقا فرېۋېد ئۆزىنىڭ «توتېم ۋە پەرھىز» ناملىق ئەسىرىدە، ئۆزىدىن ئاۋۋالقى بارلىق تەتقىقاتچىلارنىڭ تەتقىقاتلىرىنى يىغىنچاقلاپ، توتېمنىڭ ئۇقۇمى ھەققىدە مۇنداق خۇلاسە چىقىرىدۇ:

1. توتېم ھايۋاننى ئۆلتۈرۈش ۋە ئۇنىڭ گۆشىنى ئىستېمال قىلىش قاتتىق چەكلىنىدۇ.

2. توتېم ھايۋان مەلۇم سەۋەبلەر بىلەن ئۆلگەندە، خۇددى قەبىلە ئەزالىرىغا ئوخشاشلا، ئۇنىڭغا تەزىيە بىلدۈرۈلىدۇ ۋە دەپنە مۇراسىمى ئۆتكۈزۈلىدۇ.

3. بەزى ئەھۋاللاردا، توتېم ھايۋاننىڭ گۆشىنى ئىستېمال قىلىشتىن پەرھىز تۇتۇش، پەقەت ئاشۇ ھايۋاننىڭ مەلۇم ئەزاسى بىلەنلا چەكلىنىدۇ.

4. بەزى ئالاھىدە ئەھۋاللار ئاستىدا، رېئاللىقنىڭ قىستىشى بىلەن توتېم ھايۋان ئۆلتۈرۈلگەندە، دائىم ئۇنىڭدىن كەچۈرۈلۈپ،

① A. گولدينۋېيسېر (ئامېرىكا) : «توتېمزم» — «تارىخ - جۇغراپىيە ژۇرنىلى» (خەنزۇچە)، 1933 - يىلى، 1 - سان.

رۇم سوراش مۇراسىمى ئۆتكۈزۈلىدۇ ھەمدە ئوخشاش بولمىغان شەكىللەر ئارقىلىق توتېم ھايۋاننىڭ ئۆچ ئېلىشىنىڭ ئالدىنى ئالىدۇ.

5. توتېم ھايۋان مەلۇم بىر مۇراسىم ئۈچۈن قۇربانلىق قىلىنىدىغان چاغدا، ئۇنىڭغا قاتتىق تەزىيە بىلدۈرۈلىدۇ.

6. مەلۇم دىنىي مۇراسىملاردا، كىشىلەر مەلۇم ھايۋاننىڭ ئېرىسىنى يېيىنىدۇ. مۇنداق ئەھۋالدا، توتېم ئېتىقادى يەنىلا مۇھىم رول ئوينايدۇ. چۈنكى ئۇلارنىڭ ھەممىسى توتېم ھايۋان ھېسابلىنىدۇ.

7. قەبىلە ياكى شەخسلەر دائىم توتېم ھايۋاننىڭ نامىنى ئۆز نامى دەپ قارايدۇ.

8. نۇرغۇن قەبىلىلەر ئۆزلىرىنىڭ بايراقلىرى ۋە قورال - سايمانلىرىغا شۇنىڭدەك بەدەنلىرىگە توتېم ھايۋاننىڭ رەسىملىرىنى چىكىۋالىدۇ.

9. ئەگەردە توتېم بىرخىل يىرتقۇچ ياكى خەتەرلىك ھايۋان بولسا، ئۇلار قەبىلىدىكى ئاشۇ توتېمنىڭ نامى بىلەن ئاتىلىدىغان كىشىلەرنىڭ چەكسىز كۈچ - قۇۋۋەتكە ئىگە بولىدىغانلىقىغا قاتتىق ئىشىنىدۇ.

10. توتېم ھايۋان ئۇرۇق ياكى قەبىلىنى قوغدايدۇ ياكى ئۇلارنى ئاگاھلاندۇرۇپ تۇرىدۇ.

11. توتېم ھايۋان قەبىلە ئەزالىرىنىڭ كەلگۈسىدىن بىشا-رەت بېرىدۇ. ھەمدە ئۇلارنىڭ يولباشچىسى سۈپىتىدە قارىلىدۇ.

12. قەبىلە ئەزالىرى دائىم توتېم ھايۋان بىلەن ئۆزلىرى ئوتتۇرىسىدا ئورتاق ئەجدادلىق ۋە قانداشلىق مۇناسىۋىتى بارلىقىدا قاتتىق ئىشىنىدۇ.^①

دېمەك، توتېمنىڭ ئۇقۇمى بىر مۇرەككەپ چۈشەنچە، ئۇنىڭ

① فرېۋېد: «توتېم ۋە پەرھىز». جۇڭگو خەلق ئەدەبىيات - سەنئەت نەشرىياتى، 1986 - يىلى، خەنزۇچە نەشرى، 130، 131 - بەتلەر.

ئۈستىگە ھەرقايسى ئالىملارنىڭ بۇ ئاتالغۇغا بەرگەن تەبىرلىرىمۇ ھەر خىل بولۇپ، ھازىرغىچە بىرلىككە كەلگەن قاراش يوق. شۇنداقتىمۇ بىز بۇ ھەقتىكى بىرقەدەر ئومۇملاشقان قاراشلارنى يىغىنچاقلىماق مۇنداق بولىدۇ:

توتېم — بارلىق ئۇرۇق ئەزالىرى مۇقەددەس ھېسابلىغان مەخلۇقلار، ئۆسۈملۈكلەر ۋە جانسىز نەرسىلەرنى كۆرسىتىدۇ. ئۇ بىر ئۇرۇقنىڭ بەلگىسى ھېسابلىنىدۇ. توتېمنىڭ نامىنى دائىم ئۇرۇق ياكى قوۋم ئەزالىرى ئۆز نامى دەپ قارايدۇ ھەمدە توتېم ئوبىيېكتى بىلەن ئۆزلىرى ئوتتۇرىسىدا فانداسلىق ياكى پەۋقۇلئادە يېقىن مۇناسىۋەت بارلىقىغا شەكسىز ئىشىنىدۇ. توتېم ئوبىيېكتلىرى ئىچىدە ھايۋانلارنى توتېم قىلىش ھەممىدىن كۆپ بولۇپ، ئادەتتە توتېم ھايۋاننى ئۆلتۈرۈش ياكى ئۇنىڭ گۆشىنى ئىستېمال قىلىش قاتتىق چەكلىنىدۇ. ناۋادا توتېم ھايۋان ئۆلسە قاتتىق تەزىيە بىلدۈرۈلۈپ، دەپنە مۇراسىمى ئۆتكۈزۈلىدۇ. توتېم ھايۋاننىڭ رەسمىنى بارلىق ئۇرۇق - قوۋم ئەزالىرى ئۆزلىرىنىڭ بايراق - گېربلىرىغا ۋە ئۈزلۈك قورال - سايمانلىرىغا چۈشۈرۈۋالىدۇ، ئوخشاش بىر توتېم قوۋمىدىكىلەر ئۆزئارا رايونىدا ئىككىلىنىشقا بولمايدۇ، شۇنىڭدەك قوۋم توتېمىغا مۇناسىۋەتلىك بولغان ھەرخىل پەرھىزلەرگە شەرتسىز بويسۇنىدۇ.

3. توتېمىزم ۋە ئۇنىڭ ئۇقۇمى

توتېمىزم ئادەتتە نىسبەتەن چوڭراق ئۇقۇم بولۇپ، توتېم بىلەن مۇناسىۋەتلىك بولغان چۈشەنچىلەر، ئۆرپ - ئادەتلەر ۋە مەدەنىيەت ھادىسىلىرىنى كۆرسىتىدۇ. بۇ ئاتالغۇ خەلقئارادا ئىنگلىزچە totemism، فرانسۇزچە totemisme، رۇسچە TOTEMN3M دېيىلىدۇ. خەنزۇ تىلىدا بىر نەچچە خىل يەنى: 图腾主义，图腾制度，图腾崇拜，图腾宗教，图腾观，图腾文化

قاتارلىق ئوخشاش بولمىغان ئاتالغۇلار بىلەن ئىپادىلىنىدۇ. توتېمىزم ئاتالغۇسىنى چۈشەندۈرۈش ئۈچۈن جۇڭگو ۋە چەت ئەل ئالىملىرىنىڭ تەتقىقاتلىرىنى تۆۋەندىكى تۆت نۇقتىغا يىغىنچاقلاش مۇمكىن:

1. توتېمىزم — بىرخىل دىنىي ئېتىقاد. ئەنگلىيە ئېتنوگرافىيە ئالىمى E. J. ماكلېنن (Mac-Lenan) توتېمنىڭ ئىپتىدائىي دىنلىق خاراكتېرى بار دەپ قارايدۇ. ① ئۇنىڭ ئۇقۇغۇچىسى روبېرتسون سىمىت (RobertsonSimeth): «توتېم ئېتىقادى بارلىق دىنلارنىڭ مەنبەسىدۇر» ② دەيدۇ. فرانسىيە ئالىمى E. دۇركھېم: «توتېم ئېتىقادى دىننىڭ ئىپتىدائىي شەكلى» ③ دەپ كۆرسىتىدۇ. دېمەك، توتېمىزم ئەڭ ئالدى بىلەن بىر دىنىي ئېتىقاد تۈرى شۇنداقلا بارلىق دىنلاردىن بۇرۇن پەيدا بولغان بىرخىل ئىپتىدائىي دىندۇر.
2. توتېمىزم — يېرىم ئىجتىمائىي، يېرىم دىنىي تۈس ئالغان مەدەنىيەت ھادىسىسىدۇر.

بۇ قاراشنى ئەڭ بالدۇر ئەنگلىيە ئىنسانشۇناسى فرازېر ئوتتۇرىغا قويغان. ئۇ: «توتېم تۈزۈمى يېرىم ئىجتىمائىي، يېرىم دىنىي تۈزۈمدۇر» ④ دەپ قارايدۇ. جۇڭگو ئالىمى لىن خۇيشىدە «الك (林惠祥) ئەپەندىمۇ: «توتېمىزم بىر تەرەپتىن ئېتىقاد پەنە بىر تەرەپتىن بىرخىل ئىجتىمائىي تۈزۈمدۇر» ⑤ دەپ كۆرسىتىدۇ.

① روبېرتسون سىمىت: «سېلىشتۇرما دىنشۇناسلىق تارىخى»، فۇرېن كىتابخانىسى، 1940 - يىلى، خەنزۇچە نەشرى، 97، 100 - بەت.
② روبېرتسون سىمىت: «سېلىشتۇرما دىنشۇناسلىق تارىخى»، فۇرېن كىتابخانىسى، 1940 - يىلى، خەنزۇچە نەشرى، 134 - بەت.
③ دۇركھېم: «دىنىي تۈزۈمنىڭ ئاساسىي شەكىللىرى» — «دىن تەتقىقاتىدىن نەرسىلەر»، شاڭخەي ئىجتىمائىي پەنلەر ئاكادېمىيىسى دىن تەتقىقات ئورنى، 1986 - يىلى، خەنزۇچە نەشرى، 16، 28 - بەتلەر.
④ G. J. فرازېر: «ئائىلە ۋە ئۇرۇقنىڭ كېلىپ چىقىشى»، لوندون، 1922 - يىلى، ئىنگلىزچە نەشرى، 7، 8 - بەتلەر.
⑤ لىن خۇيشىدە: «مەدەنىيەت ئىنسانشۇناسلىقى»، سودا نەشرىياتى، 1934 - يىلى، خەنزۇچە نەشرى، 224 - بەت.

3. توتېمىزم — بىرخىل ئىجتىمائىي تەشكىلىي تۈزۈم ياكى مەدەنىيەت تۈزۈمىدۇر.

بۇ قاراشنى ئەنگىلىيە ئالىمى W. رىۋېرس (Rivers)، گېرمانىيە ئالىمى W. ۋۇنت (Wundt)، جۇڭگو ئالىملىرىدىن سېن جياۋۋ، ۋېي خۇيلىن قاتارلىقلار تەشەببۇس قىلىدۇ.

4. توتېمىزم — بىرخىل ئىجتىمائىي ئاڭ فورماتىسىدۇر. بۇ خىل قاراشنى ئاساسەن سابىق سوۋېت ئىتتىپاقى ئالىملىرىدىن تولستوۋ، سىمىنوف قاتارلىقلار قۇۋۋەتلەيدۇ.

دېمەك، توتېمىزم ئىنسانىيەتنىڭ ھەم مۇرەككەپ، ھەم قەدىمىي بولغان ئالاھىدە بىرخىل مەدەنىيەت ھادىسىسى بولۇپ، ئۇ ئىنسانىيەتنىڭ باشقا نۇرغۇنلىغان مەدەنىيەت ھادىسىلىرىنىڭ كېلىپ چىقىشى ۋە تەرەققىي قىلىشىدا تۈرتكىلىك رول ئوينىغان.

4. توتېم مەدەنىيىتىنىڭ ئاساسىي شەكىللىرى

توتېم چۈشەنچىسىدىن شاخلاپ چىققان ھەرخىل مەدەنىيەت ئېلېمېنتلىرى، ئادەتتە توتېم مەدەنىيىتى شەكىللىرى (Totemic Complex) نى تەشكىل قىلىدۇ. توتېم مەدەنىيىتىنىڭ ئاساسىي شەكىللىرىنى تۆۋەندىكى نۇقتىلارغا يىغىنچاقلاش مۇمكىن.^①

1. توتېم قارىشى. توتېم قارىشى توتېم مەدەنىيىتى ئىچىدەكى ئەڭ ئاساسىي ئېلېمېنت بولۇپ، ئۇ ئادەتتە، توتېم توغقانچىلىقى قارىشى، توتېم ئەجدادلىق قارىشى ۋە توتېم ئىلاھىي قارىشى قاتارلىق قاراشلارنى ئۆز ئىچىگە ئالىدۇ. شۇڭا، توتېم قارىشىنى ئىنسانىيەتنىڭ ئەڭ دەسلەپكى دىنىي ئېڭى دېيىشكە بولىدۇ.

2. توتېم ناملىرى. توتېم ناملىرى ئادەتتە ئۇرۇق ئەزالىرى

مۇشەددەس ھېسابلايدىغان مەخلۇقات ۋە نەرسىلەرنىڭ ناملىرى بولۇپ، ئۇ كىشى ئىسىم - قامىلىرى، يەر - جاي ناملىرى، قەنەسپ - ئەمەل ناملىرى ۋە باشقا تۈرلۈك ناملارنىڭ كېلىپ چىقىشى بىلەن زىچ مۇناسىۋەتلىكتۇر (تەپسىلىي مەزمۇنىنى ئالدىنقى بابتىن ئوقۇڭ).

3. توتېم بەلگىلىرى. توتېم بەلگىلىرى ئادەتتە توتېم ئوبرازى ياكى سىماسىنى ئاساس قىلغان سىمۋوللۇق كۆرۈنۈشتۈر. ئۇرۇق ئەزالىرى كۆپىنچە ئەھۋاللاردا توتېم رەسىمى ياكى ئوبرازىنى ئۆزلىرىنىڭ بايراق - گېربلىرىغا ۋە ھەرخىل قوراللىرىغا پۈشۈرۈپ، ئۇنى ئۆزلىرىنىڭ سىمۋولى ياكى ئىجتىمائىي - تەشەببۇس بەلگىسى قىلىدۇ.

4. توتېم پەرھىزلىرى. توتېم پەرھىزلىرى توتېم بىلەن مۇناسىۋەتلىك بولغان، ئۇرۇق ئەزالىرى بىردەك بوي سۈنۈشى رۇرۇر بولغان قائىدە - تۈزۈملەردۇر. توتېم پەرھىزلىرى ئادەتتە ھەرىكەت پەرھىزلىرى، يېمەك - ئىچمەك پەرھىزلىرى ۋە تىل پەرھىزلىرىدىن ئىبارەت ئۈچ تۈرگە بۆلىنىدۇ.

5. توتېم نىكاھلىرى. توتېم نىكاھلىرى دەل ئۇرۇق ئەزالىرىنىڭ سىرتىدىن نىكاھلىنىشىنى كۆرسىتىدۇ. ئادەتتە ئوخشاش بىر توتېمغا چوقۇندىغان كىشىلەرنىڭ ھەممىسى ئۆز - ئارا قانداشلىق ياكى ئوغقانچىلىق مۇناسىۋىتىگە ئىگە دەپ قارالغۇچقا، ئۇلارنىڭ ئۆز - ئارا جىنسىي مۇناسىۋەت ئۆتكۈزۈشى ياكى نىكاھلىنىشى قاتتىق چەكلىنىدۇ. شۇڭا، توتېم نىكاھى ئىنسانىيەتنىڭ ئۆزى - ئۆزىنى تەدرىجىي مۇكەممەللەشتۈرۈشىدە مۇھىم رول ئوينىغان.

6. توتېم مۇراسىملىرى. توتېم مۇراسىملىرى ئەڭ دەسلەپكى دىنىي مۇراسىم بولۇپ، ئۇ توتېمغا تېۋىنىشنىڭ ھەرىكەت شەكىللىرىنى كۆرسىتىدۇ. توتېم مۇراسىملىرى ئادەتتە توتېم جەمئىيىتىگە كىرىش مۇراسىمى، ئەۋلاد قالدۇرۇش مۇراسىمى

① خې شىڭلياڭ: «جۇڭگو توتېم مەدەنىيىتى»، جۇڭگو ئىجتىمائىي پەنلەر نەشرىياتى، 1992 - يىل، خەنزۇچە نەشرى، 24 -، 25 - بەتلەر.

ۋە تەزىيە مۇراسىمى قاتارلىقلارنى ئۆز ئىچىگە ئالىدۇ.

7. توتېم تۇغۇتى. توتېم تۇغۇتى ئەڭ بالدۇرقى تۇغۇت كۆز قارىشى بولۇپ، ئاياللارنىڭ ھامىلدار بولۇشى، تۇغۇشى قاتارلىق ھادىسىلەرنى توتېم روھىنىڭ پەۋقۇلئادە كارامىتىدىن بولغان دەپ قارايدۇ. بۇ خىل كۆز قاراش ئىپتىدائىي جىنسىي ئەزالارغا چوقۇنۇش ئېتىقادى بىلەن زىچ مۇناسىۋەتلىك.

8. توتېمغا ئايلىنىش ئېتىقادى. ئىپتىدائىي كىشىلەر ئادەم بىلەن توتېم بىر - بىرىگە ئايلىنالايدۇ دەپ قارىغان، ئۇلار يەنە ئەجدادلار، ئۆلۈپ كەتكەن كىشىلەر ۋە قەبىلە باشلىقلىرىنىڭ ھەممىسى توتېمغا ئايلىنالايدۇ ھەمدە سېھىرلىنەلەيدۇ دەپ ئىشەنگەن. بۇ خىل قاراش ئەڭ دەسلەپكى سېھىرگەرلىكنىڭ پەيدا بولۇشىدا مۇھىم رول ئوينىغان.

9. توتېمنىڭ مۇقەددەس جايلىرى. ئادەتتە، ئۇرۇق ئىچىدەدىكى بوۋاقلار تۇغۇلغان ئورۇنلار، توتېم بەلگىلىرى ئېسىپ قويۇلدىغان جايلار ۋە توتېم مۇراسىمى ئۆتكۈزۈلدىغان مەيدانلار مۇقەددەس دەپ قارىلىدۇ. بۇ خىل مۇقەددەس جايلار ئەڭ دەسلەپكى دىنىي پائالىيەت مەركەزلىرى ياكى ئىبادەتخانىلار ھېسابلىنىدۇ.

10. توتېم تۈرلىرى. توتېمنىڭ تۈرلىرى خىلمۇ خىل بولۇپ، ئادەتتە مەدەنىيەت تىپىغا قاراپ، ئۇرۇق توتېمى، قوۋم توتېمى، قەبىلە توتېمى، مىللەت توتېمى، جىنس توتېمى، ئائىلە توتېمى ۋە شەخس توتېمىدىن ئىبارەت يەتتە تۈرگە بۆلىنىدۇ. توتېم ئويىپكىتىغا قاراپ، ھايۋانات توتېملىرى، ئۆسۈملۈك توتېملىرى، جانسىز شەيئەلەر ۋە تەبىئەت ھادىسىلىرى توتېملىرى ۋە باشقا خىلدىكى توتېملاردىن ئىبارەت تۆت تۈرگە بۆلىنىدۇ.

11. توتېم ئەدەبىياتى. توتېم ئەدەبىياتى دېگەندە، ئاساسلىقى توتېم ئەپسانىلىرى كۆزدە تۇتۇلىدۇ. ئۇندىن باشقا توتېم قوشاقلىرىمۇ ئۇچرايدۇ، توتېم ئېتىقادى بولغان ھەرقانداق مىللەتتە

شۇنىڭغا مۇناسىۋەتلىك بولغان توتېم ئەپسانىلىرى بارلىققا كېلىدۇ. توتېم ئەپسانىلىرى ھەرقانداق مىللەتنىڭ ئەڭ دەسلەپكى ئەدەبىياتىدۇر.

12. توتېم سەنئىتى. توتېم سەنئىتى توتېم قارىشىنىڭ سەنئەتتىكى ئىپادىلىنىشىدۇر. توتېم سەنئىتىدە ئىنسانلارنىڭ ئىپتىدائىي ئېتىقادى بىلەن ئىپتىدائىي سەنئىتى ئۆز ئارا گىرەلىشىپ كەتكەن بولۇپ، ئۇ ئىنسانىيەتنىڭ ساددا ئېستېتىك ئېڭىدىكى ئىپادە قىلىدۇ. توتېم سەنئىتى، توتېم گىرىمچىلىقى، توتېم ئويىمچىلىقى، توتېم سىزمىلىرى، توتېم ئۇسسۇلى ۋە توتېم مۇزىكىسى قاتارلىقلارنى ئۆز ئىچىگە ئالىدۇ.

دېمەك، يۇقىرىقى 12 تۈر توتېم مەدەنىيەتنىڭ ئاساسىي شەكىللىرىنى تەشكىل قىلغان، دۇنيادىكى نۇرغۇنلىغان ئىپتىدائىي مىللەتلەرنىڭ توتېم ئېتىقادىدىن ئۇلارنىڭ ئىزلىرىنى ئۇچراتقىلى بولىدۇ. لېكىن ھەرقايسى مىللەتلەرنىڭ ھەممىسىدە توتېم مەدەنىيەتنىڭ ئېلېمېنتلىرى ئوخشاش بولمىمەيدۇ. بەزى خەلقلەردە بۇ خىل ئەھۋال تىپىك بولسا، بەزى خەلقلەردە ناھايىتى تەكشىسىز بولىدۇ.

بۆرە توتېمى ئەپسانىلىرى

ئەپسانە پۈتكۈل ئىنسانىيەتنىڭ پىكىر ۋە ھەرىكىتىدىكى غەيرىي ئەقىل ئامىللىرى بىلەن ئەقىل ئامىللىرىدىكى نىڭ ئۆزئارا ئورگانىك بىرىكىشىدىن ھاسىل بولغان بىر-خىل ۋاسىتە، شۇنداقلا خىيال ۋە غايىنىڭ رېئاللىق بىلەن جىپىلىشىشىدۇر. ئەپسانە بىلەن مىللىي مەدەنىيەت چەمبەرچاس باغلانغان بولىدۇ. بىر مىللەتنىڭ ئەپسانىلىرىنى چۈشەنمەي تۇرۇپ، شۇ مىللەتنى تولۇق ۋە مۇكەممەل چۈشەنگىلى بولمايدۇ.

— (J. O) روبېرتسون

دۇنيادىكى نۇرغۇن مىللەتلەردە بۆرگە تېۋىنىش ئېتىقادى ساقلانغان بولۇپ، ئۇلار بۆرە توتېمى ھەققىدە كىشىنى ھەيران قالدۇرىدىغان ئاجايىپ - غارايىپ ئەپسانىلەرنى ياراتقان. بولۇپمۇ بۇلارنىڭ ئىچىدە ئەڭ تىپىك، ئەڭ مۇكەممەل بولغىنى تۈركىي تىللىق خەلقلەردىكى بۆرە توتېمى ئەپسانىلىرىدۇر. مەلۇمكى، بۆرە توتېمى ئەپسانىلىرى دۇنيادىكى ئەڭ قەدىمكى ئەپسانىلەرنىڭ بىر تۈركۈمى ھېسابلىنىدۇ. بۇ ئەپسانىلەر بىزنىڭ بۆرە توتېمىنى تەتقىق قىلىشىمىزدا بىرىنچى قول ماتېرىيال بولالايدۇ. تۆۋەندە بۆرە توتېمى ئەپسانىلىرىنى جۇغراپىيىلىك تارقىلىش جەھەتتىن بىرقانچە رايونلارغا بۆلۈپ بايان قىلىمىز.

1. كونا قۇرۇقلۇقتىكى بۆرە توتېمى ئەپسانىلىرى

ئادەتتە، ئاسىيا، ياۋروپا، ئافرىقىدىن ئىبارەت قەدىمىي مەدەنىيەتكە ئىگە ئۈچ قىتئە «كونا قۇرۇقلۇق» دەپمۇ ئاتىلىدۇ. بۆرە توتېمى ھەققىدىكى ئەڭ قەدىمكى ئەپسانىلەر مانا مۇشۇ كونا قۇرۇقلۇقتا مەيدانغا كەلگەن ۋە كەڭ تارقالغان. توتېم ئەپسانىلىرى ئوتتۇرىسى بىلەن تەڭلا مەيدانغا كەلگەن ئەڭ قەدىمكى ئەپسانىلەر ھېسابلىنىدۇ.

بۆرىدىن ئىبارەت بۇ سىرلىق مەخلۇقنىڭ يەر شارىدا قاچان پەيدا بولغانلىقى بىزگە نامەلۇم. لېكىن «ھېچقانداق بىر ھايۋان بۆرىگە ئوخشاش ئىككى خىل تارىخى، يەنى توتېم قىلىنغان سەلتەنەتلىك تارىخى ۋە قورقۇنچ، ۋەھشىيلىك، يىرتقۇچلۇقنىڭ ئوبىيېكتى ھېسابلانغان رىيازەتلىك تارىخى بېشىدىن كەچۈرۈپ باقمىغاندۇ...»^① شۇنداق دېيىشكە بولىدۇكى، كونا قۇرۇقلۇقتىكى توتېم ئەپسانىلىرىدە، ھېچقانداق بىر ھايۋان بۆرىگە ئوخشاش بۇنداق ئىلاھىي ئىمتىيازغا ئېرىشىپ باققان ئەمەس. كونا قۇرۇقلۇقتىكى بۆرە ئەپسانىلىرىنى ئەسلىدىن بولساق، ئىلاھىي بۆرىنىڭ تۈركىي تىللىق خەلقلەردە، موڭغۇللاردا، سىبىرىيىدىكى ئالتاي تىللىرى سىستېمىسىغا مەنسۇپ بىر مۇنچە خەلقلەردە، ئىرانلىقلاردا، مىسىرلىقلاردا، يۇنانلىقلاردا، رىم-لىتىنلاردا، شىمالىي ياۋروپا خەلقلەرىدە، سىلاۋيان مىللەتلىرىدە زور ئېتىقاد ئوبىيېكتىغا ئايلانغانلىقىنى بايقايمىز. كونا قۇرۇقلۇقتىكى بۆرە توتېمى ئەپسانىلىرىنى جۇغراپىيىلىك تارقىلىش

(1) گرولېر ئاكادېمىيىسىنىڭ ئىنسىكلوپېدىيىسى، نيو-يورك، 1983 - يىلى ئىنگلىز-ئەنگلىز تىلى. 20 - توم، 195 - بەت. (Grolier Academia Encyclopedia, 20:195, New York, 1983)

جەھەتتىن مۇنداق تۆت رايونغا بۆلۈش مۇمكىن:

1. ئىچكى ئاسىيا رايونىدىكى بۆرە توتېمى ئەپسانىلىرى
بۇ رايوندىكى بۆرە توتېمى ئەپسانىلىرى ئاساسەن تۈركىي تىللىق خەلقلەرگە مەركەزلەشكەن بولۇپ، بۆرە توتېمى كېلىپ چىققان ئەڭ قەدىمكى مەنبەلەرنىڭ بىرى ھېسابلىنىدۇ. ئىچكى ئاسىيا رايونىدىكى بۆرە توتېمى ئەپسانىلىرى ئاساسەن خەنزۇ مەنبەلىرىدە (مەسىلەن، «تارىخىي خاتىرىلەر»، «جۇنامە»، «سۈيانامە»، «ئاڭنامە» ۋە باشقىلار)، قەدىمكى تۈركىي مەنبەلىرىدە (مەسىلەن، «ئوغۇزنامە»، «شەجەرەئى تۈرك» ۋە باشقىلار) ۋە ھىندى - ئىران مەنبەلىرىدە (مەسىلەن، «شاھنامە» ۋە باشقىلار) خاتىرىگە ئېلىنغان. بۇ ئەپسانىلەر ھۇنلاردىن باشلىنىپ، ئۇسۇنلار، سىيانپىلار، تۈركلەر، ئۇيغۇرلار ۋە موڭغۇللارغىچە كەڭ تارقالغان.

تۈركىي تىللىق خەلقلەردىكى بۆرە توتېمى ئەپسانىلىرىدە، بۆرە بىلەن ئادەم بالىسى ئۆزئارا قوشۇلۇپ، ئۇلارنىڭ ئەجدادلىرىنى بارلىققا كەلتۈرگەنلىكى تېمما قىلىنغان. جاك چيەننىڭ خاتىرىسىدە، ئۇسۇنلارنىڭ مۇنداق بىر ئەپسانىسى ئۇچرايدۇ:
«مەن ھۇنلار ئارىسىدا تۇرۇۋاتقان چېغىمدا، ئۇسۇن پادىشاھىنىڭ كۈنپېيىنى ياخشى كۆرىدىغانلىقىنى ئاڭلىدىم. كۈنپېيىنىڭ دادىسى ھۇنلارنىڭ غەربىدىكى كىچىك بىر ئەلدە ئىدى. ھۇنلار ئۇسۇن ئېلىگە ھۇجۇم قىلىپ، ئۇنىڭ دادىسىنى ئۆلتۈرۈۋەتكەندىن كېيىن، كۈنپېيىنى دالىغا تاشلىۋېتىپتۇ. بىر چىشى بۆرە ئۇنى ئۆز سۈتى بىلەن ئېمىتىپ چوڭ قىلىپتۇ...»^①

«جىن سۇلالىسى تارىخى. يات ئەللەر تەزكىرىسى» دە، مىلادىيىدىن خېلى زامانلار ئىلگىرى شىمالىي ئاسىيا تارىخ سەھنىسىدە دە كۆرۈلۈشكە باشلىغان ھۇنلارنىڭ 19 ئۇرۇقى بولۇپ، ئۇلار-

① «تارىخىي خاتىرىلەر. پەرغانە تەزكىرىسى»، «خەننامە. جاك چيەن تەزكىرىسى».

ئىككى ئىچىدە «قارا بۆرە» ئۇرۇقى ۋە «قۇلان» ئۇرۇقىنىڭ مەۋجۇتلۇقىنى تىلغا ئالدى.

«خەننامە. ھۇنلار تەزكىرىسى» ۋە «دۆلەت ئەربابلىرى ھەققىدە بايان» ناملىق كىتابلاردا: «جۇمۇۋاڭ (مۇتيەنزى) غەربتىدەكى چۈەنرۇڭلارغا يۈرۈش قىلىپ، ئۇلاردىن تۆت ئاق بۆرە ۋە تۆت بۇغا غەنىمەت ئالغان» دەپ خاتىرىلەنگەن. خۇنەنلىك ئۇيغۇر تارىخچى جىيەن بوزەن ئەپەندى: «بۇ بۆرە ۋە بۇغىنى توتېم قىلغان اورۇقلارنى كۆرسىتىدۇ»^① دەپ چۈشەندۈرىدۇ.

«ۋېي سۇلالىسى تارىخى. قاڭقىللار تەزكىرىسى» دە مۇنداق بىر ئەپسانە خاتىرىلەنگەن: «قاڭقىللار (高车) قەدىمكى قىزىل (赤狄) لارنىڭ نەسلىدىن ئىدى... ھۇن تەڭرىقۇتىنىڭ بىكەسى (خانشى) ئىككى قىز تۇغقان. بۇ قىزلار ناھايىتى ھىرايلىق بولغاچقا ھۇنلار ئېلىدىكى كىشىلەر ئۇ قىزلارنى پەردىزات دېيىشىدىكەن. ھۇن تەڭرىقۇتى: «قىزلىرىم قانداق كىشىلەر بىلەن جۈرە بولۇشى مۇمكىن؟ ئۇلار تەڭرى بىلەن جۈرەلەشسە بولىدۇ، دەپتۇ. شۇنىڭ بىلەن ھۇن تەڭرىقۇتى ھۇنلار ئېلىنىڭ شىمالىدىكى ئادەم قەدىمى يەتمىگەن بىر جايغا تاملىرى ئېگىز بىر قورغان سالدۇرۇپتۇ ھەم قىزلىرىنى قورغانغا جايلاش-تۇرۇپ: «قىزلىرىمنى تەڭرىنىڭ ئۆزى كېلىپ قوبۇل قىلىشىنى ئۈمىد قىلىمەن، دەپتۇ. ئۈچ يىل ئۆتكەندىن كېيىن، قىزلارنىڭ ئانىسى ئۇلارنى سېغىنىپ كەتكەنلىكتىن قىزلىرىنى كۆرمەكچى بوپتۇ. تەڭرىقۇت: «بۇنداق قىلىشقا بولمايدۇ، ئۇلارنىڭ بۇ دۇنيادىكى كىشىلەر بىلەن ئالاقىسى ئۈزۈلگەن، دەپتۇ. يەنە بىر يىل ئۆتكەندىن كېيىن قورغان ئەتراپىغا بىر ئەر كەك بۆرە پەيدا بولۇپ، قورغاننى ياقىلاپ ھۇۋلايدىغان بوپتۇ. بۆرە قورغان تېمىدە ئىكەنلىكىنى كۆرۈپ، ئۇلارنى كولاپ ئۇۋا ياساپتۇ. كۈنلەر ئۆتۈۋېرىپتۇ. بۆرە

① جىيەن بوزەن: «جۇڭگو تارىخى تېزىلىرى»، ئۈچ بىرلەشمە نەشرىياتى، 1950 - يىل خەنزۇچە نەشرى.

كەتمەپتۇ، كۈنلەرنىڭ بىرىدە قىزلارنىڭ كىچىكى ئاچىسىغا: «دادام بىزنى مۇشۇ قورغانغا جايلاشتۇرۇپ قويغاندا، تەڭرى بىلەن جۆرە بولۇشىمىزنى ئارزۇ قىلغان. بۈگۈنكى كۈنگە كەلگەندە بۆرە پەيدا بولدى. ئۇ بىر ئىلاھىي مەخلۇق ياكى بۆرە قىياپىتىدە كەلگەن تەڭرىنىڭ ئۆزىدۇر» دەپتۇ ۋە قورغاندىن چىقىپ بۆرىگە جۆرە بولماقچى بولپتۇ. ئاچىسى قاتتىق چۆچۈپ كېتىپ: «بۆرە ھايۋان تۇرسا، ئۇنىڭغا جۆرە بولمەن دەپىش — ئاتا - ئانىمىزغا قىلىنغان ھاقارەت ئەمەسمۇ؟» دەپتۇ. سىڭلىسى ئاچىسىنىڭ سۆزىگە قۇلاق سالماي بۆرىنى شۇ قىياپەتتە كەلگەن تەڭرى دەپ تونۇپ قورغاندىن چىقىپ، بۆرىگە جۆرە بولۇپتۇ. كېيىن ئۇلارنىڭ ئەۋلادلىرى كۆپىيىپ بىر دۆلەتنى ۋۇجۇدقا كەلتۈرۈپتۇ. بۇ ئىلنىڭ ئادەملىرى ناخشا ئېيتىشقا ماھىر بولۇپ، بۆرىگە ئوخشاش ھەم ئۇزۇن، ھەم ياڭراق ئاۋاز چىقىرايلىغان بولپتۇ. «بۇ ئەپسانىنىڭ يەنە بىرخىل ۋارىيانتى بولۇپ، «بۈيۈك تۈرك تارىخى» ناملىق كىتابتىكى مەلۇماتقا قارىغاندا، ئىككى ھۈن قىزىنىڭ بۆرىگە جۆرە بولغانلىقى، بىرىدىن ئون ئۇيغۇر، يەنە بىرىدىن توققۇز ئوغۇزلارنىڭ تۆرەلىگەنلىكى سۆزلىنىدۇ. ئوبۇلغازى باھادىرخانىنىڭ «شەجەرەئى تۈرك» ناملىق ئەسىرىدە رى بىلەن رەشىدىدىننىڭ «جامئۇل تەۋارىخ» ناملىق ئەسىرىدە ئۇيغۇرلارنىڭ مۇنداق بىر بۆرە ئەپسانىسى خاتىرىلەنگەن:

«ئۇيغۇرلارنىڭ ئەجدادلىرى بىر قېتىملىق ئۇرۇشتا مەغلۇپ بولۇپ، بىر تاغ قاپتىلىغا قامىلىپ قاپتۇ ۋە ماڭىدىغانغا يول تاپالماي ھالاك بولۇش خەۋپىگە دۇچ كېلىپتۇ. شۇنداق قىيىن ئەھۋالدا قالغاندا، ئۇشتۇمتۇت بىر بۆرىنىڭ تاغ تەرەپكە قاراپ كېتىۋاتقانلىقىنى كۆرۈپ قاپتۇ. خەۋپتە قالغان ئۇيغۇرلار بۆرىنىڭ كەينىدىن مېڭىپتۇ. بۆرە تاغنىڭ تۈۋىگە يېتىپ بېرىپ ناھايىتى يوغان بىر ئۆڭكۈرگە كىرىپ كېتىپتۇ. ئۇيغۇرلارمۇ بۆرىگە ئەگىشىپ ئۆڭكۈرگە كىرىپتۇ. قاپ - قاراڭغۇ ئۆڭكۈر

ئىچىدە خېلى ئۇزاق ماڭغاندىن كېيىن، ئۆڭكۈرنىڭ ئۇ يېشىدا بىر ئوچۇقچىلىق كۆرۈنۈپتۇ. بۆرە ئوچۇقچىلىققا چىقىپ كېتىپ، ئۇ ئۇيغۇرلارمۇ بۆرىگە ئەگىشىپ، ئوتلار يەلپۈنۈپ تۇرغان، سۇلار شارقىراپ ئېقىپ تۇرغان بىر گۈزەل يايلاققا چىقىپتۇ ھەم ھالاكەتتىن قۇتۇلۇپ قاپتۇ. شۇنىڭدىن باشلاپ ئۇيغۇرلار بۆرىنى مۇقەددەس ئىلاھ ھېسابلاپ، ئۇنىڭغا چوقۇنىدىغان بولپتۇ»^①.
 يۇقىرىقى ئەپسانىگە ئوخشاپ كېتىدىغان «ئەرگىنەقۇن»
 «استانىدىمۇ بۆرە ھەققىدىكى رىۋايەتلەر قوشاقلاشتۇرۇلغان:

يوقتى بۆرە بۇ ماكاندا،
 بىر كۈن بولدى بۆرە پەيدا.
 بۇغىغا ئېتىلدى شۇندا،
 كۆردى چوپان ياردەمچىمىز.

تۆشۈك كۆرۈپ بۆرە كەتتى،
 بىر تۆمۈرچى تەقىپ ئەتتى.
 ئوچاق يېقىپ تاش ئېرىتتى،
 ئېچىلدى يول. قورشاشىمىز.

زور خۇشاللىق كاتتا ئۆزرە،
 بايرام قىلدۇق چېدىر ئۆيدە،
 نەۋرە، ئوغۇل، دادا جەددە،
 ئۇلۇغىمىز، كىچىكىمىز.

تۆمۈرچىگە بۆرە دەدى،
 خان تونۇلدى، تاج كىيىندى،

① ئوبۇلغازى باھادىرخان: «شەجەرەئى تۈرك»، تاشكەنت، «چولپان» نەشرىياتى، 1992. يىل ئۆزبېكچە نەشرى: 28، 29 - بەتلەر. رەشىدىدىن (ئىران): «جامئۇل تەۋارىخ»، ۱۹۹۲ - يىل خەنزۇچە نەشرى. ۱ - توم، ۱ - كىتاب 251 - 252 - بەتلەر.

ئۆزى چۈشۈپ يول باشلىدى،
ئوڭ قولىدا بايرىقىمىز.

بۆرتەچىنە بۆرە ئاتى،
ئەرگىنەقۇن يۇرتنىڭ ئاتى،
تۆت يۈز يىل تۇردۇق زادى،
چىق، ئەي يۈزىمىڭ قوۋمىمىز. ①

تۈركىي تىللىق خەلقلەرنىڭ مەشھۇر داستانى «دەدە قور-
قۇت» تا مۇنداق قۇرلار ئۇچرايدۇ:
ئۆز ئەسلىم، ئۆز تەكتىم،
سۈندۈرغۇم يوق، ماختىغۇم يوق.
قايلاننىڭ ئەركىكىدە يىلتىزىم بار،
قىردىكى كىيىكلەرنى تۇرغۇزمايدۇ.
ئارسلاننىڭ ئەركىكىدە يىلتىزىم بار،
يۇرتتىكى غازلىرىڭنى تۇرغۇزمايدۇ.
بۆرىنىڭ ئەركىكىدە يىلتىزىم بار،
يۇڭلۇق قويلرىڭنى كەزدۈرمەيدۇ.
ئاق قۇشنىڭ ئەركىكىدە يىلتىزىم بار،
ئالا ئۆردەك - غازلىرىڭنى ئۇچۇرمايدۇ. ②

ئۇنىڭدىن باشقا، «دەدە قورقۇت» داستانىدا يەنە:

يۇرتۇمنىڭ خەۋىرىنى بىلمەسەن، ئېيتقىن ماڭا،
قارا باشىم قۇربان بولسۇن بۆرەم ساڭا.

دېگەن مىسرالار ئۇچرايدۇ. «دەدە قورقۇت» نى رۇسچىغا تەرجىمە

① شەرىپىدىن ئۆمەر: «ئۇيغۇر كلاسسىك ئەدەبىياتى تارىخىدىن ئۆچپەنلەر»، شىنجاڭ خەلق نەشرىياتى، 1981 - يىل نەشرى، 215 - بەت.
② ئابدۇلقادىر ئىمان (تۈركىيە): «قەدىمكى تۈرك دىنى تارىخى»، ئىستانبۇل، 1976 - يىل، تۈركچە نەشرى، 147 - بەت.

قىلىنغان ۋ. بارتولد، سالۇر قازان (ھېكايە قەھرىمانى) نىڭ «بۆ-
رىنىڭ يۈزىگە مۇبارەك» دېگەن سۆزلىرىنى توتېمىزم دەۋرىنىڭ
خاتىرىسى دەپ قارايدۇ. ①

ئۇيغۇرلارنىڭ قەدىمكى قەھرىمانلىق داستانى «ئوغۇزنامە»
بۆرە توتېمى توغرىلۇق مۇنداق بايانلار ئۇچرايدۇ:
«تاڭ سۈزۈلگەندە، ئوغۇز خاقاننىڭ چېدىرىغا كۈندەك بىر
يورۇق چۈشۈپتۇ. ئۇ يورۇق ئىچىدىن كۆك تۈكلۈك، كۆك
ياپىلىق بىر ئەركەك بۆرە چىقىپتۇ. بۆرە ئوغۇزخانغا: «ھەي
ئوغۇز، سەن ئۇرۇمغا ئەسكەر چىقارساڭ، مەن ئالدىڭلاردا يول
باشلاپ ماڭمەن» دەپتۇ. شۇنىڭدىن كېيىن ئوغۇز خاقان چېدىر-
لىرىنى يىغىپ ئاتلىنىپتۇ. قارىسا لەشكەرلىرىنىڭ ئالدىدا كۆك
تۈكلۈك، كۆك ياپىلىق بىر ئەركەك بۆرە يول باشلاپ مېڭىۋاتقان
ئىكەن. ئۇلار بۆرىنىڭ كەينىدىن ئەگىشىپ ئىلگىرىلەپتۇ. . .
بىرنەچچە كۈندىن كېيىن، كۆك تۈكلۈك، كۆك ياپىلىق بۇ
پەلەك، ئەركەك بۆرە يولدىن توختاپتۇ. ئوغۇزمۇ لەشكەرلىرى
بىلەن بىرگە توختاپتۇ. . .» ②

قەدىمكى تۈركىي تىللىق خەلقلەرنىڭ نەزەرىدە بۆرە ياخشى-
لىقىنىڭ ۋە ئامانلىقنىڭ سىمۋولى ئىدى. ئۇلاردا بۆرىگە نىسبەتەن
بىرخىل قېرىنداشلارچە ھېسسىيات بولۇپ، رىۋايەتلىرىدە بۆرە-
نىڭ تىلىنى بىلەلەيتتى ۋە ھېسسىيات جەھەتتىن بۆرە بىلەن
ئالاقىلىشالايتتى. ھاپىز ئابۇلاينىڭ ئەسىرىدە خاتىرىگە ئېلىنغان
ئوغۇزخان رىۋايىتىدە مۇنداق بايانلار بار: «ئوغۇزخاننىڭ چېدىر-
لىرىدا تۈمەن ئىسىملىك بىر بەگ بار ئىدى. بىر قېتىم بىر مېھمان
ئەمدىلا چېدىرغا كىرىپ ئولتۇرۇشىغا، چېدىر سىرتىدىن بۆرە-
نىڭ ھۇۋلىغان ئاۋازى ئاڭلاندى. تۈمەنخان مېھمانغا: «بۆرە
سۆزلەۋاتىدۇ! ئۇلاردىن بىرى، مەن ئولجىنى تۇتالمىسام نېمە

① ئابدۇلقادىر ئىمان (تۈركىيە): «قەدىمكى تۈرك دىنى تارىخى»، 147 - بەت.
② «ئوغۇزنامە»، مىللەتلەر نەشرىياتى، 1980 - يىل نەشرى، 48 - ، 49 - بەتلەر.

گۇناھ؟ ئۇنى قوغلىغان بولساممۇ تۇتالمدىم، ئاخىرى تۇتقان بولساممۇ يېيەلمىدىم، دەۋاتىدۇ، قالغان ئۈچ بۆرە ئۇنىڭغا: ئەگەر سېنىڭ كۈچۈڭ يەتمىگەن بولسا، بىز ياردەملىشىەلى، بىزنىڭ كۈچىمىز زور. . . دەۋاتىدۇ، دەپ چۈشەندۈردى»^①.

بۆرە توتېمى ھەققىدىكى ئەپسانە - رىۋايەتلەر قازاق خەلقى ئارىسىدىمۇ بۈگۈنگە قەدەر، ئېغىزدىن - ئېغىزغا تارقىلىپ يۈر- مەكتە. «ئورىل باتۇر رىۋايىتى» دەل بۇنىڭ مىسالىدۇر. رىۋايەت- تە بايان قىلىنىشىچە، ئورىل باتۇر ئاقتۇڭۇل، ئىشچان مىراخور (يىلقىچى) ئىكەن. ئۇ بىر قېتىم ئات بېقىۋاتقاندا، ئۈچ بۆرە ئاتلىرىغا ھۇجۇم قىپتۇ. غەزەپلەنگەن ئورىل بۆرىلەرنى قوغلاپ، بىر تاغ ئۆڭكۈرىگە كىرىپ قاپتۇ، قارىسا بۆرىلەر كۆرۈنىمگە- دەك، پەقەت ئۆڭكۈردە گۈزەللىكتە تەڭدىشى يوق ئۈچ قىز ئول- تۇرغىدەك، ئۇلار ئورىل باتۇرغا مۇھەببەت بىلەن بېقىپ، ئۆزلى- رىدىن بىرنى خوتۇنلۇققا ئېلىشنى تەلەپ قىپتۇ. ئورىل ئەڭ كىچىك بۆرە قىزنى تاللاپ، ئۇنىڭ بىلەن توي قىلىپتۇ. . .^②

«جۇنامە. تۈركلەر تەزكىرىسى» 50 - جىلد تا مۇنداق دېيىلگەن:

«تۈركلەرنىڭ ئاتا بوۋىلىرى «سۇ» دېگەن ئەلدىن كېلىپ چىققان، بۇ ئەل ھۇنلارنىڭ شىمالىدا ئىكەن، تۈرك قەبىلىسىنىڭ بېگىنىڭ نامى ئاپا بەگ بولۇپ، ئۇلار 17 قېرىنداش ئىكەن، ئۇلاردىن بىرىنىڭ نامى ئېگىلناچور بولۇپ، بۇرىدىن تۇغۇلغان ئىكەن. . .»

«جۇنامە. يات ئەللەر تەزكىرىسى. تۈركلەر ھەققىدە قىس- سە» 50 - جىلدتا: «خاقان ئۆزىنىڭ نەسلىنىڭ بۆرە ئىكەنلىكى- نى ئۇنتۇپ قالماسلىق ئۈچۈن، بايرىقىغا ئالتۇن رەڭلىك بۆرە

① «قورقۇت ھەققىدىكى خاتىرىلەر» - «قازاق ئەدەبىياتى ھەپتىلىكى» گېزىتى، ئالماتا، 1982 - يىل 11 - ئاينىڭ 12 - كۈنىدىكى سانى.
 ② «قازاق خەلق ئېغىز ئەدەبىياتى»، شىنجاڭ خەلق نەشرىياتى، 1982 - يىل خەنزۇچە نەشرى، 261 - بەت.

بېشىنى سىزدۇرغان. نۆكەرلىرىنى «فۇلى» دەپ ئاتىغان، بۇنىڭ رەسمىسى «بۆرە» دېگەنلىكتۇر» دەپ خاتىرىلەنگەن.

«يېڭى تاغنامە. ئۇيغۇرلار تەزكىرىسى» دە: «تاڭ سۇزۇڭ دەۋرىدە، ئۇيغۇر خاقانى لەشكەر باشلاپ بېرىپ، تاڭ سۇلالىسىغا ياردەملىشىپ ئۆڭلۈك - سۆيگىن توپىلىغىنى تىنچىتىپ بەرگەن. تاڭ قوماندانى گوزىيى ئۇيغۇر خاقانى بىلەن خۇيەنروڭ دېگەن جايدا ئۇچراشقاندا، خاقان ئۆزىنىڭ كۈچلۈكلىكىنى پەش قىلىش ئۈچۈن لەشكەرلىرىنى رەتلىك تىزىلدۈرۈپ، گوزىيىنى ئالدى بىلەن بۆرە بېشى چۈشۈرۈلگەن بايراققا تازىم قىلدۇرۇپ، ئاندىن ئۇنىڭ بىلەن كۆرۈشكەن» دېيىلگەن.

«يېڭى تاغنامە. تۈركلەر تەزكىرىسى» 215 - جىلدتا مۇنداق يېزىلغان: «. . . تۈرك خاقانى چېدىر ئىشكىگە شەرققە قارى- لىپ ئالتۇن رەڭلىك بۆرە بېشى چۈشۈرۈلگەن بايراقنى ئېسىپ قوياتتى».

«سۈيىنامە. تۈركلەر تەزكىرىسى» دە: «غەربىي تۈركلەرنىڭ ئالۇخانى سۈي سۇلالىسىدىن كەلگەن ئەلچىلەرگە بۆرە رەسمى چۈشۈرۈلگەن بايراقنى تەقدىم قىلدى» دەپ خاتىرىلەنگەن.

تۈرك - رۇنىڭ يېزىقىدىكى بۆركلى مەڭگۈ تېشىدا «مەن بەتتە بۇرىنى ئۆلتۈردۈم، يىلپىز بىلەن بۇغىنى ئۆلتۈرمىدىم» دېگەن قۇرلار ئۇچرايدۇ. بۇ يېنىسەي قىرغىزلىرى دەۋرىدە تىك- لەنگەن مەڭگۈ تاش بولۇپ، يىلپىز بىلەن بۇغا قىرغىزلارنىڭ اولىمى ئىدى. شۇڭا، ئۇلار يات ئۇرۇقتىكىلەرنى ئۆلتۈرۈپ، ئۆز توتېم ئۇرۇقىغا مەنسۇپ كىشىلەرنى ئۆلتۈرمىگەن. تارىخىي خاتىرىلەرگە قارىغاندا، قىرغىزلارنىڭ شەرقىدە تۈركلەرنىڭ «تۇبا» (都播)، «مىلى» (弥列) ۋە «كې ئېجى» (可饿支) دېگەن ئۇرۇقلىرى جايلاشقان ئىكەن. باشقا مۇسۇلمان تارىخچىلى- رىنىڭ مەلۇماتىغا قارىغاندا، قىرغىزلارنىڭ شەرقىدە «富邻» (Fulin) دېگەن قەبىلە بولغان، بۇ ئېھتىمال «بۆرە» ئۇرۇقىنى

كۆرسەتسە كېرەك. ①

«يېڭى تاڭنامە. سىر تاردۇشلار تەزكىرىسى» دە مۇنداق بىر ئەپسانە ئۇچرايدۇ: «دەسلەپ سىر تاردۇشلار ھالاك بولۇش ھار-پىسىدا، بىر تىلەمچى ئۇلارنىڭ قەبىلىسىگە كېلىپ چېدىر ئىشىد-كىدە تۇرۇپ سەدىقە تىلەپتۇ. چېدىرنىڭ ئايال خوجايىنى تىلەم-چىنىڭ بۆرە باشلىق، ئادەم تەنلىك ئىكەنلىكىنى كۆرۈپتۇ. ئەمما ئەر خوجايىن كۆرمەپتۇ. تىلەمچى قورساق تويغۇزۇپ بولغاندىن كېيىن كېتىپتۇ. ئايال خوجايىن بۇ ئىشنى باشقىلارغا ئېيتىپتۇ. ئۇلار بۆرىنىڭ كەينىدىن قوغلاپ ئۆتۈكەن تېغىغا كەپتۇ. بۆرە ئۇلارغا: «مەن ئىلاھ بولىمەن، سىر تاردۇشلار ھالاك بولۇش خەۋىدە تۇرۇۋاتىدۇ، دەپتۇ. قوغلاپ كەلگۈچىلەر قورقۇشۇپ قايتىپ كېتىپتۇ. دېگەندەك ئۇلار مۇشۇ تاغدا ھالاكەتكە ئۇچراپ-تۇ». ②

«جۇنامە. تۈركلەر تەزكىرىسى» 50 - جىلدتا، تۈركلەرنىڭ شەكلى ئەڭ مۇكەممەل، مەزمۇنى تىپىك بولغان بۆرە ئەپسانىسى خاتىرىلەنگەن:

«تۈركلەر ھۇنلارنىڭ باشقا بىر ئۇرۇقى بولۇپ، فامىلىسى ئاشىنا ئىدى، ئۇلار ئايرىم قوۋم بولغاندىن كېيىن، قوشنا ئەل بىلەن بولغان بىر قېتىملىق ئۇرۇشتا پۈتۈنلەي قىرىلىپ كېتىپ، پەقەت 10 ياشلىق بىرلا ئوغۇل بالا ھايات قاپتۇ. يات ئەلنىڭ ئەسكەرلىرى بالىنىڭ كىچىكلىكىنى نەزەرگە ئېلىپ ئۆلتۈرمەپتۇ ۋە پۈتمىنى كېسىۋېتىپ، سۇ بار سازلققا تاشلىۋېتىپتۇ. ئۇزاق ئۆتمەي بالىنىڭ قېشىغا بىر چىشى بۆرە كەپتۇ ۋە بالىنى گۆش بىلەن بېقىپتۇ. بالا چوڭ بولغاندىن كېيىن، بۆرە بىلەن بىللە يېتىپتۇ. نەتىجىدە چىشى بۆرە قورساق كۆتۈرۈپ قاپتۇ. يات

① پارتول: «ئوتتۇرا ئاسىيا تۈركلەر تارىخىدىن ئون ئىككى لېكسىيە»، جۇڭگو ئىجتىمائىي پەنلەر نەشرىياتى، 1984 - يىلى خەنزۇچە نەشرى، 6 - لېكسىيە.
② «مىراس» ژۇرنىلى، 1993 - يىللىق 1 - سان، 63 - بەت.

ئەلنىڭ خاقانى ھېلىقى بالىنىڭ تېخىچە ھايات ئىكەنلىكىنى ئاڭلاپ، نۆكەرلىرىنى ئەۋەتىپ، بالىنى ئۆلتۈرۈۋېتىپتۇ. ھامىلدار بۆرە ئىدىقۇت ئېلىنىڭ شىمالىدىكى تاغقا قېچىپ كەپتۇ. بۇ تاغدا بىر ئۆڭكۈر بار بولۇپ، ئۆڭكۈر ئالدىدا ياپ - يېشىل جىلغا بار ئىكەن. بۆرە جىلغىنىڭ باش تەرىپىدىكى ئۆڭكۈرنى ماكان تۇتۇپ-تۇتۇپ ھەم ئون ئوغۇل تۇغۇپتۇ، ئوغۇللار چوڭ بولغاندىن كېيىن، سىرت بىلەن ئالاقىلىشىپ، توي قىلىشىپتۇ ۋە نۇرغۇن پەرزەنت كۆرۈپتۇ. ئۇلارنىڭ ئىچىدە بىرىنىڭ فامىلىسى ئاشىنا ئىكەن. مانا مۇشۇ جەمەتتىكىلەر ھەممىدىن تېز كۆپىيىپ، جىلغىدىن چىقىپ، ئالتاي تاغلىرىنىڭ كۈنگەي تەرىپىدە ئولتۇراقلىشىپ، ئاۋارلار ئۈچۈن تۆمۈرچىلىك قىلىپتۇ. . . .»

لى شۇيخۇي ئەپەندى ئۇسۇنلار بىلەن تۈركلەردىكى بۆرە ئەپسانىلىرىنى سېلىشتۇرۇپ، بۇلارنىڭ مەنبەسى بىر، ئۇلار ئوخشاش بىر بۆرە ئەپسانىسىنىڭ ئوخشىمىغان تارىخىي دەۋرلەر-دىكى ۋارىيانتى دەپ قارىدى. ① بۇ ئەپسانىنىڭ سۈزۈتلىمىسى 11 - ئەسىرگە كەلگەندە ئوتتۇرا ئاسىيا خەلقلىرىنىڭ بۈيۈك ئالىمى بىرونى (973 — 1048) نىڭ «ھىندىستان» ۋە «مېنىد-رالوگىيە» قاتارلىق ئىككى پارچە ئەسىرىدە قايتا تىلغا ئېلىندى. بۇ يەنى بىرونى كابۇل شاھلىرى سۇلالىسى تارىخنامىلىرىدە ھاكىمگە ئېلىنغان تۈركلەرنىڭ بۆرىدىن تۇغۇلغانلىقى ۋە تاغ ئۆڭكۈرىدە ياشىغانلىقىدەك ئەپسانە سۈزۈتلىمىسىنى تىلغا ئالىدۇ. رۇس تۈركولوگلىرىدىن كىياشتورنى بۇ ئەپسانىنىڭ مەنبەسى ھەنزۇ مەنبەلىرىدىكى تۈركلەرنىڭ بۆرىدىن كېلىپ چىققانلىقى ھەق-قىلىدىكى ئەپسانىگە بېرىپ تاقىلىدۇ دەپ قارايدۇ. ② كېيىنكى ۋاقىتلارغا

① لى شۇيخۇي: «تۈركلەرنىڭ بۆرە تۈپتىمى مەدەنىيىتى ھەققىدە تەتقىقات» — «غەربىي ئاسىيا ئىلىمى تەتقىقاتى» ژۇرنىلى (خەنزۇچە)، 1992 - يىللىق 1 - سان، 13 - 14 - بېتىل.
② س. كىياشتورنى: «ئەل - بىرونى ئەسەرلىرىدە ئۇچرايدىغان تۈركلەرنىڭ كېلىپ چىقىشىدا دائىر ئەپسانە توغرىسىدا ژۇرنىلى»، (ئىنگىلىزچە)، 1998 - يىللىق 2 - سان (Turkic languages, Vol. 2, 1998, No. 2 Harrassowitz Verlag)

كەلگەندە «چىڭگىز سۇلالىسى (موڭغۇللار) مۇ قەدىمكى تۈركىي قوۋملارنىڭ كېلىپ چىقىشى ھەققىدىكى ئەپسانىلەرنى ئۆزلەشتۈرۈۋالدى». ① شۇڭا، «موڭغۇللارنىڭ مەخپىي تارىخى» دا بۆرە تەجىنە (كۆك بۆرە) بىلەن ئالانقۇۋا (ئاق مارال) نىڭ قوشۇلىشىدىن موڭغۇللار كېلىپ چىققان ② دېگەن ئەپسانە يارىتىلغان. دېمەك، موڭغۇللارنىڭ تۈركىي قوۋملاردا بىر مەھەل «مودا» بولغان بۆرە ئەپسانىسىنى سۈيىستىمال قىلغانلىقى ناھايىتى ئېنىق. تارىخچى خوڭجۇن (洪钧) موڭغۇللاردىكى بۆرە ئەپسانىسىنى «تۈرك قوۋملىرىنىڭ مەدداھلىرىنىڭ تۈكۈرۈك چاچرانىدىسى» ③ دەپ قارايدۇ. ياپونىيە ئالىمى ماسۇداخىساڭو (松田寿男) مۇ، بۇ ئەپسانە تۈركىي قوۋملاردىن كەلگەن دەيدۇ. ④

2. جەنۇبىي ياۋروپا رايونىدىكى بۆرە توتېمى ئەپسانىلىرى بۇ رايوندىكى بۆرە توتېمى ئەپسانىلىرى ئاساسەن بالقان يېرىم ئارىلى بىلەن ئاپىنن يېرىم ئارىلىدىكى ئىككى قەدىمىي مەدەنىيەتلىك خەلق — يۇنانلىقلار بىلەن رىملىقلارغا مەركەزلەشكەن. بولۇپمۇ رىملىقلاردىكى بۆرە ئەپسانىسى ئالاھىدە گەۋدىلىك. ئارخېئولوگىيە جەھەتتىكى بايقاشلار، جەنۇبىي ۋە غەربىي ياۋروپادا بۆرە توتېمىنىڭ كونا تاش قوراللار دەۋرىدىلا بىخ سۈرگەنلىكىنى ئىسپاتلىدى. بولۇپمۇ فرانسىيىنىڭ دوردوگنى (Dordogne) ۋە ئىسپانىيىنىڭ ئالتامىرا (Altamira) ئۆڭكۈر خارابىلىرىدىن تېپىلغان ھايۋانات رەسىملىرى ئىچىدە، كۆزگە ئالاھىدە چېلىقىدىغىنى بۆرە ئوبرازى ئىدى. ⑤

① «تۈرك ئېنسىكلوپېدىيىسى»، ئەنقەرە، 1975 - يىل، تۈركچە نەشرى، 8 - توم، 8 - بەت.
 ② «موڭغۇللارنىڭ مەخپىي تارىخى»، جۇڭخۇا كىتاب ئىدارىسى، 1962 - يىل، خەنزۇچە نەشرى، 9 - بەت.
 ③ لى شۇيخۇي: «تۈركلەرنىڭ بۆرە توتېمى مەدەنىيىتى ھەققىدە تەتقىقات» — «غەربىي شىمال مىللەتلەر تەتقىقاتى» ژۇرنىلى، 1992 - يىللىق 1 - سان.
 ④ ماسۇداخىساڭو (ياپونىيە): «تەڭرىتاغنىڭ قەدىمكى جۇغراپىيىسى ھەققىدە تەتقىقات» خەنزۇچە نەشرى، 275 - ، 276 - بەتلەر.
 ⑤ سېن جياۋۇ: «توتېم سەنئىتى تارىخى»، شۇلېن نەشرىياتى، 1987 - يىل، خەنزۇچە نەشرى، 52 - ، 53 - بەتلەر.

قەدىمكى يۇنان ۋە رىملىقلاردا ئەپسانە - رىۋايەتلەر تەرەققىي قىلغان. كلاسسىك دەۋردىكى نۇرغۇنلىغان ئۇرۇش ئىلاھلىرىنىڭ نامى بۆرە (Wolf) دەپ ئاتىلاتتى. يۇنان ۋە رىم ئەدەبىياتىدىكى ھەممىگە تونۇشلۇق بولغان قۇياش ئىلاھى ئاپوللو (Apollo) نىڭ باشقىچە ئاتىلىشى «بۆرە» بولۇپ، ئۇنىڭ يەنە «بۆرىدىن تۇغۇلغان»، «بۆرە سۈپەتلىك ئاپوللو» دېگەن ناملىرى بار. ①

قەدىمكى رىمدىكى سىگنا (Signa) بۆرىگە ۋەكىللىك قىلىدىغان ئاسمان ۋە زېمىن ئىلاھى ئىدى. ئۇنىڭدىن باشقا بۆرە يەنە لىت بىلەن بىر قاتاردا ئەقىل پاراسەت ئىلاھى مېرکورى (Mercur) غا سىمۋول قىلىناتتى. ② قەدىمكى رىمدىكى ئورمان ۋە ئوتلاق ئىلاھى فائۇنوس (Faunus) نىڭ يەنە بىر ئىسمى لۇپېرگۇس (Lupercus) بولۇپ، ئۇنىڭ لاتىن تىلىدىكى مەنىسى «بۆرە» ئىدى. ③ شۇڭا قەدىمكى يۇنان ۋە رىمدىكى ئىنساننى قاراغۇرۇلمەت ماكاندىن يورۇقلۇق ماكانغا باشلىغان ئىلاھلار دەۋرى ئاتالمىش «بۆرە دەۋرى» دەپ ئاتالغان. ④

رىم تارىخىدىكى تۇنجى ئۇلۇغ شەخس رومۇلۇس بىلەن رىم ئەدەبىياتىنىڭ تۇنجى بېتىنى تەشكىل قىلغان بۆرە ئەپسانىسى بىلىمچى - بىرىگە ئورگانىك باغلانغان بولۇپ، بۇ ئەپسانىنى جەنۇبىي ياۋروپا رايونىدىكى ئەڭ قەدىمىي، ئەڭ تىپىك ۋە ئەڭ مۇكەممەل بولغان «بۆرە توتېمى ئەپسانىسى» دېيىش مۇمكىن. «مىلادىدىن ئىلگىرىكى 8 - ئەسىردە ئىتالىيىدىكى تېبېر دەرياسى ۋادىسىدا ئاربالونكا شەھەر دۆلىتى قۇرۇلۇپتۇ. بىراق پادىشاھ ئۈكىسى ئامىلىئۇس تەرىپىدىن ئۆلتۈرۈلۈپتۇ. ئامىلىدە

① «دىن ئېنسىكلوپېدىيىسى»، نېۋ - يورك ماكىملان نەشرىياتى، 1987 - يىل ئىنگلىزچە نەشرى، 15 - توم، 431 - ، 432 - بەتلەر. (The Encyclopedia of Religion, Book 15, 431-432, New York, 1987)
 ② «دىن ئېنسىكلوپېدىيىسى»، 15 - توم، 431 - 432 - بەتلەر.
 ③ H. M. باۋنېننىڭ: «ئەپسانىلەر لۇغىتى»، سودا نەشرىياتى 1985 - يىل خەنزۇچە نەشرى، 189 - بەت.
 ④ «دىن ئېنسىكلوپېدىيىسى»، 15 - توم، 432 - بەت.

ئۇس پادشاھ بولغاندىن كېيىن، ئاكىسىنىڭ پۈتكۈل ئۇرۇق - ئەۋلادلىرىنى قىرىپ تاشلاپتۇ. ئاكىسىنىڭ ھايات قالغان بىردىن- بىر جىيەن قىزىنى موناخ بولۇشقا مەجبۇر قىپتۇ. ئەينى ۋاقىتتا مۇناخلار ئۆمۈر بويى توي قىلمايتتى. بىراق، ئويلىمىغان يەردىن ھېلىقى موناخ قىز قوشكېزەك ئوغۇل تۇغۇپتۇ. قاتتىق غەزەپلەندىگەن ئاممىلۇس موناخ قىزنى ئۆلتۈرۈپتۇ ۋە ئىككى بالىنى تېسىر دەرياسىغا تاشلىۋېتىشكە ئادەم تەيىنلەپتۇ.

سېۋەتكە قاچىلىنىپ دەرياغا تاشلانغان بۇ قوشكېزەك بالىلار- نى سۇ دولقۇنى قىرغاققا چىقىرىپ قويۇپتۇ. دەل شۇ چاغدا بىر ئانا بۆرە ئۇلارنى قۇتۇلدۇرۇۋاپتۇ ۋە بىر ئۆڭكۈردە ئۆز سۈتى بىلەن بېقىشقا باشلاپتۇ. . .

كېيىن، بىر پادىچى بۇ ئىشنى كۆرۈپ قېلىپ، بالىلارنى قولغا چۈشۈرۈۋاپتۇ. مالچى بالىلارنىڭ چوڭىغا رومۇلۇس (Romulus)، كىچىكىگە رېمۇس (Remus) دەپ ئىسىم قويۇپتۇ. ئۇلار چوڭ بولغاندىن كېيىن، كاتتا پالۋانلاردىن بولۇپتۇ. ۋە ئۆزلىرىنىڭ ئۆتمۈشىنى ئۇققاندىن كېيىن، دەرھال قوزغىلىپ، قوشۇن تەشكىللەپ، ئاممىلۇسنىڭ تەختىنى گۇمران قىپتۇ.

ئۇلار ئانا بۆرە ئۆزلىرىنى قۇتۇلدۇرۇۋالغان جايغا يېڭى بىر شەھەر بىنا قىلىشنى قارار قىپتۇ، بىراق، شەھەرنى كىمنىڭ نامى بىلەن ئاتاش مەسىلىسىدە زىددىيەت تۇغۇلۇپ، ئاكىسى ئۆز كىسىنى ئۆلتۈرۈپتۇ. رومۇلۇس بۇ يېڭى شەھەرگە ئۆز ئىسمىنى نام قىلىپ قويۇپتۇ. شۇنىڭ بىلەن رۇم (رىم) شەھىرى رەسمىي مەيدانغا كەپتۇ.

بىراق، دەسلەپكى چاغدا رىم شەھىرىدە خوتۇن - قىزلار بەك ئاز ئىكەن. ئەتراپتىكى قەبىلىلەرنىڭ قىزلىرى بۇ يەرگە كېلىشنى خالىمايدىكەن، شۇڭا، رومۇلۇس ئەسكەرلىرىگە بۇيرۇق بېرىپ، سابىن قەبىلىسىنىڭ خوتۇن - قىزلىرىنى بۇلاپتۇ، نەتىجىدە رىم-

بالىلار بىلەن سابىنلار ئارىسىدا ئۇرۇش پارتلاپتۇ. سابىنلار سان جەھەتتە كۆپ بولغاچقا رىملىقلارنى مەغلۇپ قىلاي دەپ قالغاندا، بىر توپ ئانا بۆرە ئىككى تەرەپنى تەسىرلەندۈرۈپ، ئۇرۇش توختىتىشقا مەجبۇرلاپتۇ. شۇنىڭ بىلەن ئىككى تەرەپ كېلىشىپ، رىم شەھىرىدە بىللە ياشاپتۇ. رومۇلۇس بۇ ئىشلارنىڭ ھەممىسىنى ئانا بۆرىنىڭ شاپائىتى دەپ قاراپ، ئانا بۆرىنى ئۆزىنىڭ نىجاتكارى، رىم شەھىرىنىڭ شەپقەتچىسى دەپ ئاتايتۇ ۋە ئانا بۆرىنى رىملىقلارنىڭ توتېمى قىلىپتۇ.^①

تاكى بۈگۈنكى كۈنگە قەدەر، رىملىقلار رىم شەھىرىنى «بۆرە شەھىرى» دەپ ئاتايدۇ، «بۆرە ئىمىتىۋاتقان چىشى بۆرە» دېگەن رىم شەھىرىنىڭ شەھەر گېربى قىلىپ كەلمەكتە.^②

3. غەربىي ئاسىيا ۋە نىل دەريا ۋادىسىدىكى بۆرە توتېمى

ئەپسانىلىرى
بۆرە توتېمىنىڭ سىرلىق ئىزلىرىنى كونا قۇرۇقلۇق (ئاسىيا، ياۋروپا، ئافرىقا) نىڭ ھەممىلا يېرىدىن ئۇچرىتىش مۇمكىن. بولۇپمۇ ئوتتۇرا شەرق ۋە يېقىن شەرق رايونىدىكى بۆرە ئەپسانىسى ئاساسەن قەدىمكى مىسىرلىقلار ۋە قەدىمكى پېرسىيىلىكلەرگە مەركەزلەشكەن.

قەدىمكى مىسىرلىقلار ئۆزلىرىنىڭ بەزى ئىلاھلىرىنى بۆردىن يارالغان دەپ قارىغان. ئۇلار بۆرىنى ئۇرۇش قەھرىمانلىرى ۋە ھەربىي كۈچلەرنىڭ سىمۋولى قىلغانىدى.^③ ئۇنىڭدىن باشقا قەدىمكى مىسىر ئەپسانىلىرىدە، ئىنساننى ياراتقۇچى چوڭ ئىلاھ قىرەنوم بۆرە باشلىق، ئادەم تەنلىك قىلىپ سۈرەتلەنگەن.^④

① «توتېم مەدەنىيىتىگە دائىر 100 ھېكايە»، خۇنەن نەشرىياتى، 1991 - يىل، خەنزۇچە نەشرى، 43 - ، 44 - ، 45 - بەتلەر. H.M. باۋنۇپىنىڭ: «ئەپسانىلەر لۇغىتى»، 188 - ، 190 - بەتلەر.
② M. پېرسون: «توتېمىزم»، كەيسىڭ كىتابخانىسى، 1932 - يىل، خەنزۇچە نەشرى، 75 - بەت.
③ «دىن ئېنسىكلوپېدىيىسى»، 15 - توم، 432 - بەت.
④ ئابدۇكېرىم راخمان: «ئۇيغۇر فولكلورى ھەققىدە بايان»، شىنجاڭ ئۇنىۋېرسىتېتى نەشرىياتى، 1989 - يىل نەشرى، 460 - بەت.

ئىران ئېگىزلىكىدە، تۈزلەڭلىكىدە بىر مەھەل گۈللەنگەن قەدىمكى پېرسىيىلىكلەرمۇ بۆرە ئەپسانىسىگە ئوخشىشىپ كېتىدىغان ئەپسانىلەرنى ياراتقان. «يۇنان تارىخچىسى ھىروئېد، قەدىمكى پېرسىيە پادىشاھى گېل I (مىلادىيىدىن بۇرۇنقى 558 - مىلادىيىدىن بۇرۇنقى 529) نىڭ ئەسلىدە، چۆلگە تاشلىۋېتىلگەن بوۋاق ئىكەنلىكىنى، ئۇنى بىر چىشى ئىت تېپىۋېلىپ، ئېمىتكەنلىكىنى، ئۇنىڭ ئىسمىنىڭ قەدىمكى پارس تىلىدىكى «ئىت» سۆزى بىلەن ئوخشاش ئىكەنلىكىنى تىلغا ئالدى»^①.

ئەنگىلىيە ئالىمى تەيلور قەدىمكى پېرسىيىلىكلەرنىڭ بۇ ئەپسانىسىنى رىملىقلارنىڭ بۆرە ئەپسانىسى بىلەن سېلىشتۇرۇپ مۇنداق دەيدۇ: «بۇ ئىككى ئەپسانە ئەمەلىيەتتە بىر تۈردىكى ھېكايىنىڭ ئوخشىمىغان ۋارىئانتلىرىدۇر ياكى بۇلار تاشلىۋېتىلگەن بوۋاقلارنى بۆرە بېقىپ چوڭ قىلغان ۋە خەلق قەھرىمانىغا ئايلاندۇرغان ئەپسانىلەر تىپىنىڭ بىر قىسمىدۇر»^②.

پېرسىيىلىكلەر ئەپسانىسىنىڭ ئوخشىمايدىغان يېرى شۇكى، ئەسلىدە چىشى بۆرە ئورنىغا چىشى ئىت ئالماشقان.

4. شىمالىي ۋە شەرقىي ياۋروپا رايونىدىكى بۆرە توتېمى ئەپسانىلىرى

بۇ رايوندىكى بۆرە توتېمى ئەپسانىلىرى ئاساسەن، سكاندېنېۋىيە ۋە يېرىم ئارىلىدىكى خەلقلەرگە، فىنلارغا، گېرمانلارغا ۋە سلاۋىيان تىللىق مىللەتلەرگە مەركەزلەشكەن.

بۇرىننىڭ شىمالىي ياۋروپا ئەپسانىلىرىدىكى نامى فېنىررىس (Fenrir) ياكى فېنىررىسۋولف (Fenriswolf) بولۇپ، ئۇ سكاندېنېۋىيە يېرىم ئارىلىدىكى خەلقلەرنىڭ ئۇرۇش ئىلاھى ئودېن (Oden) غا، فىنلارنىڭ ھالاكەت ئىلاھىغا ۋەكىللىك قىلاتتى.^③

① ئېدۋارد تەيلور (ئەنگىلىيە): «ئىپتىدائىي مەدەنىيەت»، شاڭخەي تەرجىمە نەشرىياتى، 1992 - يىل، خەنزۇچە نەشرى، 282 - بەت.
② يۇقىرىقى كىتاب، 282 - ، 283 - بەتلەر.
③ «دىن ئېنىسكلوپېدىيىسى»، 15 - توم، 431 - بەت.

سلاۋىيان تىللىق مىللەتلەرنىڭ ئەپسانىلىرىدە، ئانا بۆرە بىلەن ئانا ئېيىق قوشكېزەك باتۇرلارنى ئۆز سۈتى بىلەن بېقىپ چوڭ قىلىدۇ: ئۇلارنىڭ بىرى تاغنى يۆتكىيەلەيدىغان باتۇر ۋالگور (Valgor). يەنە بىرى، دەرەخنى يىلتىزىدىن قۇمۇرالايدىغان ۋېلۋىدوب (Velwidob) لار ئىدى؛ گېرمان ئەپسانىلىرىدە بولسا قەھرىمان يىگىت كىتلىخ (Kitleh) ئۆزىنى ئېمىتىپ چوڭ قىلغان ئانا بۆرىنىڭ نامى بىلەن «بۆرە كىتلىخ» دەپ ئاتىلىدۇ...^①

2. كونا قۇرۇقلۇقتىكى بۆرە توتېمى ئەپسانىلىرىنىڭ ئوخشاشلىق نۇقتىلىرى ۋە ئورتاق موتېفلرى

كونا قۇرۇقلۇقتىكى بۆرە توتېمى ئەپسانىلىرىنى قۇرۇلما ئەپسانىشۇناسلىق نۇقتىسىدىن تەھلىل قىلغاندا، زور ئوخشاشلىق بارا ئىكەن. بۇنىڭ ئىچىدە ئىچكى ئاسىيا رايونىدىكى ئەپسانىلارغا ۋاكالىتەن «جۇنامە» تۈركلەر تەزكىرىسى» 50 - جىلدتا خاتىرىلەنگەن تۈركلەرنىڭ ئاشىنا ئۇرۇقىنىڭ كېلىپ چىقىشى ھەققىدە كىيىن ئەپسانە بىلەن قەدىمكى رىملىقلاردىكى رومۇلۇس ۋە بۆرە ئەپسانىسىنى سېلىشتۇرساق تۆۋەندىكىدەك ئورتاقلىقلارنى بايقىدىمىز:

1. بۇ ئەپسانىلەردە مەلۇم بىر خەلق ياكى قوۋمنىڭ ئۆز قوشۇنىسى ياكى قېرىندىشى (تۈركىي خەلقلەر ئەپسانىسىدە قوشنا ئىل؛ رىملىقلار ئەپسانىسىدە ئۆز ئۆكسى) تەرىپىدىن قىرىپ تاشلانغانلىقى بايان قىلىنغان.

2. بۇ ئەپسانىلەردە قىرغىنچىلىققا ئۇچرىغان تەرەپتىن پە-

① ئېدۋارد تەيلور: «ئىپتىدائىي مەدەنىيەت»، 283 - بەت.

قەت بىرلا بالىنىڭ ھايات قالغانلىقى (تۈركىي خەلقلەر ئەپسانىسىدە ئون ياشلىق ئوغۇل بالا؛ رىملىقلار ئەپسانىسىدە بويىغا يەتكەن جىيەن قىز) بايان قىلىنغان.

3. بۇ ئەپسانىلەردە تاشلىۋېتىلگەن بالىلارنى ئانا بۆرىنىڭ قۇتۇلدۇرۇۋالغانلىقى ۋە گۆش - سۈت بىلەن بېقىپ چوڭ قىلغانلىقى تەسۋىرلەنگەن.

4. بۇ ئەپسانىلەردە قىرغىنچىلىقتىن بىردىنبىر ئامان قالغان بالىلار تۈرلۈك غەيرىي رەسمىي ئۇسۇللار بىلەن نەسل قالدۇرىدۇ (تۈركىي خەلقلەر ئەپسانىسىدە، ھايات قالغان ئوغۇل بالا چىشى بۆرىنى ھامىلدار قىلىدۇ؛ رىملىقلار ئەپسانىسىدە ھايات قېلىپ موناخ بولۇشقا مەجبۇرلانغان قىز غايىبىتىن ھامىلدار بو-لۇپ قالىدۇ). قارشى تەرەپنىڭ خانى بۇنى ئۇققاندىن كېيىن، ئۇلارنى ئۆلۈمگە بۇيرۇيدۇ.

5. بۇ ئەپسانىلەردە ئانا بۆرە تاشلىۋېتىلگەن ئوغۇل بوۋاقلار-نى سۇ بار جايدىن (تۈركىي خەلقلەر ئەپسانىسىدە سازلىقتىن؛ رىملىقلار ئەپسانىسىدە دەريا بويىدىن) تېپىۋالىدۇ ۋە ئۇلارنى تاغ ئۆڭكۈرىدە باقىدۇ.

6. بۇ ئەپسانىلەردە ئانا بۆرىنىڭ شەپقىتى بىلەن ھالاكەت گىردابىدىن قۇتۇلغان خەلقلەر بۆرە بىلەن قانداش ئۇرۇقىنىڭ يېتەكچىلىكىدە (تۈركىي خەلقلەر ئەپسانىسىدە ئاشىنا ئۇرۇقى؛ رىملىقلار ئەپسانىسىدە رومۇلۇس ئۇرۇقى) كۈچلۈك دۆلەت قۇرىدۇ.

7. بۆرە ئەپسانىلىرىنى ياراتقان بۇ خەلقلەر كۈچلۈك دۆلەت قۇرغاندىن كېيىن، بۆرىنى ئۇلۇغلاپ، ئۆز بايراق - گېربلىرىغا بۆرە بېشىنىڭ رەسمىنى چۈشۈرىدۇ. «تۈركلەر ئۆزلىرىنىڭ نەسلىنىڭ بۆرە ئىكەنلىكىنى ئۇنتۇپ قالماسلىق ئۈچۈن، بايرىقىدا غا ئالتۇن رەڭلىك بۆرە بېشىنىڭ رەسمىنى چۈشۈرگەن»^①

① «جۇنامە. يات ئەللەر تەزكىرىسى. تۈركلەر ھەققىدە قىسسە». 50 - جىلد.

«... تۈرك خاقانى دائىم چېدىر ئىشىكىگە شەرققە قارىتىپ، ئالتۇن رەڭ بۆرە بېشى رەسمى چۈشۈرۈلگەن بايراقنى ئېسىپ شوياتتى»؛^① رىملىقلار ئىشلەتكەن بەش خىل ھەربىي بايراقنىڭ بىرىنچىسىگە بۆرە بېشى رەسمى، قالغانلىرىغا ئات، ياۋا توغ-گۈز، بۈركۈت ۋە كالا باشلىق، ئادەم تەنلىك غەيرىي مەخلۇقلار-نىڭ رەسمى چۈشۈرۈلگەنلىكى.^②

8. بۇ خەلقلەر ئۆزلىرىدىكى بۆرە توتېمى ئەپسانىلىرىگە ئاساسەن، سەنئەت قىممىتىگە ئىگە ھەيكەل ۋە ئابىدىلەرنى تۈر-مۇزغان. رىملىقلار مىلادىيىدىن ئىلگىرىكى 5 - ، 6 - ئەسىرلەر-دە بىر ئانا بۆرىنىڭ مىس ھەيكىلىنى قاتۇرغان. مىلادىيە 16 - ئەسىرگە كەلگەندە ئۇنىڭغا ئېسىپ تۇرغان قوشكەزەك ئوغۇل بالىنىڭ مىس ھەيكىلىنى قوشقان.^③ تۈركىي قوۋملارمۇ موڭ-ئۇل ئېگىزلىكىدىكى دەۋرلىرىدىلا بۆرىنىڭ تاش ھەيكەللىرىنى قاتۇرغان. «سوۋېت ئىتتىپاقى ئارخېئولوگلىرى موڭغۇلىيە تە-ۋەسىدىن بىر ئىبادەتخانا خارابىسىنى قازغاندا، بىر كەمەر تېپىل-دى، ئان، كەمەر توقىسىغا بىر ئانا بۆرىنى تۆت تۈرك ئوغۇل بالا ئېمىپ تۇرغان كۆرۈنۈش چۈشۈرۈلگەن».^④ 1956 - يىلى موڭغۇلىيە ئارخېئولوگى س. دورجى سۇرۇڭ موڭغۇلىيەنىڭ شاڭگاي ئۆلكىسى تەۋەسىدىن كۆك تۈرك خانلىقى دەۋرىگە ئائىت بىر ئابىدىنى تاپقان. بۇ ئابىدىگە ئانا بۆرىنى ئېمىپ تۇرغان ئادەم بالىسى شەكلىدىكى بىر غەيرىي نەرسىنىڭ سۈرىتى چۈشۈرۈل-گەن. رۇسىيە ئالىمى كىياشتورنى بۇنى، شۈبھىسىزكى، تۈركلەرنىڭ بۆرە ئەپسانىسىنىڭ ئوبرازلىق يالدامىسى، دەپ قارىغان.^⑤

① «يېڭى تاڭنامە. تۈركلەر تەزكىرىسى»، 215 - جىلد.
 ② سېن جياۋۇ: «توتېم سەنئىتى تارىخى»، 7 - بەت.
 ③ «توتېم مەدەنىيىتىگە دائىر 100 ھېكايە»، 43 - بەت.
 ④ ئابدۇكېرىم راخمان: «ئۇيغۇر فولكلورى ھەققىدە بايان»، 462 - بەت.
 ⑤ س. گ. كىياشتورنى: «سوغدا بېزىقىدىكى بۈگۈت مەڭگۈ تېشى» - «جۇڭگو ۋە يەت ئەللەرنىڭ مۇناسىۋەت تارىخىدىن تەرجىمىلەر» توپلىمى، شاڭخەي تەرجىمە نەشرىياتى، 1986 - يىل، خەنزۇچە نەشرى، 3 - مەجمۇئە.

3. كونا قۇرۇقلۇقتىكى بۆرە توتېمى ئەپسانىلارنىڭ مەنبەسى

كونا قۇرۇقلۇقتىكى ھەرقايسى خەلقلەرنىڭ بۆرە ئەپسانىلىرىدىكى ئوخشاشلىقلار، بىزدە بۆرە توتېمى ئەپسانىلىرى ئورتاق بىرلا مەنبەدىن تارقالغانمۇ - يوق؟ دېگەن گۇماننى پەيدا قىلىدۇ. ھەممىگە مەلۇمكى، ئارىيانلار ياۋروپا بىلەن ئىچكى ئاسىيا رايونىنى باغلىغان تارىختىكى ئەڭ قەدىمكى قوۋمدۇر، ئاتاقلىق تەتقىقاتچى قۇربان ۋەلى «قەدىمكى ئارىيانلارنىڭ ياراتقان مەدەنىيەتلىرى ھىندى ۋادىسىدىكى ھىندىلارغا، تارىم ۋادىسىدىكى ئۈي-غۇرلارغا مىراس بولۇپ قالغان... ئارىيانلار بۇنىڭدىن 5000 يىل بۇرۇن ھىندىستانغا بارغان. ئۇلارنىڭ قەيەردىن بارغانلىقى توغرىسىدا ھازىر دۇنيادا تېخى يەكۈن چىقىرىلمىدى. لېكىن ئارىيانلارنىڭ ئەڭ بۇرۇن ئوتتۇرا ئاسىيا يايلاقلىرىدا ياشىغان قوۋم ئىكەنلىكىگە ھېچقانداق ئاللىم گۇمان قىلمايدۇ»^① دەيدۇ. يەنە بىر تەرەپتىن، تۈركولوگلار تۈركىي تىللىرىدىكى «بۆرە» سۆزىنىڭ مەنبەسىنى قەدىمكى ھىندى - ئىران تىللىرىغا باغلايدۇ. «گېرمانىيە تۈركولوگى ۋ. باڭ (بۆرە) سۆزىنى تۈركولوگىيىدىكى بىلىملەرگە تايىنىپ چۈشەندۈرگىلى بولمايدۇ، دەيدۇ»^②. رۇس تۈركولوگى كلياشتورنىي: «قەدىمكى تۈركىي تىللىرىدىكى (بۆرى) سۆزىنىڭ ئەسلى مەنبەسىنى قەدىمكى ھىندى - ئىران تىللىرىغا باغلاش مۇمكىن. يەنى بۇ سۆز سوغدى تىلىدا *ωyrk*، ئاۋېستا تىلىدا *Vehrka*، قەدىمكى پارىس تىلىدا

① قۇربان ۋەلى: «بىزنىڭ تارىخىي يېزىقلىرىمىز»، شىنجاڭ ياشلار - ئۆسمۈرلەر نەشرىياتى، 1988 - يىل، قايتا نەشرى، 60 - بەت.
② س. گ. كلياشتورنىي: «قەدىمكى تۈرك - رۇنىڭ يېزىقىدىكى مەڭگۈ تاشلار»، خېيلۇڭجياڭ مائارىپ نەشرىياتى، 1991 - يىل، خەنزۇچە نەشرى، 113 - بەت.

Vrkama، ئۇدۇن - ساك تىلىدا *birgga*، ئوسپەت تىلىدا *berār*، *birar* شەكلىدىدۇر»^① دەيدۇ. روشەنكى، قەدىمكى ھىندى (سانسكرىت) تىلى دەل ئارىيانلار تىلىدىن شەكىللەنگەن تىلدۇر.

دېمەك، تۈركىي تىللاردىكى «بۆرە» سۆزى ئارىيانلار تىلىدىن قېپقالغان سۆز بولۇپ، ياۋروپا تىللىرىدىكى *Wolf* (ئىنگىلىزچە «بۆرە»)، *волк* (رۇسچە «بۆرە») سۆزلىرىنىڭ مەنبەسىمۇ ئارىيان تىلىغا باغلىنىشى مۇمكىن. شۇڭا، ئوتتۇرا ئاسىيا يايلاقلىرىدا ياشىغان ئەڭ قەدىمكى كۆچمەن چارۋىچى خەلق ئارىيانلار بۆرە توتېمى ئەپسانىلىرىنى ۋۇجۇدقا كەلتۈرگەن ئەڭ قەدىمكى قوۋملار ھېسابلىنىدۇ.

ئارىيانلار بۆرە توتېمى ئەپسانىلىرىنى ۋۇجۇدقا كەلتۈرگەن ئەڭ قەدىمكى خەلقتۇر. ئۇلار ئوتتۇرا ئاسىيا يايلاقلىرىدا ئۇزۇن مەزگىل پائالىيەت ئېلىپ بېرىش جەريانىدا، بۆرە ئەپسانىسىنى تۈركىي خەلقلەرنىڭ ئەجدادلىرىغا مىراس قالدۇرغان. كېيىن ئۇلار ئوتتۇرا ئاسىيادىن ياۋروپاغا كۆچكەندە، بۇ ئەپسانىنى ئۆزلىرى بىلەن بىللە ياۋروپادىكى رىملىقلار، سىكەندېر ئىمپېرىيىسى، گېرمانلار ۋە سىلاۋىيان تىللىق مىللەتلەر رايونلىرىغا يېزىپ بارغان، نەتىجىدە بۆرە ئەپسانىسى دۇنياۋى تۈس ئالغان. دەرۋەقە، بۇ بىزنىڭ دەسلەپكى قارىشىمىز بولۇپ، ھەرگىز - مۇ ئەڭ ئاخىرقى يەكۈن بولالمايدۇ. شۇڭا، بۇ ھەقتە تېخىمۇ چوڭقۇر تەتقىقات ئېلىپ بېرىشقا توغرا كېلىدۇ.

4. يېڭى قۇرۇقلۇقتىكى بۆرە توتېمى ئەپسانىلىرى

ئادەتتە، يېڭى قۇرۇقلۇق دېگەندە، شىمالىي ۋە جەنۇبىي ئامېرىكا قىتئەلىرى كۆزدە تۇتۇلىدۇ. بۇ رايوندىكى بۆرە توتېمى

① يۇقىرىقى كىتاب، 114 - بەت.

ئەپسانىلىرى ئاساسەن، ئامېرىكىنىڭ قەدىمكى يەرلىك ئاھالىسى ئىندىئانلارغا مەركەزلەشكەن. مورگان ئۆزىنىڭ «قەدىمكى جەم-ئىيەت» ناملىق ئەسىرىدە تىلغا ئالغان 400 گە يېقىن ئىندىئان ئۇرۇقلىرى ئىچىدە 30 نەچچە ئۇرۇق بۆرىنى توتىم قىلغان، ئامېرىكا ئىندىئانلىرىنىڭ بۆرىنى توتىم قىلغان ئۇرۇق - قەبىلىلىرى ئۆزلىرىنىڭ كېلىپ چىقىشىنى بىۋاسىتە بۆرىگە باغلاپ، بۇ ھەقتە كىشىنى ھەيران قالدۇرىدىغان ئەپسانە - رىۋايەتلەرنى ياراتقان ۋە ئېغىزدىن - ئېغىزغا تارقانغان. تۆۋەندە ئىندىئانلارنىڭ بۆرە ئەپسانىلىرىدىن بىر قانچىنى ئۆرنەك ئېلىپ كۆرۈپ باقايلى:

«تولمۇ ئۇزاق زامانلار ئىلگىرى شىمالىي ئامېرىكىدىكى كالىفورنىيە دالىلىرىدا بىر توپ چىلبۆرلەر ياشىغانىكەن. چىلبۆرلەرنىڭ پادىشاھى ھىلىگەرلىكتە ئۇچىغا چىققان بولۇپ، جىمى ھايۋانلارنى قورقىتىدىكەن. چىلبۆرلەر بۇ جاينىڭ تەنھا خوجايىنى ئىكەن.

بۆرە پادىشاھ ئۆزىنىڭ زومىگەرلىك ئورنىدىن تولمۇ كۆ-رەڭلەپ كېتىپتۇ. بىر قېتىملىق يىغىلىشتا، بىرى بۆرە پادىشاھقا، ئادەملەرنى بويسۇندۇرغاندىلا، ئاندىن ھەقىقىي خوجايىنغا ئايلانغىلى بولىدىغانلىقىنى ئېيتىپتۇ. شۇنىڭ بىلەن بۆرە پادىشاھ چىلبۆرلەرگە ئادەملەرگە ئومۇميۈزلۈك ھۇجۇم قىلىشقا بۇيرۇق بېرىپتۇ.

چىلبۆرلەر ئادەملەرنىڭ ئولتۇراق جايلىرىغا شىددەت بىلەن ھۇجۇم قىلىپ، نۇرغۇن كىشىلەرنى زىيانغا ئۇچرىتىپتۇ. ئۇ-رۇش جەريانىدا، ئادەملەر قورساق كۆتۈرگەن بىر ئانا بۆرىنى تۇتۇۋاپتۇ. ئۇلار ئانا بۆرىنى ئۆلتۈرمەي بېقىپتۇ. ئۇزۇن ئۆت-مەي، ئانا بۆرە بىر جۈپ ئەركەك - چىشى بۆرىنى كۈچۈكلەپتۇ، بىراق، ئانا بۆرە ئاغرىپ ئۆلۈپ قاپتۇ. بۇ چاغدا بۆرىنى باققان ئۆيدىكى ئايالمۇ قوشكېزەك بالا تۇغۇپتۇ. ئايال ئۆز سۈتىنى تۆتكە بۆلۈپ، بىر جۈپ بۆرە كۈچىكى بىلەن بىر جۈپ قوشكېزەك

بالىسىنى بىرگە بېقىپتۇ.

بىر جۈپ بۆرە كۈچىكى تېزلا چوڭلاپ، ھېلىقى ئايال تۇغقان بىر جۈپ ئادەم قېرىندىشىنى ئوينىتىدىغان بولۇپتۇ. بىر كۈنى ئۇلار دالدا ئوينىۋاتىپ بىر توپ چىلبۆرلەرگە ئۇچراپتۇ. بۆرە-لەرگە يول باشلاۋاتقان ئەركەك بۆرە دەل ھېلىقى بىر جۈپ بۆرە كۈچۈكىنىڭ ئاتىسى ئىكەن. ئۇ ئۆز كۈچۈكلىرىنىڭ ئادەم بالى-سىنى ھاپاش قىلىپ ئوينىتىۋاتقانلىقىنى كۆرۈپ، ئىشنىڭ تېگى ئەكەننى يامىنىغا جورۇپ چۈشىنىپتۇ ۋە ئادەملەردىن قايتا ئۆچ كېلىش نىيىتىگە كېلىپتۇ.

ئۇ مېھرىبان قىياپەتتە بۆرىلەرنى باشلاپ كەنتكە كېلىپتۇ ۋە ئادەملەرگە رەھمەت ئېيتىدىغانلىقىنى بىلدۈرۈپتۇ. بۇ چاغدا ئەرلەر ئىشقا كېتىپ، كەنتتە ئاياللارلا قالغانىكەن. نىيىتى بۇ-زولغان چىلبۆرلەن تۇيۇقسىز ھۇجۇمغا ئۆتۈپ، بىر دەمدىلا كەنتنى خارابىلىككە ئايلاندۇرۇۋېتىپتۇ.

ھېلىقى بىر جۈپ بۆرە كۈچىكى چىلبۆرلەرنىڭ بۇ ۋەھشى قىلمىشىدىن قاتتىق غەزەپلىنىپ، ئۆزلىرىنىڭ قېرىندىشى بول-غان بىر جۈپ ئادەم بالىسىنى ئېلىپ قېچىپتۇ. چىلبۆرلەر كەينىدىن قوغلاپتۇ. بىراق ئۇلارنىڭ يولىنى بىر دەريا توسۇۋاپ-تۇ. بىر جۈپ بۆرە بالىسى قاتتىق جاپا - مۇشەققەت ئىچىدە، بىر ئامال قىلىپ، ئادەم بالىلىرىنى ئاخىرى دەريادىن ئامان - لىپىدىن ئۆتكۈزۈپتۇ ۋە خاتىرجەن بىر جايغا كېلىپ ماكانلىشىپتۇ. بىر جۈپ بۆرە بالىسى ئادەم بالىسىدىن تىل ئۆگىنىپ، پۈتۈنلەي ئادەملىشىپتۇ. ئۇلار ئادەم بالىلىرى بىلەن ئۆزئارا توي قىلىشىپ، نۇرغۇن پەرزەنتلىك بولۇپتۇ. شۇنىڭدىن باشلاپ ئۇ-لارنىڭ ئەۋلادلىرى بۆرىنى توتىم قىلىپ، ئۆزلىرىنىڭ قەبىلىسى-دىكى (بۆرە قەبىلىسى) دەپ ئاتايدىغان بولۇپتۇ. . . .» ①

① «توتىم مەدەنىيىتىگە دائىر 100 ھېكايە»، 46 ، 47 ، 48 -بەتلەر.

ئىروكوز قەبىلىلەر ئىتتىپاقىغا مەنسۇپ بۆرە قەبىلىسىدىكى ئىندىئانلار ئۆزلىرىنىڭ بۇرىدىن ئۆزگىرىپ كەلگەنلىكىنى ۋە ئۆزلىرىنىڭ بۆرە ئەۋلادى ئىكەنلىكىنى ئېتراپ قىلىدۇ. ئۇلار بۇ ھەقتە بۇنداق بىر ئەپسانىنى ياراتقان:

«ئۇلارنىڭ ئەجدادى ئەسلىدە بۆرە بولۇپ، ئۇلار دەسلەپتە تۆت ئاياغلىنىپ يول ماڭغان، ئۇلارنىڭ بىرلا بارمىقى، بىرلا تىرنىقى ۋە بىرلا كۆزى بولغان، كېيىنچە، ئۇلارغا ئىنسانلار بەدىنىدىكى ئەزالار ئۆسۈپ، ئىككى بارماق ۋە ئىككى تىرنىق چىققان ھەمدە تەدرىجىي مۇكەممەل ئادەمگە ئايلانغان. ئەڭ ئاخىرى قۇيرۇقىنىمۇ تاشلاپ، ئادەملەردەك ئۆرە مېڭىشنى ئۆگىنىدۇ. . . .»^①

موكوي قەبىلىسىدىكى ئىندىئانلار ئۆزلىرىنى غەرب تەرەپتىن كەلگەن توققۇز ئادەم ئۇرۇقىدىن كېلىپ چىققان دەپ قارايدۇ. ئۇلاردا بۇ ھەقتە مۇنداق بىر ئەپسانە ساقلانماقتا:

«بۇرۇنلارنىڭ بۇرۇنىسىدا، موكويلارنىڭ ئۇلۇغ مومىسى غەربتىكى يۇرتىغا بېرىپ، ئادەم ئۇرۇقىدىن توققۇزنى ئېلىپ كەلگەنكىن. ئۇلارنىڭ شەكلى مۇنداق ئىكەن: بىرىنچىسى، بۇغا؛ ئىككىنچىسى، قۇم ئۇرۇقى؛ ئۈچىنچىسى، سۇ (يامغۇر) ئۇرۇقى؛ تۆتىنچىسى، ئېيىق؛ بەشىنچىسى، ياۋا توشقان؛ ئالتىنچىسى، چىلبۆرە؛ يەتتىنچىسى، شالدىراق يىلان؛ سەككىزىنچىسى، كۆك تاماكا؛ توققۇزىنچىسى قۇمۇش ئۇرۇقى. بۇ ئىلاھىي موماي ئاشۇ توققۇز ئادەم ئۇرۇقىنى ئۆزلىرىنىڭ ھازىر تۇرۇشلۇق مەھەللىسىگە تېرىغاندىن كېيىن، ئۇلار ئادەمگە ئايلاندۇرغانىكەن. . . .»^②

دېمەك، ئىندىئانلارنىڭ يۇقىرىقى بۆرە توتېمى بىلەن باغلىنىدۇ.

① فرازېر: «توتېمغا تېۋىنىش ۋە يات ئۇرۇقتىكىلەر بىلەن نىكاھلىنىش»، لوندون، 1910 - يىلى، ئىنگلىزچە نەشرى، 1 - جىلد، 6 - بەت.
② مورگان: «قەدىمكى جەمئىيەت»، شىنجاڭ خەلق نەشرىياتى، 1992 - يىلى، ئۇيغۇرچە نەشرى، 1 - كىتاب، 339 - بەت.

ئىندىئان ئەپسانە - رىۋايەتلىرىدىن ئۇلارنىڭ توتېم ئېتىقادىدا بۆرە ئوبرازىنىڭ ئىنتايىن مۇھىم ئورۇن تۇتىدىغانلىقىنى كۆرۈۋېلىش ئەس ئەمەس.

5. يېڭى قۇرۇقلۇقتىكى بۆرە توتېمى ئەپسانىلىرىنىڭ مەنبەسى

شۇنىسى ئەجەپلىنەرلىكى، ئامېرىكا ئىندىئانلىرىدا نېمە ئۈچۈن بۆرە توتېمى شۇنچىلىك ئەۋج ئالغان؟ شىمالىي ئاسىيا رايونىدا قەدىمدە پائالىيەت ئېلىپ بارغان تۈركىي تىللىق (كەڭ دائىرىدىن ئېيتقاندا، ئالتاي تىللىق) مىللەتلەر بىلەن ئىندىئانلار ئولتۇرىشىدا توتېم ئېتىقادى جەھەتتە قانداق ئورتاقلىقلار مەۋجۇت؟

دەرۋەقە، خۇددى مورگان كۆرسىتىپ ئۆتكەندەك: «ئىنسان-ئېھتىيات ئەقىل - پاراسەت پىرىنسىپىنىڭ بىردەكلىكى ئىنسانىيەت-ئىنسان تېگى بىر ئىكەنلىكىنى چۈشەندۈرۈپ بېرىدىغان ئەڭ ياخشى دەلىلدۇر»^①.

ئامېرىكا ئىندىئانلىرى بىلەن شىمالىي ئاسىيا رايونىدىكى ئالتاي تىللىرى سىستېمىسىغا مەنسۇپ مىللەتلەرنىڭ مەدەنىيىتى، بولۇپمۇ توتېم مەدەنىيىتىدىكى كىشىنى ھەيران قالدۇرىدۇ. ھازىر ئوخشاشلىقلار كىشىدە، تەبىئىي ھالدا، ئۇلار بىر مەنبەدىن كېلىپ چىققانمۇ - يوق، دېگەن گۇماننى تۇغدۇرىدۇ. دېمىسىمۇ، بۇ مەسىلە بىر ئەسىردىن كۆپرەك ۋاقىتتىن بۇيان ئېلىم ساھەسىدە قىزغىن بەس - مۇنازىرە قىلىنىۋاتقان تېما بولۇپ، بۇ ھەقتە نۇرغۇن ئالىملار كۆپ خىل قىياسلارنى ئوتتۇرىغا قويدى. بەزىلەر ئامېرىكا ئىندىئانلىرىنى ئاۋسترالىيە قۇرۇقلۇقىدىن كۆچۈپ بار-

① مورگان: «قەدىمكى جەمئىيەت»، 2 - كىتاب، 1159 - بەت.

غان دەپسە، يەنە بەزىلەر ئامېرىكا ئىندىئانلىرى يەر شارىنىڭ ئاخىرقى مۇز دەۋرىدە يۈز بەرگەن «ئاتلانتىس ئارىلى ئاپىتى» دە ئامان قالغانلار دەپ قارىدى^①. يەنە بەزىلەر ئامېرىكا ئىندىئانلىرى تارىختىكى يوقاپ كەتكەن ئىسرائىلىيە قەبىلىلىرىنىڭ بىر تارمىقى دەپ قارىماقتا^②. لېكىن ئىلىم ساھەسى بۈگۈنگىچە ئەڭ قايىل قىلارلىق ۋە ئەڭ مۇۋاپىق قىياس دەپ ئېتىراپ قىلغىنى يەنىلا ئامېرىكا ئىندىئانلىرى شىمالىي ئاسىيا رايونىدىن كۆچۈپ كەلگەن ئاسىيا كۆچمەنلىرىنىڭ ئەۋلادىدۇر، دېگەن پەرزەندۇر.

ئۇلارنىڭ قارىشىچە، يەر شارىنىڭ مۇز دەۋرىدە، شىمالىي ئاسىيا رايونىدا قاتتىق ئىقلىم ئۆزگىرىشى يۈز بېرىپ، بېرىنچى بوغۇزى مۇز تۇتقان. شۇنىڭ بىلەن شىمالىي ئامېرىكا قىتئەسى بىلەن ئاسىيا قىتئەسىنىڭ شەرقى شىمالىي ئۇچى ۋاقىتلىق تۇتاشتى. بۇ چاغدا مۇشۇ رايوندىكى ئىپتىدائىي ئاھالىلەر ئىككى قېتىم كۆچكەن. بىرىنچى قېتىملىق كۆچۈش تەخمىنەن 35 مىڭ يىللار ئىلگىرى بولغان. لېكىن بۇ ھەقتە تولۇق ئىسپات يوق. ئىككىنچى قېتىملىق كۆچۈش تەخمىنەن 15 - 18 مىڭ يىللار ئىلگىرى بولغان. ئامېرىكا قىتئەسىدىن قېزىۋېلىنغان مۇز دەۋرىگە ئائىت ئارخېئولوگىيىلىك تېپىلمىلارنى 14C ئارقىلىق ئانا-لىز قىلىش نەتىجىسىدە، بۇ قېتىمقى كۆچۈشنىڭ يىل دەۋرىنىڭ توغرىلىقى ئىسپاتلانغان. بۇخىل قاراشنى ئوتتۇرىغا قويغان ئالىملار تېخىمۇ ئىلگىرىلىگەن ھالدا مۇنداق يەكۈننى چىقارغان: ئامېرىكا ئىندىئانلىرى ئەسلىدە شىمالىي ئاسىيا رايونىدىكى تارىختىن بۇرۇن بىر مەھەل گۈللەنگەن چوڭ قۇملۇقتا ياشىغان مەدەنىيەتلىك قۇۋمىدۇر. بۈگۈنكى كۈندە گەرچە بۇ قۇملۇق بىر

پارچە قاقاس چۆللۈككە ئايلانغان بولسىمۇ، لېكىن مۇز دەۋرىدە ئۇنىڭ مۇتلەق كۆپ قىسىم رايونلىرى يەلپۈنۈپ تۇرغان ئوتلاقلىرى ئىدى، خالاس^①.

دەرۋەقە، بىزمۇ يۇقىرىقى قاراشنى قۇۋۋەتلەيمىز. بۇ ھەقتىكى ئاساسلىق تەتقىقات نەتىجىلىرىنى يىغىنچاقلىغاندا، تۆۋەندىكى بىر قانچە ئاساسقا ئېرىشىمىز:

بىرىنچى، بۈگۈنكى ئىنسانشۇناسلارنىڭ ھەممىسى ئامېرىكا ئىندىئانلىرى تارىختىن بۇرۇنقى ئاسىيالىقلار تىپىغا مەنسۇپ، ئۇلار ئىپتىدائىي موڭغۇل ئىرقىدىن كېلىپ چىققان، دەپ قارايدۇ. ئۇلار يەنە ئانتروپولوگىيىلىك ئالاھىدىلىك جەھەتتىن ئامېرىكا ئىندىئانلىرى تىپىك ئاسىيالىقلار خۇسۇسىيىتىگە ئىگە، ئۇلارنىڭ يۈزى كەڭ، ياغاق سۆڭىكى بۆرتۈپ چىققان، تۈز ھەم قارا چاچ، شالاڭ ساقال، قىيىق كۆز بولۇشى موڭغۇللوئىدلار بىلەن تامامەن بىردەكلىككە ئىگە، دەپ قارايدۇ. ئۇنىڭ ئۈستىگە ئىرسىيەت ئىلمى بىلەن شۇغۇللىنىدىغان ئالىملار ئىندىئانلار بىلەن موڭغۇللارنىڭ قان تىپىنى تەكشۈرۈش ئارقىلىق ئۇلاردا ئوخشاش تىپتىكى قان ئېلېمېنتلىرىنىڭ مەۋجۇدلىقىنى بايقىغان^②.

ئىككىنچى، ئىندىئان تىللىرىنىڭ تۈرلۈك دىئالېكت - شېۋىلىرىنى تەتقىق قىلغان تىلشۇناسلار «ئىندىئان تىللىرى» نىڭ تارىخىنى تەتقىق قىلغاندا، ئۇنىڭ ئاخىرقى مەنبەسى ئىپتىدائىي موڭغۇل تىللىرىغا بېرىپ تاقالغان^③. ھەممىگە مەلۇمكى، ئىپتىدائىي موڭغۇل تىلى ئىپتىدائىي ئالتاي تىلى (ئالتاي تىللىرى بۆلۈنۈپ چىقىشتىن ئىلگىرىكى ئانا ئالتاي تىلى) دىن بۆلۈنۈپ

① مېكائىل گېل: «ئامېرىكا ئىندىئانلىرى — ئاسىيا كۆچمەنلىرىدۇر»، «مىللەتلەر تەرجىمىلىرى» ژۇرنىلى (خەنزۇچە)، 1981 - يىللىق 3 - سان، 77 - بەت.
② مېكائىل گېل: «ئامېرىكا ئىندىئانلىرى — ئاسىيا كۆچمەنلىرىدۇر»، «مىللەتلەر تەرجىمىلىرى» ژۇرنىلى (خەنزۇچە)، 1981 - يىللىق 3 - سان، 77 - بەت.
③ مېكائىل گېل: «ئامېرىكا ئىندىئانلىرى — ئاسىيا كۆچمەنلىرىدۇر»، «مىللەتلەر تەرجىمىلىرى» ژۇرنىلى (خەنزۇچە)، 1981 - يىللىق 3 - سان، 77 - بەت.

① مېكائىل گېل: «ئامېرىكا ئىندىئانلىرى — ئاسىيا كۆچمەنلىرىدۇر»، «مىللەتلەر تەرجىمىلىرى» ژۇرنىلى (خەنزۇچە)، 1981 - يىللىق 3 - سان، 78 - بەت.
② مېكائىل گېل: «ئامېرىكا ئىندىئانلىرى — ئاسىيا كۆچمەنلىرىدۇر»، «مىللەتلەر تەرجىمىلىرى» ژۇرنىلى (خەنزۇچە)، 1981 - يىللىق 3 - سان، 77 - بەت.

چىققان ۋە تەدرىجىي تەرەققىي قىلغان تىل ئائىلىسىدۇر. شۇڭا، ئىندىئان تىلى بىلەن ئالتاي تىللىرى سىستېمىسىغا مەنسۇپ مىللەتلەر تىللىرىدا مۇئەييەن ئورتاقلىق بار، دېيىشكە بولىدۇ. بۇنىڭ دەلىلى سۈپىتىدە ئەنگىلىيە ئىنسانشۇناسى ئېدۋارد تىلور (Edward Bernatt Tylore، 1832 — 1917) نىڭ «ئىپتىدائىي مەدەنىيەت» ناملىق مەشھۇر ئەسىرىدە خاتىرىگە ئېلىنغان ئىندىئان ئانچە سۆزلەر بىلەن ھازىرقى زامان ئۇيغۇر تىلىدىكى سۆزلەرنى سېلىشتۇرۇپ كۆرەيلى: ئۇيغۇر تىلىدىكى «ئانا، سۆزى ئامېرىكا ئىندىئانلىرىدا ئوخشاش تەلەپپۇزغا ۋە ئوخشاش مەنىگە ئىگە ئىكەن. نەپلورنىڭ مەلۇماتىغا قارىغاندا: «يۇقىرى كاليفورنىيىدە ياشايدىغان ئىندىئانلار، ئازابلانغان ۋاقىتتا «ana» دەپ تۈۋلەيدى. كەن. مەنىسى دەل «ئانا/ئاپا» دېگەننى بىلدۈرىدىكەن»^①. ئۇنىڭدىن باشقا، ئىندىئان تىلى بىلەن ئۇيغۇر تىلى ئوتتۇرىسىدىكى ئىملىق ۋە ئۈندەش سۆزلەردە كىشىنى ھەيران قالدۇرىدىغان ئوخشاشلىقلار بار ئىكەن. مەسىلەن^②:

ئۇيغۇر تىلى	ئىندىئان تىلى	مەنىسى
ئاھ	ah	(ھاياجاننى بىلدۈرىدىغان ئۈندەش سۆز)
پۇۋ	pub	(پۇۋدەشنى بىلدۈرىدۇ)
ئۆھۈ - ئۆھۈ	hoh — hoh	(يۆتەل ئاۋازىنى بىلدۈرىدۇ)
پىش - پىش	pish — pish	(مۈشۈكنى ياكى مۈشۈكنى چاقىرىغان ئاۋازىنى بىلدۈرىدۇ)
ھەي	hai	(ئادەمنى چاقىرىغان ئاۋازىنى بىلدۈرىدۇ)

① بۇ مەسىلىدىكى ئىندىئان تىلى سۆزلۈكلىرى ئېدۋارد تىلورنىڭ «ئىپتىدائىي مەدەنىيەت» دېگەن كىتابىنىڭ 182، 198، 209، 219، 184، 191، 193 - بەتلەردىن ئېلىندى.

ھەھ - ھەھ hee — hee (كۈلكە ئاۋازىنى بىلدۈرىدۇ)
كىش - كىش ksh — ksh (ئات - ئۇلاغنى ھەيدىگەن ئاۋازىنى بىلدۈرىدۇ)

ئۈچىنچى، ئارخېئولوگىيە جەھەتتە، ئامېرىكا قىتئەسىدىن تېپىلغان ئاخىرقى مۇز دەۋرىگە ئائىت بىر قىسىم ئىپتىدائىي قورال - سايمانلار، تۇرمۇش بۇيۇملىرى ۋە باشقا نەرسىلەرنى 14 C ئارقىلىق ئانالىز قىلىش نەتىجىسىدە، جۇڭگونىڭ شىمالىي قىسمى، موڭغۇل ئېگىزلىكى ۋە پۈتكۈل سىبىرىيىدىن تېپىلغان بۇيۇملار بىلەن تامامەن ئوخشاش چىققان^①.

تۆتىنچى، ئىندىئانلارنىڭ ئۇرۇق - قەبىلە تۈزۈمى بىلەن ئالتاي تىللىرى سىستېمىسىدىكى مىللەتلەرنىڭ، بولۇپمۇ تۈركىي خەلقلەرنىڭ ئۇرۇق - قەبىلە تۈزۈمىنى سېلىشتۇرساق، ئاجايىپ زور ئوخشاشلىقلارنى بايقايمىز، تۆۋەندە ئۆرنەك كۆرۈپ باقايلى:

1. ئىروكوز ئىندىئانلىرىنىڭ ئۇرۇق - قەبىلە تۈزۈلمىسى:

ئۇرۇق ← قەبىلە ← قەبىلە ئىتتىپاقى

ئىروكوز قەبىلىلەر ئىتتىپاقى ^②	سېنېكا قەبىلىسى	بۆرە، ئېيىق، تاشپاقا، قۇندۇز، بىگىز تۇمشۇق، كۆك قوتان، قارچىغا، بۇغا
		بۆرە، ئېيىق، تاشپاقا، قۇندۇز، بىگىز تۇمشۇق، يىلانئېيىق، قارچىغا، بۇغا
	كاپۇگا قەبىلىسى
	

2. ئورخۇن ئۇيغۇرلىرىنىڭ ئۇرۇق - قەبىلە تۈزۈلمىسى: ئورخۇن ئۇيغۇرلىرىنىڭ ئۇرۇق - قەبىلە تۈزۈلمىسى ۋە

① نېكائىل گېللى: «ئامېرىكا ئىندىئانلىرى — ئاسىيا كۆچمەنلىرىدۇر»، «مىللەتلەر تەرجىمىلىرى» ژۇرنىلى (خەنزۇچە)، 1981 - يىلى 3 - سان، 77، 78 - بەتلەر.
② مورگان: «قەدىمكى جەمئىيەت»، 1 - كىتاب، 135 - بەت

ئەمەل - مەنەسپ تۈزۈلمىسى كۆك تۈرك خانلىقىنىڭكى بىلەن ئاساسىي جەھەتتىن ئوخشاش، يەنى ئۇرۇق ← قەبىلە ← قەبىلىلەر ئىتتىپاقى.

ئۇيغۇر قەبىلىلەر ئىتتىپاقى ^①	كىچىك توققۇز قەبىلە	ياغلاقار، ئوتۇرقار، دېرىبار، ئاۋۇجاۋ، يوقاسقىر، قازار، ياماقار، ئاياۋىر، قوغۇرسۇ
		ئۇيغۇر، بۆكۈ، ھۈن، بايرىقۇ، تۇغرا، ئىزگىل، چۆبە، ياسمىل، قارلۇق

3. قازاقلارنىڭ كىچىك يۈز قەبىلىلىرىنىڭ قۇرۇلمىسى: رۇۋ (ئۇرۇق) - تائىپە (قەبىلە) - يۈز (قەبىلىلەر ئىتتىپاقى).

(قى)

كىچىك يۈز قەبىلىلەر ئىتتىپاقى ^②	ئەلىم ئوغلى	قارا ساقال قاراش، كەتە	
		باي ئوغلى	ئادى، ئالچىن، چاپپاس، ئالاشا، بايراق، بېرىش، ئېسىنتىمىر، قىزىلقۇرت، سېرىكېش، ئاز ماسقار
		يەتتە ئۇرۇق	تاپىن، تاما، تېلبۇ، جاغالبايلى، كېرەدىرى، كېرەيت، رامادان

دېمەك، ئىندىئانلار بىلەن تۈركىي خەلقلەرنىڭ ئۇرۇق - قەبىلە تۈزۈلمىسىنى سېلىشتۇرۇساق، ئۇلار ئوتتۇرىسىدىكى كىچىك يۈز قەبىلىلەر ئوخشاشلىقلارنى بايقايمىز. بۇ خىل باي - قاش، شەك - سۈبھىسىزكى، ئىندىئانلار بىلەن شىمالىي ئاسىيا رايونىنىڭ مۇناسىۋىتىنى تېخىمۇ كۈچەيتىدۇ.

بەشىنچى، ئامېرىكىدىكى ئوماخا ئىندىئانلىرى بىلەن كۆك

تۈرك خانلىقى دەۋرىدىكى تۈرك قەبىلىلىرىنىڭ تۇغقانچىلىق مۇنا- سىۋەتلىرى بىلەن قېرىنداشلىق ئاتالغۇلىرىنى سېلىشتۇرۇپ كۆرسەك، ئۇلار ئوتتۇرىسىدىكى يەنە بىر روشەن ئوخشاشلىقنى ھېس قىلىمىز. بۇ ھەقتە تەتقىقات ئېلىپ بارغان تۈركىيە ئالىمى شارۇن باشتۇغ (SharonBashtug) مۇنداق دەيدۇ: «كۆك تۈرك دەۋرىدىكى تۈركىي قوۋملارنىڭ تۇغقانچىلىق ئاتالغۇلىرى سىستېمىسىنى ئوماخا ئىندىئانلىرى بىلەن كلاسسىفىكاتسىيە (تۈرلەرگە بۆلۈنۈش) نوقتىسىدىن سېلىشتۇرغاندا، ناھايىتى زور ئوخشاشلىقلار بار دېيىشكە بولىدۇ. . . تېخىمۇ مۇنازىرە تەلەپ قىلىدۇ. ھىنى شۇكى، ئوماخا ئىندىئانلىرىنىڭ تۇغقانچىلىق ۋە قېرىنداشلىق ئاتالغۇلىرى سىستېمىسىنى تارىختىكى ۋە ھازىرقى مۇسۇلمان - تۈركىي تىللىق خەلقلەرنىڭ تۇغقانچىلىق سىستېمىسىغا مودېل قىلىشقا بولىدۇ»^① (1 - ، 2 - رەسىمگە قاراڭ).

ئالتىنچى، ئامېرىكا ئىندىئانلىرى بىلەن شىمالىي ئاسىيا رايونىدىكى ئالتاي تىللىرى سىستېمىسىغا مەنسۇپ مىللەتلەر ئوخشاشلا ئۇزاق مەزگىل شامان دىنىغا ئېتىقاد قىلغان. ئۇلار دۇنيادىكى ئەڭ تىپىك شامان مەدەنىيىتى رايونىنى ھاسىل قىلغان بولۇپ، ئۇلارنىڭ شاماننىم بىلەن باغلىنىدىغان ئۆرپ - ئادەتلىرى، ناخشا - ئۇسسۇللىرى ۋە كۆي - مۇزىكىلىرىدا غايەت زور ئورتاقلىقلار ساقلانغان، بولۇپمۇ «مۇزىكا تارىخى تەتقىقاتچىلىرى ئامېرىكا ئىندىئانلىرىنىڭ مۇزىكىلىرى، خەلق ناخشا ئاھاڭلىرى بىلەن شىمالىي جۇڭگودىكى مانجۇ، شىبە، ئېلۇنچۇن، ئېۋېنكى،

① خامىلتون: (فرانسىيە): «بەش دەۋر ئۇيغۇر تارىخى ماتېرىياللىرى»، شىنجاڭ خەلق نەشرىياتى، 1982 - يىل، خەنزۇچە نەشرى، 2 - بەت.
 ② جاقىپ مىرزاقان ئوغلى: «قازاق خەلقى ۋە فولكلورى»، شىنجاڭ خەلق نەشرىياتى، 1992 - يىل، قازاقچە نەشرى، 386 - بەت.

① «ئوتتۇرا ئاسىيا تەتقىقاتى ژۇرنىلى»، ئىنگىلىزچە نەشرى، 1993 - يىللىق 1 - سان، 16 - بەت.

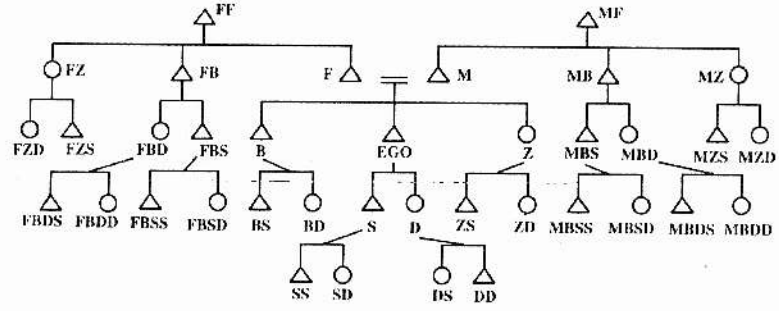
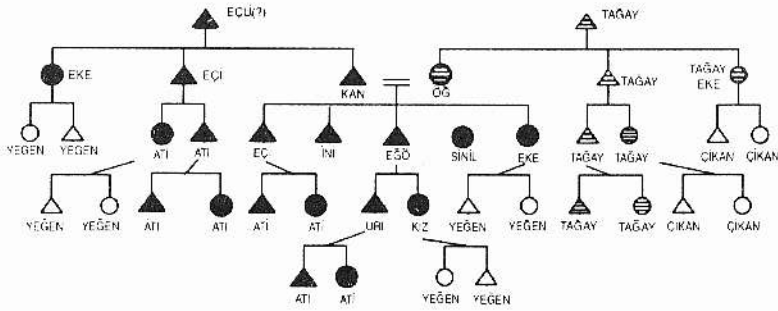

(△ ئەر، ○ ئايال)

مودېلىدىكى تەرىپلىك بەلگىلەر: F=father (ئاتا), M=mother (ئانا), B=brother (ئاكا, ئۇكا), W=wife (موتۇنى), H=husband (ئېرى), D=daughter (قىز), S=son (ئوغۇل), Z=sister (ئىگىل), FZD=father's sister's daughter (بالىلار), MB=mother's brother (ئانىنىڭ ئاكا - ئۇكىسى), child (ئانىنىڭ ئاچا ياكى سىڭلىسىنىڭ قىزى)

2 - رەسىم. كۆك تۈركلەرنىڭ توغقانچىلىق

مۇناسىۋىتىنى كۆرسىتىدىغان مودېل (△ ئەر، ○ ئايال)، ئايالنى، ▲ بىلەن ئاتا تەرەپ تۇغقانلارنى، ▲ بىلەن ئانا تەرەپ تۇغقانلارنى بىلدۈرىدىغان بەلگىلەردۇر.

كەلگەنلىكى ھەققىدىكى ئەپسانە بىزگە، تەبىئىي ھالدا، ئىندى ئانىلارنىڭ مەنبەسى ھەققىدىكى ئىلمىي تەسەۋۋۇرنىڭ ئەقىلغە مۇۋاپىق ئىكەنلىكىنى ھېس قىلدۇرىدۇ.

دەرۋەقە، بۇ ئىلىم ساھەسىدە تېخىچە تالاش - تارتىش قىلىنىۋاتقان بىر مەسىلە. ناۋادا ئىلىم ساھەسى ئىندىئانلار بىلەن ئالتاي تىللىرى سىستېمىسىدىكى مىللەتلەرنىڭ ئورتاق مەنبەدىن كېلىپ چىققانلىقى ھەققىدىكى قىياسنى تولۇق دەلىل - ئىسپاتلار بىلەن مۇئەييەنلەشتۈرەلگەن كۈنى، بۇرە توتېمىنىڭ سىرلىق مەنبەسىمۇ ئاخىرقى ھېسابتا ئاشكارا بولىدۇ.

1 - رەسىم. ئوماخا ئىندىئانلىرىنىڭ توغقانچىلىق

مۇناسىۋىتىنى كۆرسىتىدىغان مودېل (△ ئەر، ○ ئايال)

موڭغۇل، داغۇر قاتارلىق مىللەتلەرنىڭ خەلق ناخشا - كوي ئاھاڭلىرىنىڭ ئورتاق ئاھاڭ قۇرۇلمىسىغا، ئورتاق مىلودىيە را-ۋاجىغا، ئورتاق رىتىم خۇسۇسىيىتىگە ۋە ئورتاق ماھارەت ۋاسىدە تىللىرىگە ئىگە ئىكەنلىكىنى بايقىغان^①.

يەتتىنچى، ئامېرىكا ئىندىئانلىرىنىڭ شىمالىي ئاسىيا رايونىدىن كۆچۈپ بارغانلىقى ھەققىدە، ئىندىئانلارنىڭ ئۆزلىرىنىڭ ئەپسانە - رىۋايەتلىرىمۇ بىزنى مول ماتېرىياللار بىلەن تەمىنلەيدۇ. موكوي ئىندىئانلىرى ئارىسىدا كەڭ تارقالغان ئۆزلىرىنىڭ ئەسلى يىلتىزى بولغان توققۇز ئۇرۇقنىڭ غەرب تەرەپتىن كۆچۈپ

① مورگان: «قەدىمكى جەمئىيەت»، 1 - كىتاب، 339 - 340 - بەتلەر.

① «مۇزىكا تەتقىقاتى» ژۇرنىلى (خەنزۇچە)، 1987 - يىللىق 4 - سان، 53 - بەت.

ئۈچىنچى باب

بۆرە توتېمىنىڭ كېلىپ چىقىشىدىكى ئاساسلار

توتېمىزم گەرچە ئىنسانىيەت تارىخىدىكى بارلىق دىنلاردىن ئىلگىرى پەيدا بولغان بىرخىل ئىپتىدائىي دىن بولسىمۇ، لېكىن ئۇنىڭ ئىلىم ساھەسى تەرىپىدىن رەسمىي تەتقىق قىلىنىشى تېخى يېقىنقى زاماندىكى بىر ئىش. شۇنداق بولسىمۇ، توتېمىزم يۈز نەچچە يىلدىن ئارتۇق ۋاقىتتىن بۇيان، ھەرساھە ئالىملىرى تەرىپىدىن بەس - بەستە تەتقىق قىلىنىپ، خەلقئارا ئىلىم ساھەسىدىكى «قىزىق نۇقتا» بولۇپ كەلدى.

دەرۋەقە فرېبۇدنىڭ سۆزى بىلەن ئېيتقاندا: «ئىنسانىيەت جەمئىيىتىدىكى تۇنجى دىنىي تۈزۈم — توتېم تۈزۈمىدۇر».^① شۇڭا، ئىپتىدائىي دىنلارنى تەتقىق قىلغان چاغدا، تۇنجى قەدەمىمىز شەك - شۈبھىسىزكى، توتېمدىن باشلىنىدۇ.

بۆرە توتېمى ئۇيغۇر قاتارلىق تۈركىي تىللىق خەلقلەر توتېم مەدەنىيىتىدىكى يادرولۇق نۇقتا، خۇددى دۇنيا توتېم مەدەنىيىتىدە، توتېمنىڭ كېلىپ چىقىشى كىشىنى ئەڭ جەلپ قىلىدىغان ۋە ئەڭ مۇرەككەپ مەسىلە بولغىنىدەك، ئۇيغۇر - تۈرك توتېم مەدەنىيىتىدىمۇ بۆرە توتېمىنىڭ كېلىپ چىقىشى ئەڭ مۇرەككەپ، ئەڭ چىڭىش ۋە مۇنازىرە تەلەپ قىلىدىغان قىيىن تېما

① سىگموند فرېبۇد: «روھىي ئانالىز ئىلىمىغا مۇقەددىمە»، سودا نەشرىياتى، 1986 - يىلى، خەنزۇچە نەشرى. 276 - بەت.

ھېسابلىنىدۇ. بۈگۈنكى كۈنگە قەدەر، نۇرغۇن تەتقىقاتچىلار بۆرە توتېمىنىڭ كېلىپ چىقىشى ھەققىدە تۈرلۈك كۆز قاراشلارنى ئوتتۇرىغا قويۇپ ئۆتتى. لېكىن ئۇلارنىڭ قاراشلىرى نىسبەتەن ئاددىي، نەزەرىيىۋى دەرىجىسى تۆۋەن، قايىل قىلىش كۈچى ئاجىز بولۇپ، بۇ ھەقتىكى ئاخىرقى يەكۈن بولالمايتتى. شۇڭا، بىز ئالدىنقىلارنىڭ تەتقىقاتىنى ئومۇملاشتۇرۇپ، تېخىمۇ ئىلگىرىلىگەن ھالدا، ئۆز كۆز قاراشلىرىمىزنى ئوتتۇرىغا قويدۇق. ئىشىنىمىزكى، بۇ ھەقتىكى تەتقىقاتلار يەنىمۇ چوڭقۇرلاشغۇسى.

1. بىئولوگىيىلىك ئاساسلار

1. بۆرىنىڭ پەيدا بولۇشى

مەزكۇر تېما گەرچە ئەسىرىمىز بىلەن ھېچقانداق مۇناسىۋەتسىز يوقتەك كۆرۈنىشىمۇ، لېكىن تېگى - تەكتىدىن ئېيتقاندا مۇئەييەن باغلىنىشقا ئىگە. چۈنكى بۆرىدىن ئىبارەت بۇ يىرتقۇچىنىڭ يەر شارىدا قاچان پەيدا بولغانلىقى مەسىلىسى، بۆرىنىڭ توتېم قىلىنىش تارىخىنى ئېنىقلىشىمىزغا بىۋاسىتە چېتىلىدۇ. ئېھتىمال، «ئەلىمىساقىتىن بېرى، ئادەم بىلەن بۆرىنىڭ ئىزى يەر يۈزىگە تەڭ چۈشۈپ، بىر - بىرى بىلەن ھەپلىشىپلا ئۆتكەن»^① بولۇشى مۇمكىن. ئەمما مەيلى بىئولوگىيە ئىلمى ياكى ھايۋاناتشۇناسلىق ئىلمى بولسۇن، بۆرىنىڭ زادى قاچان پەيدا بولغانلىقىغا كەسكىن بىر نەرسە دېيەلگەن ئەمەس. چۈنكى ئىنسانىيەتتىن ئىبارەت بۇ ئالىي مەخلۇقنىڭ قاچان پەيدا بولغانلىقى مەسىلىسى تېخى تەخمىنىي قىياس ھالىتىدە تۇرۇۋاتقان يەر. دە، بۆرىنىڭ قاچان پەيدا بولغانلىقى مەسىلىسى ئەۋەتتە قىيىن مەسىلە ھېسابلىناتتى.

① «بۆرە دېگەن بۆرە» — «زېرە» ژۇرنىلى، ئالماتىدا قازاقچە نەشرى، 1993 - يىللىق 3 - سان، 26 - بەت.

ھازىرقى ئەڭ يېڭى تەتقىقات نەتىجىلىرىدىن قارىغاندا، بۇ-
 نىڭدىن 6 مىليۇن يىللار ئىلگىرى ئادەم تۈرىدىكى جانلىقلار پەيدا
 بولۇشقا باشلىغان؛ 3 مىليۇن يىللار ئىلگىرىكى ۋاقىت، ئىنسان-
 نىيەتنىڭ رەسمىي پەيدا بولۇش نۇقتىسى بولۇپ، قورال ياساش
 ۋە ئوۋچىلىق مەيدانغا كەلگەن؛ 40 مىڭ يىللار ئىلگىرى ھازىر-
 قى زامان بەدەن تۈزۈلمىسىگە ئىگە ئادەملەر، يەنى «يېڭى ئادەم»-
 لەر» ياكى «ھازىرقى زامان ئادەملىرى» شەكىللەنگەن.^①
 دەپمەك، ھەرقانداق بىر ئىپتىدائىي دىن ئىنسانىيەت پەيدا
 بولۇپ مۇئەييەن ئاڭ باسقۇچىغا كىرگەندىن كېيىنلا، ئاندىن
 مەيدانغا كېلىشكە باشلىغان بولۇپ، توتېمىنىمۇ بۇنىڭدىن مۇس-
 تەسنا دېيىشكە بولمايدۇ. ياپونىيە ئالىمى ئابې تاكىئو: «دىننىڭ
 قاچان پەيدا بولغانلىقى ھەقىقەتەنمۇ جاۋاب بېرىش قىيىن بولغان
 مەسىلە. ئېھتىمال، بىز دىننىڭ پەيدا بولۇشىنى ئىنسانىيەتنىڭ
 كېلىپ چىقىشىغا باغلىشىمىز مۇمكىن»^② دەيدۇ.
 ئارخېئولوگىيەلىك ماتېرىياللاردىن قارىغاندا، ئەزەربەيجان-
 نىڭ ئاچقىز تاغ ئۆڭكۈرلىرى، فرانسىيىدىننىڭ دوردوگنىي
 (Dordogne) ئۆڭكۈرلىرى، شۋېتسارىيىنىڭ دراخېنلوگ
 (Drahenlog) ئۆڭكۈرلىرى ۋە گېرمانىيە، ئاۋستىرىيە، گرۇزىيە
 قاتارلىق ئەللەردىكى ئۆڭكۈر خارابىلىرىدىن، بۇنىڭدىن 200 —
 250 مىڭ يىللار ئىلگىرىكى دەۋرگە مەنسۇپ، دەپنە قىلىنغان
 بۆرە ۋە ئېيىقلارنىڭ باش سۆڭەكلىرى بايقالغان.^③ شۇڭا ئالىم-
 لار مۇشۇ دەۋرنى، توتېم ئېڭى مەيدانغا كەلگەن دەۋر دەپ قارى-
 ماقتا.^④ يۇقىرىقى ئۆڭكۈر خارابىلىرىدىكى بۆرە ۋە ئېيىقنى
 دەپنە قىلىش ئادەتلىرى بىزگە ئەينى ۋاقىتتىلا توتېم ئېڭىنىڭ

① جېڭ يۈنچى: «توتېم ئىپتىتىكىسى ۋە ھازىرقى زامان كىشىلىرى»، شۇلەن نەشرى-
 ياتى، 1992 - يىلى، خەنزۇچە نەشرى، 13 - ، 14 - بەتلەر.
 ② ئابې تاكىئو (ياپونىيە): «ئېتىكاچىلىق ۋە غەرب ئىدىيىسى»، شاڭخەي تەرجىمە
 نەشرىياتى، 1989 - يىلى، خەنزۇچە نەشرى، 267 - بەت.
 ③ ④ «توتېم ئىپتىتىكىسى ۋە ھازىرقى زامان كىشىلىرى»، 21 - ، 22 - بەتلەر.

بىخ سۈرگەنلىكىنى چۈشەندۈرۈپ بېرىدۇ. شۇڭا، «توتېم ئېڭىنى
 ئىنسانىيەتنىڭ بارلىق ئىدراك شەكىللىرى ئىچىدىكى ئەڭ قەد-
 مىي شەكىل»^① دېيىش مۇمكىن.

بۆرە توتېمى ئېڭىنىڭ ئويغىنىشىنى بۇنىڭدىن 200 — 250
 مىڭ يىللار ئىلگىرىكى دەۋرگە باغلىساق، ئۇ ھالدا بۆرنىڭ پەيدا
 بولۇشىنى ئۇنىڭدىنمۇ يىراق دەۋرلەرگە — تارىخنىڭ چەكسىز
 قاراڭغۇ دەۋرلىرىگە باغلايمىز.

ئىچكى ئاسىيا رايونىدا ئېلىپ بېرىلغان ئارخېئولوگىيەلىك
 تەكشۈرۈشلەر نەتىجىسىدىن قارىغاندا، ئىچكى ئاسىيا ۋە جەنۇبىي
 سىبىرىيە رايونلىرى بۆرە پەيدا بولغان ئەڭ قەدىمكى جايلار ھې-
 ساپلىنىدىكەن. بىئولوگىيە ۋە ھاياتشۇناسلىق تارىخىدىن قارى-
 غاندىمۇ، «شمالىي قۇتۇپ چەمبىرىكى ئەتراپىدىكى تۇندار بەلباغ
 ئورمانلىرى ۋە يايلاقلىرى بۆرلەرنىڭ ئوزۇقلۇق ئىزدەپ، نور-
 مال ياشىيالىشىغا باب كېلىدىغان ئەڭ مۇۋاپىق رايونلار ھېسابلى-
 نىدۇ. بولۇپمۇ بۆرلەرنىڭ مۇتلەق كۆپ قىسمى يەر شارىنىڭ
 شىمالىي يېرىم شارىدا، يەنى شىمالىي كەڭلىك 20° ئەتراپىدىكى
 رايونلارغا تارقالغان»^②.

شۇنداق بولغاچقا ئىچكى ئاسىيا ۋە سىبىرىيە رايونلىرىدىكى
 خەلقلەر بۆرنى ئەڭ دەسلەپ توتېم قىلغان خەلقلەرنىڭ بىرى
 ھېسابلىنىدۇ. ھۇن دەۋرىگە ئائىت بۆرە ئوبرازى چۈشۈرۈلگەن
 بۇيۇملارمۇ بۇ نوقتىنى ئىسپاتلايدۇ. ئۇنىڭدىن باشقا، ئالتاينىڭ
 پازىرىك رايونى، بايقال كۆلى ۋادىلىرى، سىبىرىيىدىكى لېنا ۋە
 يېنىسەي دەريا ھاۋزىلىرى ۋە ئىچكى موڭغۇلىيىدىكى يىنشەن تاغ
 تىزمىلىرى تەۋەسىدىن بايقالغان بۆرە ئوبرازى چۈشۈرۈلگەن بو-

① ئاندىرى لېۋونى - گورخان (فرانسىيە): «تارىختىن بۇرۇنقى دىن»، شاڭخەي ئەدەبى-
 يات - سەنئەت نەشرىياتى، 1990 - يىلى، خەنزۇچە نەشرى، 29 - ، 30 - بەتلەر.
 ② «گرولبىر ئاكادېمىيىسىنىڭ ئېنىسكلوپېدىيىسى»، ئامېرىكا، 1983 - يىلى، ئىنگلىز-
 چە نەشرى، 20 - توم، 195 - بەت.
 (Grolie Academic Encyclopedia, Vol. 20. P. 195. USA Grolie
 Internationalpublishing house. 1983)

يۇملار ۋە قىيا تاش رەسىملىرىمۇ بۇ نوقتىنى ئىسپاتلايدۇ.

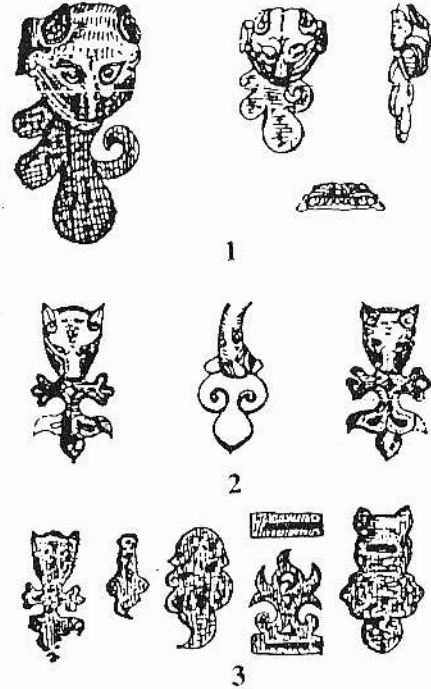

3 - رەسىم. ھۇن دەۋرىگە ئائىت ياغاچتىن ئويۇلۇپ، ئۈس-
 لۇب بېرىلگەن بۆرە ئوبرازلىرى
 2. بۆرىنىڭ ئىچكى - تاشقى خۇسۇسىيىتى
 بۆرە، مايىمۇن، ئېيىق قاتارلىق بىر قىسىم يۇقىرى دەرىجىدە-
 لىك سۈت ئەمگۈچى ھايۋانلار نېرۋا ئىقتىدارى ۋە باشقا بىئولوگى-
 يىلىك خۇسۇسىيەتلىرى جەھەتتىن ئىنسانلارغا نىسبەتەن يېقىندە-
 لىشىپ كېتىدىغان ھايۋانلار ھېسابلىنىدۇ. شۇڭا، بۆرە مۇشۇ
 جەھەتتىكى ئالاھىدىلىكلىرى بىلەن قەدىمكى ئىپتىدائىي ئىنسانلار-
 رنىڭ دىققەت - ئېتىبارىنى قوزغاپ، نۇرغۇن كىشىلەرنىڭ ئېتىقاد

قىلىدىغان توتېمغا ئايلانغان.

«بۆرىلەر بەدەن تۈزۈلۈشى جەھەتتىن نىسبەتەن ئىنچىكىرەك
 ۋە چاققان كېلىدۇ. قۇيرۇقىنى قىسىپ ماڭىدۇ. چىشلىرى
 ئىتتىڭكىدىنمۇ ئۆتكۈر، ئېغىزى يوغان، كۆزلىرى قىيىسىق،
 قۇلاقلىرى تىك كېلىدۇ...»^① «بۆرىنىڭ پاچاقلىرى ئۇزۇن،
 بەدىنى زىلۋا، بېقىنى چوڭقۇر، ئاياغلىرى ئىنچىكە كېلىدۇ.
 قۇيرۇقى تۈكلۈك بولۇپ، دائىم ئېگىپ يۈرىدۇ. بېشى چوڭ ۋە
 ئۇزۇن، كۆزلىرى ئېگىك، قۇلاقلىرى تىك كېلىدۇ»^②.

«بۆرىلەرنىڭ چوڭ - كىچىكلىكى ياشاۋاتقان جۇغراپىيىلىك
 مۇھىتىغا قاراپ ئوخشاش بولمايدۇ. رەسمىي يېشىغا توشقانلىرى
 تۇمشۇق قىسمىدىن قۇيرۇقىغىچە 127 — 164 سانتىمېتىر (5
 — 6.5 فوت) ئەتراپىدا كېلىدۇ. ئېغىرلىقى 18 — 80
 كىلوگرامغىچە كېلىدۇ. قىزىل تۈكلۈك بۆرىلەرنىڭ جۈغى سەل
 كىچىك بولۇپ، ئېغىرلىقى 30kg ئەتراپىدا بولىدۇ. تېرىسىنىڭ
 رەڭگى ئادەتتە ياشاۋاتقان مۇھىتىغا قاراپ ئۆزگىرىپ تۇرىدۇ.
 بۆرىلەر ئاساسەن توپ - توپ بولۇپ يۈرىدۇ. كۆپىنچە ئەھۋاللاردا
 ئەركەك - چىشىسى قوشۇلۇپ، بىر يىل ياكى ئۇنىڭدىنمۇ ئارتۇق
 ۋاقىت بىللە يۈرىدۇ. بىر توپ بۆرە پادىسىنىڭ سانى كۆپ بولغاندا
 36 غا يېتىدۇ. بىراق كۆپ ھاللاردا 2 — 8 گىچە بولۇپ
 ئوزۇقلۇق ئىزدەيدۇ. ھەربىر توپنىڭ ئۆز ئالدىغا ئىگىلىۋالغان
 زېمىنى ياكى تەسىر دائىرىسى بولۇپ، 130 — 13000 كۋادرات
 كىلومېتىرغىچە بولغان دائىرىگە سوزۇلىدۇ. بۇ دائىرىگە باشقا
 توپلارنىڭ ئۈسۈپ كىرىشىگە يول قويمايدۇ. ھەربىر توپ بۆرە
 پادىسىنىڭ ئۆز ئالدىغا يول باشچىسى بولىدۇ.»^③

① «ئوكيانوس»، شاخخەي لۇغەت كىتابلار نەشرىياتى، 1979 - يىل، خەنزۇچە قىسقار-
 تىلغان نەشرى، 823 - بەت.
 ② «تۈرك ئېنسىكلوپېدىيىسى»، ئەنقەرە، 1975 - يىل، تۈركچە نەشرى، 22 - توم،
 375 - بەت.
 ③ «گروپلەر ئاكادېمىيىسىنىڭ ئېنسىكلوپېدىيىسى»، 20 - توم، 196 - بەت.

«بۆرلەرنىڭ جىسمانىي قۇۋۋىتى ناھايىتى كۈچلۈك بولۇپ، كۈنگە 50 — 60 كىلومېتىرغىچە يول يۈرەلەيدۇ. ئادەتتىكى مېڭىشىدا سائىتىگە 5 — 7 كىلومېتىرغىچە، يۈگۈرگەن ۋاقىتتا 8 — 10 كىلومېتىرغىچە يول يۈرىدۇ. بۆرلەر ھەر يىلى بىر قېتىمدىن جۈپلىشىدۇ. چىشى بۆرە 60 كۈندىن ئارتۇق قورساق كۆتۈرگەندىن كېيىن، 5 — 7 گىچە كۈچۈكلەيدۇ. بۆرە كۈچۈكى ئۈچ ھەپتە ئانىسىنى ئەمگەندىن كېيىن، سىرتقا چىقىپ پائالىيەت قىلىدۇ. بۆرلەر ئادەتتە 12 — 15 يىلغىچە ئۆمۈر كۆرىدۇ. . . .»^①

بۆرلەرنىڭ ئىچكى خۇسۇسىيىتىمۇ كىشىنى ھەيران قالدۇرىدۇ، «ئۇنىڭ سەزگۈرلۈك ۋە قۇۋلۇق دەرىجىسى ناھايىتى يۇقىرى بولىدۇ». ^②

«بۆردىن ئىبارەت بۇ يىرتقۇچنىڭ يۈز گۆشلىرى ئۇنىڭ ئىچكى سېزىمغا قاراپ ئۆزگىرىپ تۇرىدۇ. شۇڭا، بۆرنىڭ مۇئەييەن بىر ۋاقىتتىكى ئىچكى پىسخىكىلىق ئوي - پىكىرىنى (سوغۇق قانلىقنى، خىرىس قىلىۋاتقان ھالىتىنى، خىجىل بو-لۇۋاتقانلىقىنى. . .) بىلىۋېلىشقا بولىدۇ. بۆرلەر بىر - بىرىگە قاراپلا ئۆزئارا ئۇچۇر ئالماشتۇرالايدۇ. بۇنىڭغا جاۋابەن ئىتنىڭ ئۆز ئىگىسىنىڭ كۆزىگە تازا زەن سېلىپ قاراۋاتقان ھالىتىنى مىسال كەلتۈرۈشكە بولىدۇ. ئومۇمەن كۆپلىگەن ھايۋانلاردا ئىنسان بالىسىنىڭ ئىچكى دۇنياسىدىكى ئوي - پىكىرلىرىنى، قىيا-پىتىدىكى ئۆزگىرىشلىرىنى بىلىۋالدىغان قابىلىيىتىنىڭ بارلىقىنى ئىلىم چەتكە قاقمايدۇ.

بۆرنىڭ ئارزۇ - ئارمانلىرىنى، ئوي - پىكىرلىرىنى قۇلاق ۋە بەدىنىنىڭ ھەم قۇيرۇقىنىڭ قىمىرلاشلىرىدىن ھېس قىلغىلى

بولىدۇ. بۆرە غىڭشىيدۇ، خىرىلدايدۇ، پۇشقۇرتىدۇ، خالىسا ھۇۋلايدۇ. مۇشۇ ئاۋازلارنىڭ ھەر بىرى ئۇنىڭ دەل شۇ پەيتتىكى پىسخىكىلىق ئەھۋالىنى چۈشەندۈرۈپ بېرىدۇ. بۆرلەرنىڭ بار-لىق سەزگۈ ئەزالىرى، بولۇپمۇ پۇراش قابىلىيىتى ناھايىتى تەرەققىي قىلغان بولۇپ، ئىنسان بالىسىنىڭكىدىن مىڭ ھەسسە يۇقىرى تۇرىدۇ. پۇراش ئىقتىدارى بۆرگە، ئۇنىڭ كۆزى ئارقىدا لىق سىرتقى مۇھىتتىن ئالدىنغان ئۇچۇرغا قارىغاندا تېخىمۇ كۆپرەك ئۇچۇرلارنى بېرەلەيدۇ. . . .»^①

دېمەك، بۆرنىڭ بىئولوگىيىلىك ۋە فىزىئولوگىيىلىك جەھەتتىكى بۇ خىل ئالاھىدىلىكلىرى تارىختىن بۇرۇنقى ئىپتىدائىي ئىنسانلارنىڭ زور قىزىقىشىنى قوزغىغان. چۈنكى بۈگۈنكى غايەت زور دەرىجىدە ئىجتىمائىيلاشقان جەمئىيەتتە ياشاۋاتقان ھازىرقى زامان كىشىلىرىگە قارىغاندا، ساپ تەبىئەت قويندا ياشىغان ئىپتىدائىي ئىنسانلارنىڭ بۆرە ھەققىدىكى بىلىملىرى خېلىلا چوڭقۇر ئىدى. شۇنداق بولسىمۇ ئۇلاردا دۇنيانى ئىلمىي يوسۇندا تونۇيدىغان ئەقلىي قابىلىيەت تۆۋەن بولغاچقا، بۆردىكى يۇقىرى دەرىجىلىك ھايۋانلارغا خاس ئالاھىدىلىكلەرنى قانداقتۇر «تەبىئەتتىن تاشقىرى كۈچ» دەپ قاراپ، ئۇنىڭغا ئىلاھلىق تونىنى كىيىدۈرگەن. خۇددى فرانسىيە ئىنسانشۇناسى لېۋى - بروھىل (Levi - Brohl) ئېيتقاندا: «ئىپتىدائىي ئىنسانلار ئەتراپتىكى ھەممە شەيئەلەرنى سىرلىق دەپ قارايتتى. ئىپتىدائىي كىشىلەرنىڭ كۆپلىكتىن ئېغىدا، بولۇپمۇ توتېم جەمئىيىتىگە مەنسۇپ ئىپتىدائىي كىشىلەر ئەزىرىدە، ھەرقانداق ھايۋان، ھەر-قانداق ئۆسۈملۈك ۋە ھەرقانداق مەۋجۇدات، توتېمنىڭ بىر تەركىبىي قىسمى ھېسابلىناتتى. ھەر بىر كىشى ئۇنى ئۆز قان-قېرىندىشى دەپ ھېسابلاپ، ئۇنىڭغا نىسبەتەن ئۆزىدە مەجبۇرىيەت

① «جۇڭگو ھايۋاناتلار تەزكىرىسى»، ياۋايى ھايۋاناتلار قىسمى، يەن نەشرىياتى، 1987 يىلى، خەنزۇچە نەشرى، 8 - جىلد، 50 - بەت.
② يۇقىرىقى كىتاب، 50 - بەت.

① «بۆرە دېگەن بۆرە» — «زېرە» ژۇرنىلى، ئالماتا، قازاقچە نەشرى، 1993 - يىللىق 26 - سان، بەت.

باردەك ھېس قىلاتتى ۋە ئۆزى بىلەن ئۇ ئوتتۇرىسىدىكى سىرلىق مۇناسىۋەتنى ئەمەلىيەتتە مەۋجۇت دەپ قارايتتى. . . .»^①

بۆرە بولۇپمۇ ئىچكى ئاسىيا ۋە شىمالىي يېرىم شارنىڭ يايلاق - دالىلىرىدىكى خەلقلەرنىڭ تۇرمۇشىدا دائىم ئۇچراپ تۇرىدىغان ۋە تىرىشىپ ياشايدىغان يىرتقۇچ ھايۋان بولغاچقا، قەدىمكى ئىپتىدائىي ئىنسانلارنىڭ ساددا ھېسسىياتىدا سىرلىق تۈسكە كىرگەن. ئۇلار بۆرىدىكى ئىچكى - تاشقى ئالاھىدىلىكلەرگە قاراپ، ئۇنى ھەممىگە قادىر، ھەممىدىن ئۈستۈن تۇرىدۇ دەپ قارىغان. نەتىجىدە قەدىمكى زاماندىكى نۇرغۇن خەلقلەرنىڭ بىردەك ئۇلۇغلاپ، توتېم قىلىشقا سازاۋەر بولغان.

2. جۇغراپىيىلىك ئاساسلار

1. بۆرە ۋە جۇغراپىيىلىك مۇھىت

ھەممىگە مەلۇمكى، يەر شارىدىكى تۈرلۈك جانلىقلار ئوخشاش بولمىغان جۇغراپىيىلىك مۇھىتتا پەيدا بولغان ۋە تەرەققىي قىلغان. شۇڭا، ئوخشاش بىر ھايۋان ياكى ئۆسۈملۈكنى يەر شارىنىڭ ھەممىلا يېرىدىن ئۇچرىتىش مۇمكىن ئەمەس. جۇغراپىيىلىك مۇھىت ئىنسانلاردا تۈرلۈك ئىرقىي ۋە پىسخىك ئالاھىدىلىكلەرنى كەلتۈرۈپ چىقارغىنىدەك، ھايۋاناتلار دۇنياسىدىمۇ خىلمۇخىل پەرقلەرنى شەكىللەندۈرگەن.

بۆرە توتېمىنىڭ تارقىلىش دائىرىسىگە نەزەر سالساق، جۇغراپىيىلىك مۇھىتنىڭ مۇھىم رول ئوينىغانلىقىنى ھېس قىلىمىز، مەسىلەن، ئېكۋاتور سىزىقى ئەتراپىدىكى ئىسسىق بەلباغلاردا ياشايدىغان خەلقلەردە بۆرە توتېمى مۇتلەق مەۋجۇت ئەمەس، چۈنكى بۆرە ئاساسەن سوغۇق بەلباغلاردا ياشاشقا لايىقلاشقان ھاي-

① لېۋى - بروھل (فرانسىيە): «ئىپتىدائىي تەبەككۈر»، سودا نەشرىياتى، 1987 - يىل، خەنزۇچە نەشرى، 28 - بەت.

ۋان ھېسابلىنىدۇ. ئىسسىق بەلباغ خەلقلەرىدە كۆپىنچە ئاشۇ رايونلاردا كۆپ كۆرىلىدىغان ماي مۇن، پىل، سۇ كالىسى، يىلان، سۇ ھايۋانلىرى ۋە تۈرلۈك ئىسسىق بەلباغ ئۇچار قۇشلىرى توتېم قىلىنغان. شىمالدىكى سوغۇق بەلباغنىڭ يايلاق - دالىلىرىدا ياشايدىغان خەلقلەردە بولسا مۇشۇ رايوندا كۆپ كۆرىلىدىغان ئېيىق، بۆرە، يىلپىز، قوتاز، ۋە سوغۇق بەلباغ ئۇچار قۇشلىرى توتېم قىلىنغان. شۇ سەۋەبتىن توتېم ئوبيېكتلىرىنىڭ تارقىلىشى روشەن رايون چەكلىمىلىكىگە ئىگە بولغان.

مۇشۇ نۇقتىدىن قارىغاندا، «بۆرىلەر ئوخشاش بولمىغان جۇغراپىيىلىك مۇھىتلارغا ماسلىشىپ ياشاش ئىقتىدارىغا ئىگە، لېكىن شىمالىي قۇتۇپ ئەتراپىدىكى توندىرا بەلباغ ئورمانلىرى ۋە كەڭ كەتكەن يايلاقلار ئۇلارنىڭ ئوزۇقلۇق ئىزدەپ، نورمال ياشاشىغا باب كېلىدىغان ئەڭ مۇۋاپىق رايونلار ھېسابلىنىدۇ. بۆرىلەر دائىم قۇمغاق ئېدىرلىقلار ۋە ئېگىز تاغلار ئارىسىدا كېزىپ يۈرىدۇ. بۆرىلەرنىڭ مۇتلەق كۆپ قىسمى يەر شارىنىڭ شىمالىي يېرىم شارىدا، يەنى شىمالىي كەڭلىك 20° ئەتراپىدىكى رايونلاردا ياشايدۇ. شىمالدا شىمالىي قۇتۇپ چەمبىرىكى ئەتراپىدىن بىر يەردىن جەنۇبتا مېكسىكىنىڭ ئوتتۇرا قىسمىغىچە بولغان رايونلار دىمۇ بۆرە تىپىدىكى ھايۋانلار ياشايدۇ. كونا قۇرۇقلۇقتىكى بۆرىلەر ئاساسەن سابىق سوۋېت ئىتتىپاقى، جۇڭگو، شىمالىي ھىندىستان، شەرقىي ياۋروپا قاتارلىق ئەللەرنىڭ قىسمى رايونلىرىدا تارقالغان، ئاز بىر قىسىم بۆرىلەر غەربىي ياۋروپا ۋە سىكىندې-نوۋىيە يېرىم ئارىللىرىغىمۇ تارقالغان. يېڭى قۇرۇقلۇقتىكى بۆرىلەر ئاساسەن كانادا ۋە ئالىياسكىلاردا ئۇچرايدۇ. . . .»^①

«تۈرك ئېنسىكلوپېدىيىسى» دىكى مەلۇماتلاردىن قارىغاندا: «بۆرىلەر ئاساسەن ئاسىيا، ياۋروپا ۋە ئامېرىكا قىتئەلىرىنىڭ

① «گىرولېر ئاكادېمىيىسىنىڭ ئېنسىكلوپېدىيىسى»، 20 - توم، 196 - بەت.

شمالىي قىسىمغا تارقالغان، ئاز بىر قىسمى شىمالىي ھىندىسى- تاندا ئۇچرايدۇ. غەربىي ياۋروپادا يوق دېيەرلىك، شەرقىي ۋە شىمالىي ياۋروپانىڭ تاغلىق رايونلىرىدىمۇ ئۇچرايدۇ. يەنە ئاق دېڭىز ۋە سىتسىلىيە ئاراللىرىدىمۇ بار، تۈركىيىدە ئادىردۇر. . .»^①

«بۆرلەرنىڭ ئېكولوگىيىلىك ماسلىشىشچانلىقى ناھايىتى كۈچلۈك، ئوخشاش بولمىغان رايونلار ۋە دېڭىز يۈزىدىن ئېگىز- لىكى ئوخشىمىغان جايلارنىڭ ھەممىسىدە بۆرە ئىزلىرىنى ئۇچ- راتقىلى بولىدۇ. ئۇنىڭ پائالىيەت دائىرىسى تاغلىق، ئېدىرلىق، تۈزلەڭلىك، ئورمانلىق، يايلاق، چۆل ۋە تۇندرا بەلباغ رايونلى- رىغا مەركەزلەشكەن. بىراق ئىسسىق بەلباغ رايونلىرىدا ئۇچرى- مايدۇ. جۇمۇلاڭما چوققىسىنى تەكشۈرۈش نەتىجىسىنىڭ 1974 - يىلىدىكى مەلۇماتىغا قارىغاندا، دېڭىز يۈزىدىن 5400 مېتىر ئېگىزلىكتىكى مۇز ئۆڭكۈرىدىن بۆرە جەستى بايقالغان. بۇ بۆرلەرنىڭ ياشاش مۇھىتى ئىچىدىكى دېڭىز يۈزىدىن ئەڭ ئېگىز بولغان رىكورد ئىدى. . .»^②

دېمەك، يۇقىرىقىدەك تەبىئىي شارائىتلار بۆرە توتېمىنىڭ رايون خاراكتېرلىكىنى كەلتۈرۈپ چىقارغان. شۇڭا، ئىنسانلار- نىڭ ئىپتىدائىي ئىپتىقادىدا بۆرە توتېمىنى شىمالىي يېرىم شارنىڭ شىمالىي قىسمىدىكى رايونلاردا ياشايدىغان خەلقلەر ئارىسىدىنلا ئۇچرىتىش مۇمكىن. يەنى بۆرە توتېمى جۇغراپىيىلىك جەھەتتىن سىبىرىيە ۋە موڭغۇل ئېگىزلىكىدىكى رايونلاردا، ئالتاي، تەڭرى تاغلىرى ۋە كەڭ كەتكەن ئوتتۇرا ئاسىيا دالىلىرىدا، ئۇندىن باشقا «ئوتتۇرا يەر دېڭىزىنىڭ شىمالىي قىرغاقلىرى، شىمالىي ياۋرو- پا، سىكەندىنوۋىيە يېرىم ئارىلى، شەرقىي ياۋروپا دالىلىرى ۋە شىمالىي ئامېرىكا قىتئەسىنىڭ شىمالىي قىسىملىرىدا ياشايدىغان خەلقلەرنىڭ ئىپتىدائىي ئىپتىقادلىرىدا توتېملىق ئورنىغا كۆتۈرۈ-

① «تۈرك ئېنسىكلوپېدىيىسى»، 22 - توم، 375 - بەت.
② «جۇڭگو ھايۋاناتلار تەزكىرىسى»، ياۋايى ھايۋاناتلار قىسمى، 8 - جىلد، 49 - بەت.

لۇپ، ئۇلۇغلانغان»^①.

2. بۆرە ۋە يايلاق خەلقلەرنىڭ تۇرمۇشى
شۇنى كېسىپ ئېيتىشقا بولىدۇكى، بىزنىڭ ئەجدادلىرىمىز پائالىيەت ئېلىپ بارغان شىمالدىكى بىپايان يايلاق دالىلاردا بۆرە بولمىغان بولسا، ئۇلارنىڭ ئىپتىدائىي ئىشەنچ - ئىپتىقادلىرىدىمۇ بۆرە توتېمىمۇ مەڭگۈ مەۋجۇت بولمىغان بولاتتى.

ئوتتۇرا ئاسىيا ۋە جەنۇبىي سىبىرىيە رايونى تارىختىن بۇ- يان، تۈركىي تىللىق خەلقلەرنىڭ توپلىشىپ ئولتۇراقلاشقان را- يونى، شۇنداقلا بۆرىدىن ئىبارەت بۇ يىرتقۇچنىڭ پەيدا بولغان ماكانلىرىدىن بىرى ھېسابلىنىدۇ. مانا مۇشۇ كەڭرى تەبىئەت قوينىدا بىزنىڭ ئەجدادلىرىمىزنىڭ تۇنجى ھاياتلىق قەدىمى بۆرە بىلەن ياندىشىپلا باشلانغان. ئۇلارنىڭ ئاساسىي ئىگىلىك شەكلى كۆچمەن چارۋىچىلىق (قىسمەن ئوۋچىلىق) بولۇپ، بۆرە ئۇلار- نىڭ تۇرمۇشىدىكى دائىملىق كۈشەندىلىرىنىڭ بىرى ئىدى. شۇ- ئا، مەلۇم نۇقتىدا، بۆرە بىلەن يايلاق خەلقلەرى ئوتتۇرىسىدا ئۇزۇن مۇددەتلىك تىرىكشىپ تۇرۇش مۇناسىۋىتى شەكىللەنگەن، «قەدىمدە شىمالدا ياشىغۇچى ئۇرۇق - قوۋملار ھاۋاسى ساپ، ئوت - چۆپلىرى بولۇق ۋە ئوۋچىلىق، چارۋىچىلىق ئىگىلىكىگە ناھايى- تى ئەپلىك بولغان كەڭ موڭغۇل دالىلىرى، ئالتاي تاغلىرى، چوڭ قۇملۇقنىڭ جەنۇبىي شىمالى، يىنشەن تاغ تىزمىسى، خې- شى كارىدورى قاتارلىق كەڭ ماكاندا پائالىيەت ئېلىپ بارغان. بولۇپمۇ يىنشەن تاغ تىزمىلىرى باغرىدا كۆپرەك ھەرىكەت ئېلىپ بارغان، ھەتتا خانلىق ئوردىلىرىنىمۇ يىنشەن تېغى ئىچىگە سال- دۇرغان»^②.

① «دىن ئىنسىكلوپېدىيىسى»، نۇ - يورك، 1987 - يىل، ئىنگىلىزچە نەشرى، 15 - توم، 431 - ، 432 - بەتلەر. 432 - 431 pp. The Encyclopedia of Religion Vol. 15, pp. 431 - 432, 1987 (Macmillan publishing company New - york, 1987)
② راھىلە داۋۇت: «ئۇيغۇرلارنىڭ بۆرە توتېمى ئۈستىدە ئىزدىنىش» - «مىراس» ژۇرنىلى، 1993 - يىللىق 1 - سان، 65 - بەت.

ئارخېئولوگىيىلىك ماتېرىياللارغا قارىغاندا، قەدىمكى يىنەن شەن تاغ تىزمىسى رايونى پۈتكۈل موڭغۇل ئېگىزلىكىدىكى ئوۋ-چىلىق ۋە چارۋىچىلىق ئىگىلىكىنىڭ گۈللەنگەن مەركەزلىرىدىن بىرى بولغان. يېقىنقى يىللاردىن بۇيان، يىنشەن تېغىنىڭ جەنۇبىي باغرىدىكى ئوردۇس يايلاقلىرى ۋە ئىچكى موڭغۇل يايلاقلىرىدىن زور تۈركۈمدىكى ئوۋچىلىق ئىگىلىكىنى ئەكس ئەتتۈرىدۇ. بۇ تاغ قوراللىرى دەۋرىگە ئائىت قەدىمكى ئىزلار بايقالدى. بۇ ھەقتە جۇڭگونىڭ ئاتاقلىق ئارخېئولوگى جيا لەنيو (贾兰坡) ئەپەندى مۇنداق دەيدۇ: «بىز مۇز دەۋرىنىڭ ئىنسانىيەتنىڭ كېلىپ چىقىشى ۋە تارقىلىشىغا ئېلىپ كەلگەن غايەت زور تەسىردىن كۆزدە تۇتۇپلا قالماي، يەنە مۇز دەۋرىدىن كېيىن شەكىللەنگەن جۇغراپىيىلىك مۇھىتنىمۇ نەزەر - گۈزىرىمىزگە ئېلىشىمىز كېرەك. موڭغۇل دالىسىنىڭ ھازىرقى كېلىماتى ناھايىتى زور دەرىجىدە ئۆزگەرگەن بولۇپ، ئوتتۇرىچە ھۆل - يېغىن مىقدارى ناھايىتى ئاز، غەربىي شىمالدىكى ئاز بىر قىسىم رايونلارنى ھېسابقا ئالمىغاندا، بىپايان گۈبى چۆللۈكىنىڭ مۇتلەق كۆپ قىسىم جايلىرى خېلىلا قۇرغاق. بىراق، يېڭى تاغ قوراللىرى دەۋرىدە، ئەھۋال پۈتۈنلەي باشقىچە ئىدى. . . . 1922 - يىلىدىن 1962 - يىلىغىچە بولغان 40 يىل ئىچىدە، بۇ رايوندىن 80 گە يېقىن قەدىمكى مەدەنىيەت ئىزلىرى بايقالدى. ھەمدە يېڭى تاغ قوراللىرى دەۋرىدە بۇ رايوندىكى ئاھالىلەر نوپۇسىنىڭ ھازىرقىدىن زىچلىقى ئېنىقلاندى. . . . مۇز دەۋرى ئاخىرلاشقان مەزگىللەردە، غايەت زور مۇز قاتلىمىنىڭ تەسىرىدە، بۇ رايوننىڭ كېلىماتى تەدرىجىي ئىللىغان. . . . يېڭى تاغ قوراللىرى دەۋرىگە كەلگەندە، زور مىقداردىكى قار - مۇزلار ئېرىپ، نۇرغۇن كۆل - دەريالارنى ھاسىل قىلغان. شۇنىڭ بىلەن بۇ رايوندا ھايۋانلار، ئۆسۈملۈكلەر ۋە بېلىق تۈرىدىكى سۇ ھايۋانلىرى كۆپەيگەن. شۇنىڭ بىلەن بىر ۋاقىتتا، ياۋايى ھايۋانلارنىڭ زور دەرىجىدە ئاۋۇشىغىمۇ شارائىت

ھازىرلانغان. . . . ①. دېمەك، يېڭى تاغ قوراللىرى دەۋرىدە موڭغۇل دالىسىدا مەيدانغا كەلگەن بۇ خىل كېلىماتتىكى غايەت زور ئۆزگىرىش، بۇ رايوندا ياۋايى ھايۋانلارنىڭ تېز كۆپىيىشىنى كەلتۈرۈپ چىقارغان. بولۇپمۇ بۆرە بۇ دەۋردە زور دەرىجىدە كۆپەيگەن بولۇشى مۇمكىن، يىنشەن تاغ تىزمىسىدىكى قىيا تاشلارغا چۈشۈرۈلگەن بۆرە ئوبرازلىرىمۇ بۇ نۇقتىنى ئىسپاتلايدۇ. «ئىچكى موڭغۇلنىڭ ۋۇيۈەن ناھىيىسىنىڭ غەربىي شىمالىدا بۆرە تېغى دەپ ئاتىلىدۇ. بۇ تاغ بار. بۇتخار خوشۇنىنىڭ غەربىدە بۆرە چوققىسى بار. يىنشەن تاغ تىزمىسى بۆرە تېغىنى ئۆز ئىچىگە ئالىدۇ. بۇ تاغ ۋە چوققىلارنىڭ بۆرە نامى بىلەن ئاتىلىشى ئاساسسىز بولمىسا كېرەك، بەلكىم ئەينى دەۋرلەردە بۇ ئەتراپتا بۆرە كۆپ بولغان بولۇشى مۇمكىن». ②. يېڭى تاغ قوراللىرى دەۋرىگە ئائىت جەنۇبىي سېبىرىيىدىن بايقالغان ئىسكىت - سېبىر تىپىدىكى قىيا تاش رەسىملىرىمۇ بۆرە ئوبرازى ئالاھىدە گەۋدىلىنىپ تۇرىدۇ ۋە يۇقىرىقى پىكىرىمىزنى كۈچەيتىدۇ.

شۇنىسى ئېنىقكى، ھەرقانداق بىر سەنئەت رېئال تۇرمۇشنىڭ ئىنكاسى. قىيا تاش رەسىملىرىدىكى بۆرە ئوبرازلىرىنىڭ كۆپلۈكى، ئەينى دەۋردە ئەجدادلىرىمىزنىڭ بۆرە توپلىرى بىلەن بولغان قويۇق مۇناسىۋىتىنى چۈشەندۈرۈپ بېرىدۇ.

مەشھۇر ئالىم D. ۋون ستەيىن برازىلىيە ئىندىئانلىرىنىڭ سەنئىتى ھەققىدە توختىلىپ: «بىز بۇ كىشىلەرنى ئوۋچىلىق تۇرمۇشىنىڭ مەھسۇلى دەپ قارىغىنىمىزدىلا، ئاندىن ئۇلارنى چۈشىنىشكە كىرىمىز. ئۇلارنىڭ ئىگىلىكى ئىچىدىكى ئەڭ مۇھىم قىسىملىرى ھايۋانات دۇنياسىغا باغلانغان. ئۇلارنىڭ دۇنيا قارىشى

① جيا لەنيو: «مۇز ئېقىنى ۋە ئارخېئولوگىيە» - «تاش قاتنا» ژۇرنىلى (خەنزۇچە نەشرى)، 1973 - يىللىق 2 - سان.
② رامىلە داۋۇت: «ئۇيغۇرلارنىڭ بۆرە توپىمى ئۈستىدە ئىزدىنىش» - «مىراس» ژۇرنىلى، 1993 - يىللىق 1 - سان.

«مۇشۇ تەجرىبىلەر ئاساسىدا شەكىللەنگەن. بۇنىڭغا ماس ھالدا، ئۇلارنىڭ سەنئىتىنىڭ باش تېمىسىمۇ ھايۋانات دۇنياسىدىن كەلگەن. شۇنداق دېيىشكە بولىدۇكى، ئۇلارنىڭ ئادەتتىن تاشقىدا، بىرى گۈللەنگەن سەنئىتىنىڭ مەنبەسى دەل ئوۋچىلىق تۇرمۇشىدە. ① دەيدۇ. خۇددى شۇنىڭغا ئوخشاشلا «ئوۋچىلىق دەۋرىدە، دىكى يىنىشەن تېغى ئاھالىلىرىنىڭ قىيا تاش سەنئىتى تېمىلىرى ھايۋانات دۇنياسىدىن ئېلىنغان. ئۇلارنىڭ ئۆسۈللىرىنىڭ كۆپ قىسمى ھايۋانلارنىڭ ھەرىكىتىگە تەقلىد قىلىنغان. ئۇلارنىڭ بەزىك بۇيۇملىرىمۇ ھايۋانلاردىن كەلگەن. ھەتتا ئۇلارنىڭ ئېستېتىكى ئېگىمۇ ئوۋچىلىق ئەمگىكى ئاساسىدا مەيدانغا كەلگەن. . . .» ②»

دېمەك، يىنىشەن تېغىنى مەركەز قىلغان شىمالدىكى كۆچمەن چارۋىچى مىللەتلەرنىڭ تۇرمۇشى ھايۋانات دۇنياسى، بولۇپمۇ بۆرە تىپىدىكى يىرتقۇچ ھايۋانلار بىلەن چەمبەرچاس باغلىنىپ كەتكەن. «ئۇلارنىڭ بالىلىرى كىچىكىدە قويلارنى مىنىپ، قۇش ۋە چاشقانلارنى ئوۋلايتتى. سەل چوڭ بولغاندا توشقان تۈلكىلەرنى ئوۋلايتتى. . . . ئۇلارنىڭ ئادىتى، چارۋا - ماللارغا ئەگىشىپ، ھايۋان ۋە ئۇچار قۇشلارنى ئىستېمال قىلىپ ياشايدىغان تۇرمۇش ئىدى». ③ شىمالدىكى خەلقلەر بۆرە بىلەن بولغان ئۇزاق مۇددەتلىك تىرىكشىپ ياشاش جەريانىدا، بۆرلەرنىڭ قاتتىق خىرىسىلىرىغا ئۇچرىغان ۋە ئۇنىڭ «كۆپكە قادىر» ئىقتىدارىدىن ساراڭسىمگە چۈشۈپ، ئۇنىڭدىن قورققان. يەنە بىر تەرەپتىن، ئۇلار بۆرىنىڭ ۋۇجۇدىدىكى ۋەھشىيلىك، ياۋۇزلۇق، كۈچ - قۇۋۋەت ۋە ھېچنەمىدىن يانمايدىغان خاراكتېرىدىن ھەۋەسلەنگەن ۋە ئۆزلىرىنىڭمۇ شۇنداق كۈچكە ئىگە بولۇشىنى ئۈمىد قىلغان. نەتىجىسىدە،

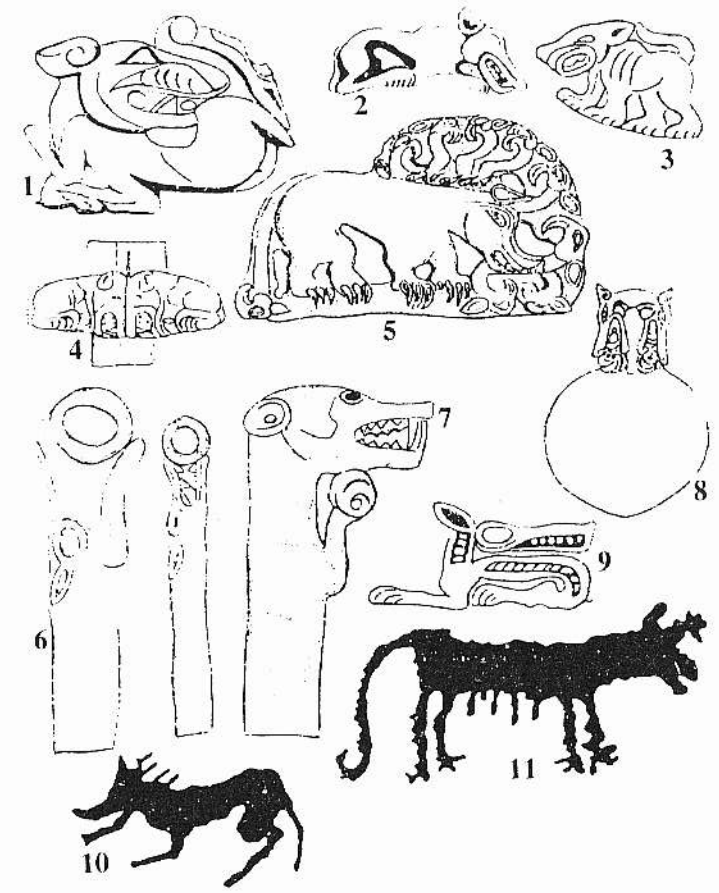

4 - رەسىم. ئىسكىف - سېبىر تىپىدىكى راۋاجلانغان بۆرە ئوبرازىنىڭ تەسۋىرى (1 - ئالتاي - پازىرىك؛ 2، 3، 4، 6، 8، 10 - مىنسىكى ئوبمانلىقى؛ 5 - پېتىردىن تېپىلغان سېبىرىيە ئەۋرىشكىلىرى؛ 7 - تاشقى بايقال؛ 9 - قازاقىستان؛ 11 - يەتتە سۇ.)

① «بىلىخانوف پەلسەپە ئەمىرلىرىدىن تالاندا»، خەنزۇچە نەشرى، 3 - توم، 376 - بەت.
 ② گەي شەنلىن / گەي جىيى: «يىنىشەن تېغىنىڭ تارىختىن بۇرۇنقى ئوۋچىلىق مەدەنىيىتى»، «ئىچكى موڭغۇل ئىجتىمائىي پەنلىرى» ژۇرنىلى (خەنزۇچە)، 1988 - يىللىق 2 - سان، 51 - بەت.
 ③ «خەننامە. ھونلار تەزكىرىسى»

جىدە تەدرىجىي ھالدا بۆرىگە چوقۇنۇش كېلىپ چىققان. دېمەك، شىمالدىكى يايلاق - دالىلارنىڭ ئۆزىگە خاس جۇغراپىيىلىك مۇھىمىتى ئەجدادلىرىمىز بىلەن بۆرە ئوتتۇرىسىدىكى ئۈزۈلمەس باغلىق نىشنى كەلتۈرۈپ چىقارغان، شۇڭا، جۇغراپىيىلىك مۇھىت بۆرە توتېمىنىڭ كېلىپ چىقىشىدا مۇھىم رول ئوينىغان. ئەلۋەتتە، خەنزۇلارنىڭ ئەجدىھا توتېمى، ھىندىلارنىڭ كالا توتېمى ۋە شىمالدىكى تونگۇس تىللىق خەلقلەرنىڭ ئېيىق توتېمىمۇ بەلگىلىك جۇغراپىيىلىك مۇھىتنىڭ تۈرتكىسىدە مەيدانغا كەلگەن.

3. فىزىئولوگىيىلىك ئاساسلار

بۆرىدە راستتىنلا ئىنسان بالىسىنى ئېمىتىپ چوڭ قىلالايدىغان فىزىئولوگىيىلىك ئىقتىدار مەۋجۇدۇمۇ - يوق؟ بۇ مەسىلە ئۇزاقتىن بۇيان ھەر ساھە ئالىملىرىنىڭ دىققىتىنى قوزغاپ كەلدى. پۈتۈن دۇنيا مىقياسىدىكى بۆرە توتېمى ئەپسانىلىرىنى تەكشۈرۈپ كۆرسەك، مۇنداق بىر ئورتاقلىقنى بايقايمىز: — مەلۇم سەۋەبلەر تۈپەيلىدىن چۆل دالىلارغا تاشلىۋېتىلگەن بوۋاقلارنى ئانا بۆرىلەر قۇتقۇزۇۋالغان ۋە ئۆز سۈتىنى ئېمىتىپ چوڭ قىلغان. . . .

تۈركلەرنىڭ كېلىپ چىقىشى ھەققىدىكى ئەپسانىدە، پۈتۈن كېسىپ، سازلىققا تاشلىۋەتكەن ئون ياشلىق بىر بالىنى چىشى بۆرە قۇتقۇزۇۋالىدۇ ۋە گۆش بىلەن باقىدۇ. ① ئۇسۇن خانىنىڭ كۈنپېيسى چۆلگە تاشلىۋېتىلگەندە، ئانا بۆرە ئۆز سۈتى بىلەن ئۇنى ئېمىتىدۇ. ② يۇنان تارىخچىسى ھىروددىنىڭ مەلۇماتىغا قارىغاندا قەدىمكى پېرسىيە پادىشاھى گېل كىچىك چېغىدا چۆلگە تاشلىۋېتىلگەندە ئانا بۆرە (بەزى مەلۇماتلاردا ئانا ئىت) تەرىپىدىن

قۇتقۇزۇۋېلىنىپ ھايات قالدۇ. ① سىلاۋىيان ئەپسانىلىرىدە، قوشكىزەك باتۇرلار دەپ ئاتالغان ۋالگور (Walgor) بىلەن ۋېلېدوب (Welvidob) نى كىچىكىدە بۆرە بىلەن ئېيىق ئېمىتىپ چوڭ قىلىدۇ. ② گېرمان ئەپسانىلىرىدە قەھرىمان كىتىلە-بېخ (Kitleh) نى بۆرە بېقىپ ئۆستۈرىدۇ. ③ رىم ئەپسانىلىرىدە، قەدىمكى رىم شەھىرىنىڭ قۇرغۇچىلىرىدىن بولغان رومۇس (Romulus) بىلەن رېمۇس (Remus) تۇغۇلغان ۋاقىتتا، قارانىيەت تاغىسى ئامىلىئوس (Amilios) تەرىپىدىن تىبېر دەرياسى (Tiber R.) غا تاشلىۋېتىلگەندە، ئانا بۆرە تەرىپىدىن قۇتقۇزۇۋېلىنىدۇ ۋە ئانا بۆرىنى ئېمىپ چوڭ بولىدۇ. ④ كالىفورنىيىدىكى ئىندىئان ئەپسانىلىرىدە، خەتەرگە يولۇققان بىر جۈپ قىز - ئوغۇل بالىلارنى بىر جۈپ بۆرە بالىسى قۇتقۇلدۇرۇۋالىدۇ. . . . ⑤

دېمەك، پۈتۈن دۇنيا مىقياسىدىكى بۆرە توتېمى ئەپسانىلىرىنى ۋاراقلىساق ھەممىسىدە دېگۈدەك، ئانا بۆرىلەرنىڭ ئىنسان بالىلىرىنى ئېمىتىپ ئۆستۈرگەنلىكى كۆزىمىزگە چېلىقىدۇ. بۆرە ئەپسانىلىرىدىكى بۇ خىل ئورتاق مەنىدە، ئانا بۆرىلەردە راستتىنلا ئىنسان بالىلىرىنى بېقىپ ئۆستۈرەلەيدىغان تەبىئىي فىزىئولوگىيىلىك ئىقتىدار بارمۇ - يوق؟ دېگەن گۇماننى پەيدا قىلىدۇ.

ھەممىگە مەلۇمكى، بۆرە — يۇقىرى دەرىجىلىك سۈت ئەمگۈچى ھايۋان. ھايۋانات دۇنياسىدا بۆرە، ئېيىق، مايمۇن، ئو-رانگوتان قاتارلىق بىر قىسىم يۇقىرى دەرىجىلىك ھايۋانلارنىڭ

① ئېدۋارد تېلور (ئىنگلىيە): «ئىپتىدائىي مەدەنىيەت»، شاخخى ئەدەبىيات - سەنئەت ئەشرىياتى، 1992 - يىلى، خەنزۇچە نەشرى، 282 - بەت.
 ② يۇقىرىقى كىتاب، 283 - بەت.
 ③ يۇقىرىقى كىتاب، 283 - بەت.
 ④ H. M. باۋنېننىڭ (سابىق سوۋېت ئىتتىپاقى): «ئەپسانىلەر لۇغىتى». سودا ئەشرىياتى، 1985 - يىلى، خەنزۇچە نەشرى، 189 - 190 - بەتلەر.
 ⑤ «نوتېم مەدەنىيىتىگە ئائىت ھېكايىلەردىن 100 مىسال»، خۇنەن ئەشرىياتى، 1991 - يىلى، خەنزۇچە نەشرى، 46 - 47 - بەتلەر.

① «جۇنامە. تۈركلەر تەزكىرىسى»، 50 - جىلد.
 ② «تارىخىي خاتىرىلەر. پەرغانە تەزكىرىسى»: «خەننامە. چاڭچېن تەزكىرىسى».

نېرۋا ئىقتىدارى ۋە فىزىئولوگىيىلىك ئالاھىدىلىكلىرى مەلۇم جەھەتلەردە گىمىنلارغا يېقىنلىشىپ كېتىدۇ. ئالمىلارنىڭ تەتقىقاتىغا قارىغاندا «ئانا بۆرىلەرنىڭ ئائىلىق ئىقتىدارى ناھايىتى كۈچلۈك بولۇپ، بۆرە بالىلىرىدىن باشقا ئىت كۈچۈكلىرىنىمۇ قوبۇل قىلالايدىكەن...»^① مۇشۇ ئەسىر ئىچىدە دۇنيانىڭ ھەرقايسى جايلىرىدا كەينى - كەينىدىن يۈز بەرگەن «بۆرىنىڭ ئادەم بالىلىرىنى بېقىمۇپلىشى» دەك غەيرىي ھادىسىلەر، قەدىمكى بۆرە ئەپسانىلىرى سۆزىتىنىڭ ئاساسسىز ئەمەسلىكىنى كۆرسەتتى.

1920 - يىلى ھىندىستاندىكى كالكۇتتا شەھىرىنىڭ شەرقىي شىمالىدىكى مىدناپور دەپ ئاتىلىدىغان كىچىك بازار ئەتراپىدا، كىشىلەر دائىم تۆت ئاياغلىنىپ ماڭىدىغان «ئادەم سۈپەت غەلىتە مەخلۇق» نى كۆرۈشكەن. ئۇلار شۇ چاغدا ئۈچ بۆرىگە ئەگىشىپ، يېقىن ئەتراپتىكى ئورمانلىققا كىرىپ كەتكەن. بۇ خەۋەر تارقالمىغاندىن كېيىن، بىر پوپ ئورمانلىققا كىرىپ، بىر چىشى بۆرىنى ئۆلتۈرۈۋېتىپ ئۇنىڭ ئۇۋىسىدىن ئىككى بۆرە كۈچىكى بىلەن ئىككى يالىڭاچ قىزچاقنى تېپىۋالغان. قىزچاقلارنىڭ بىرى تەخ-مىنەن يەتتە - سەككىز ياشلاردا، يەنە بىرى ئىككى ياشلاردا ئىكەن. ئىككى بۆرە بالا مىدناپوردىكى دارىلئامغا ئېلىپ كېلىندى. گەن، ئۇلارنىڭ چوڭىغا كامارا، كىچىكىگە ئامارا دەپ ئىسىم قويۇلغان. ئامارا ئىككى يىلدىن كېيىن ئۆلۈپ كەتكەن. كامارا 1929 - يىلىغىچە ياشىغان... ئۇ 1922 - يىلى ئاران ئۆرە تۇرالايدىغان بولغان. 1926 - يىلى ماڭالايدىغان بولغان، ئۇنىڭ پەقەت تىلى چىقىمىغان، تۆت يىلدا ئاران ئالتىلا سۆز ئۆگەنگەن...^②

① جۇگوشىڭ: «بۆرە بالا» قار ئادەم، تاشقا ئايلانغان ئوت، تىبەنچىن خەلق نەشرىياتى، 1979 - يىلى، خەنزۇچە نەشرى، 11 - بەت.
② سېنگىر (ھىندىستان): «بۆرە بالا»، جېن سۇشىن تەرجىمە قىلغان، جىلېن خەلق نەشرىياتى، 1982 - يىلى خەنزۇچە نەشرى؛ «بىلىم كۈچ» (خەنزۇچە) ژۇرنىلى، 1957 - يىلى 5 - سان 7 - بەت.

1954 - يىلى 1 - ئاينىڭ 17 - كۈنى ھىندىستاننىڭ راكلو شەھىرى ۋوگزالدا رام ئىسىملىك بىر بۆرە بالا ئۇچرىغان. ئۇ چاغدا بۇ بالا تۆت ئاياغلاپ ماڭاتتى... ھازىر... گەرچە يەنىلا ئېنىق تىلى چىقىمىغان بولسىمۇ، لېكىن ئۇ ۋارقىراش ياكى قىسمەن ئىما - ئىشارەت ئارقىلىق ئۆزىنىڭ ئارزۇسىنى ئىپادىلەپ يەلەيدىغان بولغان.^①

1972 - يىلى ھىندىستاننىڭ رېكناي شەھىرى ئەتراپىدىكى دالىدىن بىر بۆرە بالا بايقالغان... بۇ دۇنيادا بىردىنبىر ياشاۋاتقان باسكال ئىسىملىك بۆرە بالا. ئۇ چېنىقتۇرۇلۇش ئارقىلىق ھازىر ئىككى ئاياغلىق بولۇپ ئۆرە ماڭالايدىغان بولدى. كىشىلەر بۇ ئون ياشلىق بۆرە بالىنىڭ سۆزلىيەلىشىنى ۋە خاتىرىسىنىڭ ئەسلىگە كېلىپ بۆرە بالىلىق ھاياتىنى سۆزلەپ بېرىشىنى ئۈمىد قىلىشقان بولسىمۇ، بىراق بۇ ئۈمىد يەنىلا غۇۋا تۇرماقتا...^② ئامېرىكىنىڭ ئالىياسكا شتاتىغا جايلاشقان ئانكرارزى بازىرىدىكى ئاھالىلەر، خېلى يىللار ئىلگىرى بۆرە توپلىرى ئارىسىدا ياشاۋاتقان بىر بالىنى بايقاشقان. كېيىن، بىر ئوۋچى بۇ بالىنى قۇتقۇزۇۋېلىپ، داۋالاش مەركىزىگە تاپشۇرۇپ بەرگەن. ئەسلىدە مورلى ئىسىملىك بۇ قىزچاق بوۋاق مەزگىلىدە، روھىي كېسەلگە گىرىپتار بولغان ئانىسى تەرىپىدىن تاشلىۋېتىلگەندە بۆرىلەرنىڭ ياردىمىگە ئېرىشىپ، ئانا بۆرىنى ئېمىپ چوڭ بولغانىكەن. بۇ قىزنى كېيىن ئەنگلىيىلىك بىر ئەر - ئايال بېقىمۇپلىپ، قايتىدىن كىشىلىك تۇرمۇشقا ئېلىپ كىرگەن، بىراق مورلى ئۆزىنى بېقىمۇپ چوڭ قىلغان بۆرە توپلىرىنى ھەرگىزمۇ ئۇنتۇپ قالمىغان. ئۇ ھەر يىلى ئامېرىكىغا قايتىپ ئالىياسكىدىكى بۆرە دوستلىرى بىلەن دىدارلىشىشنى تەلەپ قىلغان. مورلى ھەر قېتىم بۆرە

① «ئىلىم - پەن رەسىملىك ژۇرنىلى» (خەنزۇچە)، 1963 - يىلى 4 - ئايلىق سانى، 157 - بەت.
② «پايدىلىنىش خەۋەرلىرى» گېزىتى (خەنزۇچە)، 1979 - يىلى، 6 - ئاينىڭ 7 - كۈنىدىكى سانى؛ «بېيجىڭ گېزىتى»، 1979 - يىلى 10 - ئاينىڭ 10 - كۈنىدىكى سانىغا قاراڭ.

توپلىرى بىلەن ئۇچراشقان ۋاقتتا، ۋەھشىلىكى چىقىپ تۇرغان بۇرىلەر بىردىنلا مۇلايىم ھالەتكە كىرگەن. ھەتتا ئانكىراژى بازىرىدىكى نۇرغۇن ئاھالىلەر تاماشا كۆرگىلى كەلگەندىمۇ بۆرە توپلىرى قىلچە ئۈركىمىگەن. مورلى بىلەن بۇرىلەر قىزغىن كۆرۈشۈپ، بىر - بىرىنى پۇرىشىپ بىر ھازا تۇرۇشقاندىن كېيىن، بۆرە توپلىرى ئۆزۈكىدىنلا جىمجىت ھالدا تارقىلىپ كەتكەن. مۇلايىم ۋە نازۇك چوڭ بولغان مورلى ھازىر 20 نەچچە ياشقا كىرگەن بولۇپ، ئۇنىڭ ئالىياسكىدىكى بۇرىلەر بىلەن بولغان ئالاقىسى بىر يىلمۇ ئۇزۇلۇپ قالمىغان. ①

بۇنداق ۋەقەلەر دۇنيانىڭ ھەرقايسى جايلىرىدا نۇرغۇن قېتىملىرى يۈز بەرگەن بولۇپ، ھازىرغىچە كىشىلەر كەم دېگەندە ياۋايى ھايۋانلار توپى ئىچىدە چوڭ بولغان ئادەم بالىلىرىدىن 30 نەچچىنى بايقاشقان. بۇلارنىڭ ئىچىدە «بۆرە بالا»، «ئېيىق بالا»، «يىلپىز بالا»، «مايمۇن بالا» قاتارلىقلار بار ئىكەن. ②

دېمەك، مەيلى قەدىمكى بۆرە توتىمى ئەپسانىلىرىدە بولسۇن، ياكى ھازىرقى زاماندا يۈز بەرگەن بۆرىگە مۇناسىۋەتلىك ئەمەلىي ۋەقەلەردە بولسۇن، بىز بۆرىنىڭ ئادەم بالىلىرىنى بېقىپ ئۆستۈرەلەيدىغان ئالاھىدە ئىنسانلىق ئىقتىدارىنى كۆرەلەيمىز. بىراق قەدىمكى بۆرە ئەپسانىلىرىدە تىلغا ئېلىنغان بۆرە بىلەن ئادەمنىڭ جۈپلىشىپ ئەۋلاد قالدۇرۇشى قانداق ھادىسە؟ بۇنىڭ فىزىئولوگىيىلىك ئاساسى بارمۇ - يوق؟

ئىپتىدائىي كىشىلەر بالىنىڭ تۇغۇلۇشىدىن ئىبارەت بۇ فىزىئولوگىيىلىك ھادىسىنىڭ سەۋەب - نەتىجىلىك مۇناسىۋىتىنى چۈشەنمىگەچكە، ئاياللار بىلەن بۆرە قوشۇلسا بالا تۇغۇلىدۇ دەپ قارىغان. «كامپچاتكىلىقلار، بۆرە چوقۇم قوشكېزەك بالىلارنىڭ

① «سانجى گېزىتى» (خەنزۇچە)، 1989 - يىلى 5 - ئاينىڭ 6 - كۈنىدىكى سانغا قاراڭ.
② «بۆرە بالىدىن تۇغۇلغان ئىلھاملار» - «شىنجاڭ گېزىتى» (خەنزۇچە)، 1983 - يىلى 3 - ئاينىڭ 30 - كۈنىدىكى سانغا قاراڭ.

ئاتىسى، ئەرلەر قوشكېزەك بالا تاپالمايدۇ، ئىككى بالىنىڭ بىرى چوقۇم بۆرىنىڭ پۇشتى دەپ قارىغان. شۇڭا ئۇلاردا ئاياللارنىڭ ئەرلىرىگە سادىق بولۇشى قاتتىق تەلەپ قىلىنىدىكەن. بولمىسا قاتتىق جازالىنىدىكەن. ئەگەردە قايسى ئايال قوشكېزەك بالا تۇغۇپ قويسا، ئۇنىڭ گۇمانلىق كەچۈرمىشى ئاشكارىلىنىپ قالىدىكەن. قاتتىق قىيىن قىستاققا ئېلىنغان تۇغۇتلۇق ئايال ئاران نەپەس ئېلىۋېتىپمۇ ئۆزىنىڭ قانداق قىلىپ بۆرە بىلەن غەيرىي مۇناسىۋەتتە بولغانلىقىنى چۈشەنمەيدىكەن. بىراق توي قىلمىغان قىزلارغا ئۇنداق پەرھىزلەر قويۇلمايدىكەن. . . .» ①

ئۇنىڭدىن باشقا قەدىمكى بۆرە ئەپسانىلىرىنىڭ ھەممىسىدە دېگۈدەك بۆرە قۇتقۇزۇۋالغان ئوغۇل بالىلار بىلەن ئانا بۇرىلەر ئوتتۇرىسىدىكى جىنسىي مۇناسىۋەت ۋە ئەۋلاد قالدۇرۇش ۋەقەلىرى سۆزلەنگەن.

شۇنىسى ئېنىقكى، ئانا بۇرىلەرنىڭ ئىنسان بالىلىرىنى باقا-لايدىغان تەبىئىي ئىنسانلىق ئىقتىدارى بولسىمۇ، لېكىن ئادەم بىلەن جۈپلىشىپ ئەۋلاد قالدۇرايلىغان پەۋقۇلئادە ئىقتىدارى يوق. ھازىرقى زامان فىزىئولوگىيە ئىلمى ئۆزىنىڭ ئەمەلىي تەجرىبىلىرى ۋە كۈچلۈك نەزەرىيىۋى ئاساسى ئارقىلىق ئادەم بىلەن ھايۋانلار ئوتتۇرىسىدىكى جىنسىي ئالاقىدىن تۆرەلمە ھاسىل بولالمايدىغانلىقىنى ئىسپاتلىدى. شۇڭا، بۆرىدىن ئىبارەت بۇ يۇقىرى دەرىجىلىك سۈت ئەمگۈچى يىرتقۇچ ھايۋاننىڭ ئەڭ يۇقىرى فىزىئولوگىيىلىك تەبىئىي ئىقتىدارى پەقەت ئىنسان بالىلىرىنى ئۆز سۈتى بىلەن ئېمىتىپ باقالايدىغانلىقى بىلەنلا چەكلىنىدۇ، خالاس.

قەدىمكى كىشىلەر ئادەم ۋە تەبىئەت دۇنياسىدىكى نۇرغۇنلىغان ھادىسىلەرنىڭ سىر - ئەسرالىرىنى ئىلمىي يوسۇندا بىلىشكە

① «بۆرە ئەپسانىسى» - «تەرمىلەر» ژۇرنىلى (خەنزۇچە)، 1985 - يىلى 1 - سان، 31 - بەت.

تېخى قانداق بولمىغاچقا، ھەممە نەرسىگە گۇمانىي پوزىتسىيە بىلەن قارىغان. بولۇپمۇ ئاياللارنىڭ ھامىلدار بولۇشى، بالىنىڭ تۇغۇلۇشى قاتارلىق بىر مۇنچە ھادىسىلەر ئۇلارغا سىرلىق تۇيۇلغان. شۇنىڭ بىلەن ئۆزىنىڭ مەنبەسىنى، يىلتىزىنى بىلىشكە قىزىققان. خۇددى ماكس مۇلېر ئېيتقاندەك: «ھەربىر مىللەت، ھەربىر ئۇرۇق ۋە ھەربىر جەمەت ناھايىتى قەدىمكى چاغلاردا ئۆز ئەجدادلىرىنى بىلىشكە ھاجەتمەن بولغان». ① مانا مۇشۇنداق كۈچلۈك ئېھتىياج ئاستىدا، ئىنسانىيەتنىڭ ئۆز يىلتىزىنى ئىزدەش يولىدىكى تۇنجى دادىل قەدىمى سۈپىتىدە توتېم مەيدانغا كەلگەن.

دەرۋەقە، قەدىمكى چاغلاردا ئېكولوگىيىلىك تەڭپۇڭلۇق ھالەتتە زىرقىدىن كۆپ ياخشى بولغاچقا، بۆرە توپلىرىنىڭمۇ چۆل - دالىلاردا نۇرغۇن بولۇشى تەبىئىي ئىدى. ئۇنىڭ ئۈستىگە ئۇ زامانلاردا ئۇرۇش - جىدەل، تەبىئىي ئاپەت قاتارلىق تۈرلۈك سەۋەبلەر تۈپەيلىدىن بوۋاق بالىلار دالا - چۆللەرگە تاشلىنىپ قالىدىغان ئەھۋاللارمۇ كۆرۈلۈپ تۇراتتى. خې شىڭلياڭ ئەپەندىنىڭ سۆزى بىلەن ئېيتقاندا: «يايلاقلاردا بۆرلەر كۆپ بولغاچقا، تاشلىنىپ قالغان بوۋاقلارنىڭ بۆرىگە يولۇقۇپ، ئانا بۆرىلەرنى ئېمىپ چوڭ بولۇشىنىڭ ھېچقانداق ئەجەپلىنەرلىكى يوق ئىدى، كىشىلەر بۆرىلەرنىڭ ئادەم بالىلىرىنى گۆش، سۈت بىلەن باققاندا، لىقىنى كۆرۈپ، بۆرىدىكى ئادەملىك تەبىئەتنى ھېس قىلغان، بۆرە بىلەن ئادەم ئوخشاش دەپ قاراپ، بۆرىنى ئۆز تۇغقىنى ياكى ئەجدادى ھېسابلىغان. نەتىجىدە بۆرىگە چوقۇنۇش كېلىپ چىقتى. ②» قان.

① ماكس مۇلېر (ئەنگلىيە): «دېنئۇناسلىققا مۇقەددەس»، شاڭخەي خەلق نەشرىياتى، 1989 - يىل، خەنزۇچە نەشرى، 32 - بەت.
② خې شىڭلياڭ: «توتېم مەدەنىيىتى ۋە ئىنسانىيەتنىڭ بىر قانچە خىل مەدەنىيەت تۈرىنىڭ كېلىپ چىقىشى»، جۇڭگو ئەدەبىيات - سەنئەتچىلەر بىرلەشمىسى نەشرىياتى ئىشلىتىشى، 1991 - يىل، خەنزۇچە نەشرى، 214 - بەت.

شۇڭا، بۆرىدىكى تەبىئىي فىزىئولوگىيىلىك ئىقتىدار، ئىپتىدائىي كىشىلەرنىڭ نەزەرىدە ئالاھىدە سىرلىق ھادىسە ئىدى. ئۇلار ئۆزلىرىنىڭ پەيدا بولۇشىنى ۋە كۆپىيىشىنى بۆرىدىكى «تەبىئەتتىن تاشقىرى سىرلىق كۈچ» نىڭ رول ئوينىغانلىقىدىن بولغان دەپ قارىغان. بۆرىدىكى مانا بۇخىل فىزىئولوگىيىلىك ئىقتىدارمۇ بۆرە توتېمى ئېتىقادىنىڭ كېلىپ چىقىشىغا مەلۇم دەرىجىدە ئاساس بولغان.

«گەرچە بۆرە قانخور، ۋەھشىي ۋە يىرتقۇچ ھايۋان بولسىمۇ، لېكىن ئۇ خەلق فولكلورى ۋە بالىلار چۆچەكلىرىدە ئاۋام تەرىپىدىن ئىزچىل تۈردە خاراكتېرى ئۆزگەرتىلىپ تەسەۋۋۇر قىلىنىپ كەلدى. قىزىقارلىقى شۇكى، بۆرە ئەپسانە ۋە چۆچەك - لەردە قوغدىغۇچى، ئاسرىغۇچى بىر كۈچ سۈپىتىدە مەيدانغا چىقتى. بىرقانچە ئەسىرلەردىن بۇيان، قانچىلىغان تەتقىقاتچىلار ئۆزلىرىنىڭ تەتقىقاتلىرىدا بۆرىنىڭ تەبىئەت دۇنياسى ۋە ئېكولوگىيىلىك سىستېمىدىكى ئورنى، خاراكتېرى ۋە رولىنى ئېنىق شەرھىلەپ، ئىنسانلار تەسەۋۋۇرىدا ئىزچىل تۈردە مۇرەككەپلىكى ۋە سېھرى تۈسى بىلەن خاتا ئۇقۇملارنى پەيدا قىلىپ كەلگەن بۇ ھايۋان ئۈستىدە ئىلمىي يەكۈن چىقىرىشقا مۇۋەپپەقىيەت بولدى». ① گەرچە بۆرىدىكى سۈت ئەمگۈچى ھايۋانلارغا خاس تەبىئىي فىزىئولوگىيىلىك ئىقتىدار بىرخىل تاشقى سەۋەب بولسىمۇ، لېكىن ئۇنىڭ ئىپتىدائىي كىشىلەرنىڭ نەزەرىدىكى سىرلىق ئورنىنى تۆۋەن مۆلچەرلىگىلى بولمايدۇ. چۈنكى قەدىمكى ئىنسانلار دەل مۇشۇ نۇقتىدا بۆرىنى سىرلىقلاشتۇرغان ۋە ئۇنىڭغا ئىلاھىي تون كىيىدۈرگەن.

① «گروپېر ئاكادېمىيىسىنىڭ ئېنىسكلوپېدىيىسى»، 20 - توم، 196 - بەت.

4. پسخىك ئاساسلار

1. بۆرە — قورقۇش تۇيغۇسى

توتېم ئويىپىكتىلىرى گەرچە تۈرلۈك - تۈمەن شەيئەلەرنى، يەنى ھايۋانلارنى، ئۆسۈملۈكلەرنى ۋە باشقا جانسىز تەبىئەت ھادىسىلىرىنى ئۆز ئىچىگە ئالسىمۇ، لېكىن ئەڭ دەسلەپكى ۋە ئەڭ ئاساسىي توتېم ئويىپىكتىلىرى ھايۋانلار ئىدى. ئەلۋەتتە، بۇنداق بولۇشىنىڭ ئاساسى بارىدى. ئارخېئولوگىيەلىك تەكشۈرۈش نەتىجىلىرىگە قارىغاندا، يىراق قەدىمكى دەۋرلەردە ھايۋانلار بولۇپمۇ يىرتقۇچ ھايۋانلار ناھايىتى كۆپ بولغان، شىنجاڭ تەۋەسىدىن تېپىلغان قىيا تاش رەسىملىرىنىڭ مۇتلەق كۆپ قىسمىدا ھايۋانلار ئوبرازى ئاساسىي ئورۇننى ئىگىلىگەن. دېمەك، مۇشۇنداق شارائىتتا، ئىپتىدائىي كىشىلەرنىڭ ھاياتلىق مەۋجۇدلىقىغا بولغان ئەڭ زور تەھدىت، يىرتقۇچ ھايۋانلاردىن كېلەتتى. گەرچە ئۇلارنىڭ تۇرمۇشىدا ئاچ قېلىش، كېسەل بولۇش ۋە باشقا تۈرلۈك ۋەھىمىلەر بولسىمۇ، لېكىن بۇلارنىڭ ھەممىسى ئىپتىدائىي كىشىلەرنىڭ نەزىر ئىككىنچى ئورۇندىكى مەسىلىلەر ئىدى. خۇددى ماركس، ئېنگېلسلار كۆرسىتىپ ئۆتكەندەك: «ئىنسانىيەت تارىخىنىڭ بىرىنچى ئالدىنقى شەرتى، شەك - شۈبھىسىزكى ھاياتلىق ئىقتىدارى بولغان شەخسلەرنىڭ مەۋجۇدلىقىدۇر. شۇڭا، مۇشۇ بىرىنچى ئېھتىياج بەلگىلىگەن كونكرېت ئەمەلىيەت، دەل مۇشۇ شەخسلەرنىڭ جىسمانىي تۈزۈلمىسى ھەمدە جىسمانىي تۈزۈلمىسىنىڭ چەكلىشىگە ئۇچرىغان ئۇلار بىلەن تەبىئەت ئوتتۇرىسىدىكى مۇناسىۋەتتۇر»^①.

شۇنىڭدىن قارىغاندا، ئادەمنىڭ ھاياتلىق مەۋجۇدلىقىنى بار-

لىق ئېھتىياجىلار ئىچىدىكى ئەڭ مۇھىم ۋە ئەڭ زۆرۈر ئېھتىياج ئىدى. ھەرقانداق ئادەم ھەرقانداق ۋاقىتتا مۇشۇ ئېھتىياجنىڭ كاپالەتكە ئىگە بولۇشىنى ئىستەيتتى. بىراق، يىراق ئىپتىدائىي جەمئىيەتتە، شەخسلەرنىڭ ھاياتىغا تولۇق كاپالەتلىك قىلالايدىغان كۈچ يوق ئىدى. ئۇلار ئورمان - دالىلاردىكى تۈرلۈك - تۈمەن يىرتقۇچ ھايۋانلار بىلەن ھەر زامان تىرىشىپ ياشايتتى. ئارخېئولوگىيەلىك مەلۇماتلاردىن قارىغاندا، يىراق قەدىمكى زاماندا يىرتقۇچ ھايۋانلار بىلەن زەھەرلىك ھاشارەتلەر ناھايىتى كۆپ بولغان. مەسىلەن، بېيجىڭ ئادىمى بىلەن شىر، يولۋاس، بۆرە ۋە ئېيىق قاتارلىق ھايۋانلار تەڭلا ياشىغان.^① خېتاۋ ئادىمى بىلەن چوڭ چىشلىق پىل، كەركىدان، قۇلان، ياۋا كالا، بۆرە قاتارلىق ياۋايى ھايۋانلار بىللە ياشىغان.^② مانا مۇشۇنداق شارائىتتا، ئىپتىدائىي ئىنسانلار ياۋايى ھايۋانلارنىڭ ھۇجۇمىغا ھەر ۋاقىت ئۇچراپ تۇراتتى. ئۆلۈم ۋەھىمىسى خۇددى بىر يوقالماس سايدەك ئۇلارنى ئەگىپ يۈرەتتى.

دەرۋەقە، ئۆلۈم — بىرخىل قورقۇنچلۇق ۋەھىمە. ئۇ ھەر-قانداق بىر ۋەھىمدىنمۇ ئۈستۈن تۇرىدىغان، ئادەمنىڭ قەلبىنى لەختە - لەختە قىلىۋېتىدىغان قورقۇنچلۇق ساپە. ئۆلۈمدىن قورقۇش، ئۆلۈمدىن قېچىش ۋە ئامانلىق ئىستەش ئادەمنىڭلا ئەمەس، ھايۋانلارنىڭمۇ تەبىئىي ماھىيىتى. ئىنسانىيەتتە مانا مۇشۇنداق قورقۇش ۋە ۋەھىمە تۇيغۇسى بولغانلىقى ئۈچۈنلا، ئۇلار روھىي قالقان ئىزدەشكە، مەنئى پاناھ تېپىشقا مەجبۇر بولغان. نەتىجىدە ئىنسانىيەتنىڭ تۇنجى پسخىك تەسەللىسى — توتېم مەيدانىغا كەلگەن.

روھىي ئانالىز ئىلمىنىڭ ئاساسچىسى سىگموند فرويد بۇ

① جيا لەنيو: «جۇڭگو مايمۇنسىمان ئادىمى»، لوڭمېن بىرلەشمە كىتاب ئىدارىسى، 1950 - يىل، خەنزۇچە نەشرى، 105 - ، 111 - بەتلەر.
② جيا لەنيو: «خېي تاۋ ئادىمى»، لوڭمېن بىرلەشمە كىتاب ئىدارىسى، 1951 - يىل، خەنزۇچە نەشرى، 53 - ، 55 - بەتلەر.

① «ماركس، ئېنگېلس ئەسەرلىرى»، 3 - توم، 23 - بەت.

كى، ئىپتىدائىي ئىنسانلارنىڭ ئەجداد ۋە يىلتىز چۈشەنچىلىرى بىلەن ساددا پىسخىك ئېغى ئۆزئارا گىرەلىشىپ كەتكەن. ئۇلار توتېم ھايۋاندا گەۋدىلەنگەن قۇدرەت، يۈكسەكلىك ۋە تەبىئەتتىن تاشقىرى كۈچ ئارقىلىق ئۆزىدىكى ئادەم ماھىيەتلىك كۈچىنى نامايەن قىلغان. سىگموند فرېيۇد روھىي ئانالىز نۇقتىسىدا تۈرۈپ: «توتېم قارىشىدا گەۋدىلەنگەن توتېم ھايۋان دەل ئاتا ئورنىدىكى ئوبرازدىن ئىبارەت»^① دەيدۇ. دەرۋەقە، يىلتىز — مەنبە. ئۇ ئادەم ئۈچۈن مىسلىسىز زور تەسەللىي بولالايدۇ. شۇنداقلا ھەر ماكان، ھەر زامان ئىنسانغا غۇرۇر ۋە غەيرەت - شىجائەت بەخش ئېتەلەيدۇ. شۇڭا، ئەجدادتىن ئىبارەت بۇ يىلتىز بولغانلىقى ئۈچۈنلا ئەۋلادلارمۇ مەڭگۈلۈك ھاياتىي كۈچكە ئىگە بولالىغان. توتېم — ئىپتىدائىي ئىنسانلارنىڭ ئۆز يىلتىزىنى ئىزدەش يولىدىكى تۇنجى دادىل قەدىمى بولغاچقا، ئۇلارنىڭ توتېم ھايۋانغا بولغان ھېسسىياتى، دەل كىچىك بالىلارنىڭ ئۆز ئاتىسىغا بولغان ھۆرمىتى ۋە ئۇنىڭ «سۈرلۈك، ھەيۋەتلىك قىياپىتى» دىن ئەيمەنگەن ۋە پەخىرلەنگەن چاغدىكى ھېسسىياتىغا ئوخشىشىپ كېتىدۇ.

شۇ سەۋەبتىن نۇرغۇنلىغان ئىپتىدائىي مىللەتلەردە ۋە توتېم قالدۇقلىرى نىسبەتەن قويۇق ساقلىنىپ قالغان ھازىرقى زامان مىللەتلىرىدە، ئۆزلىرى چوقۇنغان توتېم ھايۋانلارنى ئالاھىدە ھۆرمەتلەپ، ئۇنىڭ ئىسمىنى بىۋاسىتە ئاتاشتىن ئەيمىنىپ، ئاتىسىنىڭ ياكى قان قېرىنداشلىرىنىڭ نامى بىلەن ئاتاش ئادىتى شەكىللەنگەن. مەسىلەن، گەنسۇدىكى شەرقىي يۇغۇرلار بۇرنى «قارا تۆمشۈقلۈك تاغا» دەپ ئاتايدۇ.^② قازاق چارۋىچىلىرى بۇرنىنىڭ ئېتىمىنى تىلغا ئالمايدۇ. ئاتاپ قويساق بالاغا قالمىز دەپ

① فرېيۇد: «توتېم ۋە پەرھىز»، جۇڭگو خەلق ئەدەبىيات - سەنئەت نەشرىياتى، 1986 - يىل، خەنزۇچە نەشرى، 165 - بەت.
 ② راھىلە داۋۇت: «ئۇيغۇرلارنىڭ بۇرە توتېمى ئۈستىدە ئىزدىنىش» — «مىراس» ژۇرنىلى، 1993 - يىللىق 1 - سان، 65 - بەت.

ئەنسىرەيدۇ. شۇڭا، قازاقلار بۇرنى «قاسقىر»، «ئىت قۇش» ، «شۇناي» دەپ ئاتايدۇ.^① قىرغىزلار قەدىمدە بۇرنى «كۆك جال»، «كۆك چولاق»، «غۇلام» ياكى بىۋاسىتە «باتۇر» دەپ ئاتىغان.^② تۈركلەر بۇرنى «قۇرت» دەپ ئاتىغان. ئىستونىيە - لىكلىر بۇرنى «تاغا»، «مالچى» ياكى «ئۇزۇن قۇيرۇق» دەپ ئاتىسا، بۇريات موڭغۇللىرى بۇرنى «ساماۋى ئىت» دەپ ئاتىغان، ياقۇتلار بۇرنى «ئۇلۇغ تويۇن ئىلاھىنىڭ ئوغلى» دەپ ئاتىسا، كىلياكلار بۇرنى «بۇغنىڭ خوجايىنى»، «مۇز بەلباغ - نىڭ بوۋىسى» دەپ ئاتىغان.^③

ئۇنىڭدىن باشقا ئافرىقىدىكى بېزېننىلار ئۆزلىرىنىڭ توتېمى بولغان كىتنى «ئاتا» دەپ ئاتىسا،^④ بانبارلىقلار ياۋا كالا توتېمىنى «ئاتا» دەپ ئاتىغان.^⑤ خېجىلار يولۋاس توتېمىنى «غوجام»، «بوۋام» دەپ ئاتىسا،^⑥ ئېلۇنچۇنلار ئېيىق توتېمىنى «بوۋا»، «موما»، «تاغا» دەپ ئاتىغان.^⑦

دېمەك، قەدىمكى كىشىلەر ئۆزلىرى چوقۇنغان ھايۋانلارنى «ئاتا»، «بوۋا»، «تاغا» قاتارلىق ناملار بىلەن ئاتاش ئارقىلىق ئۆزلىرىنىڭ ئۇلارنىڭ ئەۋلادى ئىكەنلىكىنى، ئۇلاردىن قورقۇپ ۋە ئۇلارغا بېقىنىپ ياشايدىغانلىقىنى بىلدۈرگەن. ئۇلار ئۆزلىرىدە كە تەھدىت سېلىۋاتقان يىرتقۇچ ھايۋانلار قانچىكى قورقۇنچلۇق، قانچىكى ۋەھشىي بولسا، ئۇلارنى شۇنچە ئۇلۇغلىغان ۋە ھەممىدىن

① مۇتەللىپ ئالپامىش ئوغلى: «قازاق ئېپوسلىرىدىكى باتۇرلار ئوبرازىنىڭ ھايۋانلارغا ئوخشىتىلىشىدىكى ئىپتىدائىيلىق كۆز قاراش» — «شىنجاڭ ئىجتىمائىي پەنلىرى» ژۇرنىلى (قازاقچە)، 1990 - يىللىق 1 - سان، 68 - بەت.
 ② جاك بەنېلىك: «قىرغىزلارنىڭ توتېم مەدەنىيىتىنىڭ كىچىك مەزمۇنى ۋە ئۆزگىرىشى» — «غەربىي يۇرت تەتقىقاتى» ژۇرنىلى (خەنزۇچە)، 1993 - يىللىق 3 - سان، 39 - بەت.
 ③ «بۇرە ئەپسانىسى» — «تەرىپلەر» ژۇرنىلى (خەنزۇچە)، 1985 - يىللىق 1 - سان، 30 - بەت.
 ④ فرابىر (ئەنگىلىيە): «ئالتۇن شاخ»، جۇڭگو خەلق ئەدەبىيات - سەنئەت نەشرىياتى، 1987 - يىل، خەنزۇچە نەشرى، 2 - كىتاب، 695 - بەت.
 ⑤ سېن جياۋۋ: «توتېم سەنئىتى تارىخى»، 15 - بەت.
 ⑥ ۋۇ بىڭئەن: «سىرلىق شامان دۇنياسى»، شاخخەي ئۈچ بىرلەشمە كىتابخانىسى، 1989 - يىل، خەنزۇچە نەشرى، 71 - بەت.
 ⑦ يۇقىرىقى كىتاب، 74 - بەت.

مۇھىم ئورۇندىكى توتېم ھېسابلىغان. مەسىلەن، شىمالىي ئامېرىكا ئىندىئانلىرىنىڭ 400 گە يېقىن ئۇرۇقى ئىچىدە، 32 سى بۆرىنى، 32 سى ئېيىقنى ۋە 11 سى يىلاننى توتېم قىلغان. ① دېمەك، بۆرىنىڭ توتېم قىلىنىشىدىكى مۇھىم بىر پىسخىك سەۋەب، دەل بۇ يىرتقۇچ ھايۋاننىڭ ۋەھشىيلىكى، قانخورلىقى ۋە ھېچنىمىدىن يانمايدىغان خىرسچانلىقى بولۇپ، قەدىمكى ئىدىئاللار نەزىرىدە ئاجايىپ قورقۇنچلۇق مەخلۇق ئىدى. يايلاق - داللىلاردا توپ - توپ بولۇپ يۈرگەن بۆرىلەر تەلۋىلەرچە نەرە تارتىپ، كۆزلىرىدىن ئوت چاقىتىپ، ئۆتكۈر چىشلىرى بىلەن مال - چارۋىلارغا زىيان سالاتتى. گاھىدا پات - پاتلا ئادەملەرنىڭ ھاياتىغىمۇ خەۋپ يەتكۈزۈپ تۇراتتى، ئەينى چاغدا يايلاق خەلقى رىنىڭ تۇرمۇشىدا بۆرىدىنمۇ قورقۇنچلۇقراق، ۋەھشىيراق كۈچ يوق ئىدى. مانا مۇشۇنداق ئېغىر ۋەھىمە، كۈچلۈك تەھدىت، تىنچسىز مۇھىت ئاخىرقى ھېسابتا بۆرىنى ئىلاھلاشتۇرۇشقا ئېلىپ باردى.

2. بۆرە — رازىمەنلىك تۇيغۇسى

رازىمەنلىك ياكى تەسىرلىنىش تۇيغۇسى ئىپتىدائىي ئىنسانلارنىڭ توتېم تاللىشىدىكى مۇھىم بىر پىسخىك سەۋەب بولۇپ، ئۇنىڭ ئاساسىي نۇقتىئىيەنەزىرى مەلۇم ھايۋان ياكى شەيئىنىڭ مەلۇم خەلق ياكى قوۋمىغا پايدا يەتكۈزگەنلىكى، شاپائەت كۆرسەتكەنلىكى ياكى بولمىسا ھەل قىلغۇچ قىيىن پەيتلەردە چىقىش يولى كۆرسىتىپ بەرگەنلىكىدە ئىپادىلىنىدۇ. دۇنيادىكى ھەرقايسى مىللەتلەرنىڭ توتېملىرىنىڭ كېلىپ چىقىش تارىخىغا نەزەر تاشلىساق، ئۇلارنىڭ ھەممىسىدە دېگۈدەك رازىمەنلىك تۇيغۇسىدىن ئىبارەت پىسخىك سەۋەبىنىڭ مۇھىم رول ئوينىغانلىقىنى ھېس قىلىمىز.

ئىنسان تەبىئىتى نۇقتىسىدىن ئېيتقاندا، ھەرقانداق بىر

ئادەمدە مەنپەئەتدارلىق تۇيغۇسى ناھايىتى كۈچلۈك بولىدۇ. ئىپتىدائىي ئىنسانلارمۇ بۇنىڭدىن مۇستەسنا ئەمەس، ئەلۋەتتە، ھەرقانداق بىر خەلق تاللىغان توتېم ئوبيېكتىدىن ھەر جەھەتتە (مۇھىمى روھىي ۋە پىسخىك جەھەتتە) رازىمەنلىك ياكى قايىلىقلىق ھېس قىلغاندىلا، ئاندىن ئۇنىڭغا نىسبەتەن مۇستەھكەم ئىدىيە شەيخ - ئېتىقاد تۇرغۇزالايدۇ.

پۈتكۈل دۇنيا مىقياسىدىكى بۆرە توتېمى ئەپسانىلىرىگە نەزەر تاشلىساق، ئۇلاردا ئىلاھىي مەخلۇق بۆرىنىڭ ئىنسانلارغا خەير - ساخاۋەت، مېھىر - شەپقەت ۋە ياخشىلىق كۆرسەتكەنلىكىنى بايقايمىز. مەسىلەن، ئۇيغۇرلارنىڭ «ئوغۇزنامە» داستانىدا، ئوغۇزخان ھەربىي يۈرۈشكە ئاتلانغان چاغدا ئۇنىڭ قوشۇنىنىڭ ئالدىدا، كۆك تۈكلۈك، كۆك يايلىق بىر ئەرەك بۆرە يول باشلاپ ماڭىدۇ. بۆرە توختىسا، ئوغۇزخانمۇ توختايدۇ. بۆرە ماڭسا ئوغۇزخاننىڭ قوشۇنىمۇ ماڭىدۇ ۋە غەلىبىدىن غەلىبىگە ئېرىشىدۇ. نەتىجىدە بۆرىنىڭ شاپائىتىدىن قاتتىق تەسىرلەنگەن ئوغۇزخان تەنتەنلىك ھالدا:

مەن سىلەرگە بولدۇم خاقان،
ئېلىڭلار يا بىلەن قالقان.
تامغا بولسۇن بىزگە بۇيان،
كۆك بۆرە بولسۇن ئوران. ①

دەپ جاكارلايدۇ. مانا بۇ كۆك بۆرىنىڭ توتېم قىلىنغانلىقىنىڭ مۇھىم سەۋەبى ئىدى. ئۇيغۇرلارنىڭ بۆرە توتېمى ھەققىدىكى يەنە بىر ئەپسانىدە، ئۇيغۇرلار ئۇرۇشتا يېڭىلىپ بىر تاغ قاپتىلىغا سوللىنىپ قالغاندا، بىر بۆرە پەيدا بولۇپ، كۈن پېتىشتىكى بىر

① گېك شىسېن / تۇرسۇن ئابۇپ نەشرىگە تەييارلىغان: «ئوغۇزنامە»، مىللەتلەر نەشرىياتى، 1980 - يىلى نەشرى، 46 - بەت (ئوران - ئۇرۇش شۇئارى دېگەن مەنىدە).

① مورگان: «قەدىمكى جەمئىيەت»، شىنجاڭ خەلق نەشرىياتى، 1992 - يىلى، ئۇيغۇرچە نەشرى، 1 - كىتاب، 120 - 228 - بەتلەر.

ئۆتكۈرگە كىرىپ كېتىدۇ. ئۇيغۇرلار بۆرىنىڭ كەينىدىن مې-
خىپ، ئۆتكۈردىن ئۆتۈپ، گۈزەل بىر يايلاققا چىقىپ قالىدۇ
ۋە خەۋپتىن قۇتۇلۇپ قالىدۇ. ①

ئۇنىڭدىن باشقا ھەرقايسى خەلقلەر بۆرە ئەپسانىلىرىنىڭ
ھەممىسىدە، بۆرىنىڭ دۈشمەنلەر تەرىپىدىن تاشلىۋېتىلگەن بو-
ۋاقلارنى قۇتۇلدۇرۇۋالغانلىقى، ئۇلارنى ئۆز سۈتى بىلەن بېقىپ
چوڭ قىلغانلىقى، بۇ بالىلارنىڭ چوڭ بولغاندىن كېيىن، خەلقنى
ئويۇشتۇرۇپ، كۈچلۈك خانلىقلارنى قۇرغانلىقى بايان قىلىنىدۇ.

مۇشۇ ئەپسانىلەردىن قارىغاندا، بۆرە ئىنسانلارغا شاپائەت
يەتكۈزگۈچى، ئاسرىغۇچى ۋە قوغدىغۇچى كۈچ سۈپىتىدە مەيدانغا
چىقىدۇ. . . . دەرۋەقە بۆرە ئەپسانىلىرىمۇ باشقا ئەپسانىلەرگە ئوخ-
شاشلا ئىپتىدائىي ئىنسانلارنىڭ ئۆزىنى ۋە سىرتقى دۇنيانى ئىز-
دەش يولىدىكى بىر خىل ساددا تەسەۋۋۇرنىڭ نەتىجىسى. ناھايىد-

تى ئېنىقكى، بۆرە ئەپسانىلىرىدىكى ئىنسانىيەتكە ئۈمىد يولى
كۆرسىتىپ ماڭغان «شاپائەتچى بۆرە» لەرنىڭ رېئاللىقتا بولۇشى
مۈمكىن ئەمەس، لېكىن مانا مۇشۇنداق ئىلاھىي «بۆرە» ئوبرازى-
غا پىلتە بولغان ئۇششاق تاسادىپىي ۋەقەلەرنىڭ قەدىمكى زاماندا
يۈز بەرمەسلىكىمۇ مۈمكىن ئەمەس. قاتتىق ۋەھىمە ئىچىدە بۇ

تۇراقسىز دۇنياغا ئايرىدە بولغان ئىپتىدائىي ئىنسانلار، ئاچلىق،
كېسەللىك تەبىئىي ئاپەت ۋە يىرتقۇچ ھايۋانلارنىڭ كۈچلۈك تەھ-
دىتى ئاستىدا ئالاقىزادىلىك بىلەن كۈن كەچۈرۈۋاتقاندا، ئۇلار-
نىڭ ۋەھىمىدىن لەختە - لەختە بولغان ۋۇجۇدى ئاجايىپ بىر
نىجاتكارغا تەلپۈنۈپ تۇراتتى. مانا مۇشۇنداق كۈنلەرنىڭ بىرىدە

ئۇلار تۇيۇقسىز ئانا بۆرىلەرنىڭ ئادەم بالىلىرىنى ئېمىتىپ تۇر-
غان تەسىرلىك مەنزىرىنى كۆرۈپ قالىدۇ - دە، ئىچ - ئىچىدىن

① «جۇنامە تۈركلەر تەركىبى» : ئەبۇلغازى باھادىرخان: «شەجەرەئى تۈرك»، تاش-
كەنت «چولپان» نەشرىياتى، 1992 - يىلى ئۆزبېكچە نەشرى، 28 - . . . 29 - بەتلەر؛ رەشىدىدىن
(ئىران): «جامىئۇل تاۋارىخ» - سودا نەشرىياتى، بېيجىڭ 1992 - يىلى، خەنزۇچە نەشرى، 1 -
توم، 1 - كىتاب، 251 - 252 - بەتلەر.

سۆيۈنۈپ كېتىدۇ. ئاجايىپ كۈچلۈك رازمەنلىك تۇيغۇسى ئۇلار-
نىڭ ئۇزاقتىن بۇيان غايىۋى بىر يۆلەنچۈككە تەشنا بولۇپ كەلگەن
يۈرىكىنى بەختىيار ھېسلاغا چۆمۈلدۈرىدۇ. مانا مۇشۇ خاسىيەت-
لىك كۈندىن باشلاپ ئۇلار تاغدەك مەنىۋى تۆۋرۈككە - تۇنجى
ئۇلۇغ تەڭرىگە ۋە باش قويۇپ چوقۇنىدىغان نىجادكارغا ئېرىش-
دۇ. شۇنىڭدىن باشلاپ بۆرە ئانا توغرىسىدىكى ئاجايىپ تەسىرلىك
ئەپسانە - رىۋايەتلەر مەيدانغا كېلىشكە باشلايدۇ. . .

دېمەك، تارىخنىڭ چەكسىز قاراڭغۇ دەۋرلىرىدىكى ۋەھىم-
لىك يىللاردا، بۆرىدىن ئىبارەت ۋەھشىي ھايۋان تەرىپىدىن ئېرى-
شىلگەن كىچىككىنە مەنپەئەتدارلىق ۋە ئۇنىڭدىن كېلىپ چىققان
رازمەنلىك تۇيغۇسى ئاخىرى بېرىپ، بۆرىنى تەڭرىلىك سەلتەند-
تىگە چىقارغان.

3. بۆرە - سىرلىقلىق تۇيغۇسى

ئىپتىدائىي كىشىلەرنىڭ نەزىرىدە ئەتراپتىكى نۇرغۇنلىغان

شەيئىلەرنىڭ ھەممىسى سىرلىق تۇيۇلاتتى. ئۇلارنىڭ ساددا ئەق-
لىي قابىلىيىتى بىلەن بۇ سىرلىق نەرسىلەرگە جاۋاب تېپىش
مۈمكىن ئەمەس ئىدى. ئىپتىدائىي ئىنسانلار ئەتراپتىكى تۈرلۈك
- تۈمەن شەيئىلەرگە خۇددى كىچىك بالىلارنىڭ ھەيرانلىقىغا
ئوخشاش ئەجەپلىنىش، ھاڭ - تاڭ بولۇش ھالىتىدە مۇئامىلە

قىلاتتى. شۇڭا، سىگمۇند فرېيۇد مۇ ئىپتىدائىي كىشىلەرنىڭ
ئوتتۇم ئېغىنى بالىلار پىسخولوگىيىسى ئارقىلىق چۈشەندۈرۈشنى
تەشەببۇس قىلغان. ① ئامېرىكا ئالىمى S. ئارىپت (S. Areit)
مۇ: «ئىپتىدائىي كىشىلەردە نۇرغۇنلىغان كىچىك بالىلارغا ئوخ-
شاشلا بىرخىل قالدۇق سېزىم (eidetic) شەكلىدىكى خىيالىي
تەجرىبە مەۋجۇت بولۇشى مۈمكىن» ② دەيدۇ.

① فرېيۇد: «ئوتتۇم ۋە يەرەز»، 129 - . . . 180 - بەتلەر.
② S. ئارىپت (ئامېرىكا): «ئىجادىيەتنىڭ سىرى»، لىياۋنىڭ خەلق نەشرىياتى، 1987 -
يىلى، خەنزۇچە نەشرى، 258 - بەت.

دەرۋەقە، ئەجەپلىنىش تۇيغۇسى بىر خىل سىرلىقلىقنى كەلتۈرۈپ چىقىرىدۇ، سىرلىقلىق ئاخىرقى ھېسابتا مۇقەددەسلىكى، مۇقەددەسلىك چوقۇنۇشنى پەيدا قىلىدۇ.

ئىپتىدائىي ئىنسانلار تەبىئەت دۇنياسىدىكى نۇرغۇنلىغان ھايۋانلارغا، ئۇچار قۇشلارغا، سۇ ھايۋانلىرىغا ۋە تۈرلۈك تەبىئەت ھادىسىلىرىگە توغرا ۋە ئىلمىي جاۋاب تاپالمىغاچقا، ئۇلارنى چۈشەنگىلى بولمايدىغان سىرلىق نەرسىلەر دەپ قارايتتى. خۇددى لېۋى بروھل كۆرسىتىپ ئۆتكەندەك: «ئىپتىدائىي كىشىلەر ئەدراپتىكى شەيئەلەرنىڭ ھەممىسىنى سىرلىق دەپ چۈشىنەتتى. ھەمدە ھەربىر شەخس بىلەن ئۇلار ئوتتۇرىسىدا ئالاھىدە مۇناسىۋەت مەۋجۇت دەپ قارايتتى».^①

ھايۋانات دۇنياسى، بولۇپمۇ يىرتقۇچ ھايۋانلار، ئۇچار قۇشلار ۋە بېلىق تۈرىدىكى سۇ ھايۋانلىرى ئۇلارغا ئادەتتىن تاشقىرى غەلبەتتە تۇيۇلاتتى. ئۇلاردىكى ئادەملەردىنمۇ ئۈستۈن تۇرىدىغان ئالاھىدە ئىقتىدارلار ئۇلارنى ھەيران قالدۇراتتى. مەسىلەن، ئۇچار قۇشلار تۈركۈمدىن بۈركۈت بۇنىڭ ئەڭ ياخشى ئۆلگىسى بولالايتتى، دۇنيادا نۇرغۇنلىغان مىللەتلەر بۈركۈتنى توتىم قىلغان بولۇپ، ئۇلارنىڭ نەزىرىدە بۈركۈتتە ئىلاھىي سۈپەتلەر بار ئىدى. بۈركۈتنىڭ كۆك قەھرىدە ئەركىن پەرۋاز قىلالىشى، شۇنچە ئېگىزدە تۇرۇپ يەر يۈزىدىكى كىچىككىنە نەرسىنىمۇ ئىلغا قىلالىشى، ئادەتتىكى كىچىك ھايۋانلارنىلا ئەمەس، ھەتتا بىر قىسىم گۆشخور ھايۋانلارنىمۇ ئوۋلىيالىشى، ئۇنىڭ كۆك قەھرىدىن يەرگە شۇڭغىغان چاغدىكى ئاجايىپ ھەيۋەتلىك قىياپىتى ئىپتىدائىي ئىنسانلاردا چەكسىز ھەيرانلىق تۇيغۇسى قوزغىغان. شۇنىڭ بىلەن ئۇلار بۈركۈت كۆپكە قادىر ئىلاھىي قۇش، ئۇنىڭ سىرلىق كارامىتىنى باشقا ھېچقانداق نەرسىگە سېلىشتۇرغىلى

① لېۋى بروھل (فرانسىيە): «ئىپتىدائىي تەبىئەتكۈر»، سودا نەشرىياتى، 1987 - يىل، خەنزۇچە نەشرى، 28 - بەت.

بولمايدۇ، دەپ چۈشىنىپ، ئۇنىڭغا چوقۇنۇشقا باشلىغان. دەرۋەقە، بۇرىدىكى نۇرغۇن ئالامەتلەرمۇ ئىپتىدائىي ئىنسانلارغا نىسبەتەن سىرلىق تېپىشماق ئىدى. بۇرىنىڭ غالىجىرلىقى تۇتقان چاغدىكى ئەسەبىي قىياپىتىنى ئۇلار مەڭگۈ ئۇنتۇيالمايتتى. ئۇلار دائىم قاراڭغۇ تۈنلەردە كۆزلىرىدىن ئوت چاقىتىپ، قۇلا-قىلىرىنى دىڭ تۇتۇپ، تۈكلەرنى ھۈرپەيتىپ، ئېغىزنى يوغان ئاچقىنچە ئۆتكۈر چىشلىرىنى چىقىرىپ تۇرغان ئەسەبىي بۆرە تۈپلىرىنى كۆز ئالدىغا كەلتۈرگىنىدە، پۈتكۈل ۋۇجۇدى سوغۇق تەرگە چۆملەتتى. . .

«ئالتاي تاغلىرىنىڭ مەركىزىي ئاسىياغا تەۋە قىسمىدىن مىلادىدىن ئىلگىرىكى 6 - ، 7 - ئەسىرلەرگە تەئەللۇق تۈركىي خەلقلەرگە ئائىت بىر قورغان تېپىلغان. قورغاندىن چىققان بىر قامچا دەستىسىگە ئۈچ بۆرە بېشى ئويۇلغان. قورغاننى كولاش خىزمىتىگە قاتناشقان رودنىكو بۇ ھەقتە توختىلىپ مۇنداق دەيدۇ: (بۇ قامچا ناھايىتى چىرايلىق نەقىشلەنگەن بولۇپ، ئۇنىڭغا ئويۇلغان بۇرىنىڭ بېشى، ھېڭىيىپ تۇرغان ئۆتكۈر چىشلىرى، يىراققا قاراپ چەكچىيىپ تۇرغان كۆزلىرى، ھەرقانداق شەپىنى ئاڭلاشقا تەييار تۇرغان ئىككى قۇلقى كىشىنى ھەيران قالدۇرىدۇ».^① دېمەك، قەدىمكى ئەجدادلىرىمىز ھەرخىل بۇيۇملارغا بۇرىدىن ئىبارەت بۇ سىرلىق مەخلۇقنىڭ ئاجايىپ ھەيۋەتلىك قىياپىتىنى سەنئەتلىك تۈستە ئويۇپ قالدۇرغان.

ئۇنىڭدىن باشقا، بۇرىنىڭ ھەرقانداق بىر نىشانغا جان - جەھلى بىلەن خىرىس قىلىشى، ھېچنېمىدىن قورقماسلىقى، توپ - لىشىپ ياشاش ئادىتى، قۇيۇندەك تېزلىكتە يۈگۈرەلىشى، ھەممىنى بېسىپ چۈشىدىغان ھوشيارلىقى، ئۆتكۈر پۇراش سېزىمى، بىر قېتىمدا 5 - 7 گىچە كۈچۈكلىيەلىشى. . . قاتارلىق ئالاھىدە

① «مىراس» ژۇرنىلى، 1993 - يىللىق 1 - سان، 62 - بەت؛ ئەسلى مەنبە «سوۋېت ئۆزكولوگىيىسى» ژۇرنىلى (رۇسچە)، 1987 - يىللىق سانلىرى، 68 - بەت.

دە خۇسۇسىيەتلىرىمۇ ئىپتىدائىي كىشىلەردە قاتتىق ھەيرانلىق تۇيغۇسى پەيدا قىلغان. ئۇلار بۆرىنىڭ ھەرقانداق ھەرىكىتى باشقا ھەممە نەرسىنى بېسىپ چۈشىدۇ، بۆرىدە ئىنسانلار چۈشىنەلمەيدىغان بولمايدىغان «تەبىئەتتىن تاشقىرى ئالاھىدە ئىقتىدار» مەۋجۇت دەپ قارايدۇ، بۆرىنى تەدرىجىي سىرلىقلاشتۇرغان. ئۇلاردىكى بۇ خىل سىرلىقلاشتۇرۇش شۇ دەرىجىگە يەتكەنكى، بۆرىنىڭ سىرلىقلاشتۇرۇلغان ئوبرازى، ئۇنىڭ ئەسلى ئىقتىدارىدىن زور دەرىجىدە ئېشىپ كەتكەن. نەتىجىدە تەبىئەت دۇنياسىدىكى بۇ ئادەتتىكى يىرتقۇچ پەيدىن - پەي ئىنسانىيەتنىڭ چوقۇنۇش ئوبىيېكتىغا ئايلاندى، ئەڭ ئاخىرىدا ئىلاھلىق سەھنىسىگە چىقىرىلغان.

بىز يۇقىرىدا شەرھلەپ ئۆتكەن بۆرە توتېمىنىڭ كېلىپ چىقىشىدىكى ئۈچ تۈرلۈك پىسىخىك سەۋەب بىر - بىرىگە ئورگانىك يوسۇندا باغلانغان بولۇپ، بىر - بىرىنى شەرت قىلىدۇ ۋە بىر - بىرىنى تولۇقلايدۇ. بۇنى 5 - رەسىمدە كۆرسىتىلگەندەك سىخىما ئارقىلىق چۈشەندۈرۈش مۇمكىن.

5 - رەسىم. بۆرىنىڭ توتېم قىلىنىشىدىكى پىسخىك قۇرۇلما

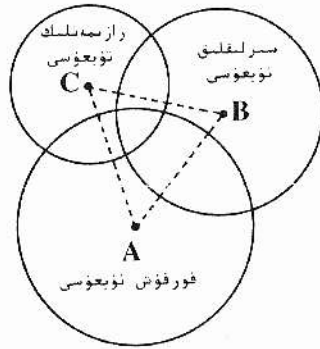

5. ئېستېتىك ئاساسلار

ئېستېتىك تۇيغۇ، يەنى گۈزەللىك ۋە ئۇنىڭغا ئىنتىلىش ئىنساننىڭ تەبىئىي ماھىيەتلىرىدىن بىرى ھېسابلىنىدۇ. شۇڭا، ئىنسانىيەتنىڭ تارىختىن ئاۋۋالقى بارلىق دىنىي ئېتىقادى، ئەدەبىياتى

بىياتى ۋە سەنئىتى مەلۇم نۇقتىدا مۇئەييەن گۈزەللىك ئېلىمىنىتلىرىغا ھامىلدار بولغان بولىدۇ. پىلىخانوف دارۋېننىڭ ئىنسان تەبىئىتى بىلەن گۈزەللىك تۇيغۇسىنىڭ مۇناسىۋىتى ھەققىدىكى بايانلىرىغا باھا بېرىپ: «ئىنسان تەبىئىتى ئۇنى ئېستېتىك ھەۋەس ۋە ئېستېتىك قاراشقا ئىگە قىلىدۇ. ئۇنىڭ ئەتراپىدىكى شارائىت بۇ مۇمكىنچىلىكنىڭ قانداق قىلىپ رېئاللىققا ئايلاندىشىنى بەلگىلەيدۇ»^① دەيدۇ. ئاتاقلىق ئېستېتىكىشۇناس جورجى ساتتىيانامۇ بۇ ھەقتە توختىلىپ: «بىزنىڭ تەبىئىتىمىزدە چوقۇم بىرخىل گۈزەللىك تۇيغۇسى ۋە گۈزەللىكنى سۆيۈشتەك ئەڭ نېگىزلىك خاھىش مەۋجۇت، ئەگەردە ھەرقانداق پىسخىك پىرىنسىپلارنىڭ بايانى مۇشۇ خىل روشەن ئىقتىدارغا سەل قارايدىكەن، ھەممىنى ئاستىن - ئۈستىن قىلىۋەتكەن بولىدۇ»^② دەپ كۆرسىتىدۇ.

مۇشۇ نۇقتىدىن قارىغاندا، ئېستېتىك تۇيغۇ ھازىرقى زامان ئادەملىرى ۋە ئۇلارنىڭ سەنئىتىدە مۇھىم رول ئويناپلا قالماستىن، بەلكى ئىپتىدائىي ئىنسانلار ۋە ئۇلارنىڭ سەنئىتىدىمۇ مۇھىم ئورۇن تۇتقان. «ئىپتىدائىي دەۋرلەردە، گۈزەللىك ئېلىپ-مېنىتلىرى دىنىي ۋە سېھىرگەرلىك ئېلىمىنىتلىرى بىلەن قوشۇلۇپ، مۇراسىملارنىڭ پىسخىك رولىنى كۈچەيتكەن»^③. شۇنداق بولغاچقا، توتېمدىن ئىبارەت بۇ تۇنجى ئىپتىدائىي دىن ۋە سەنئەتنىڭ كېلىپ چىقىشىدا ئىپتىدائىي ئىنسانلارنىڭ گۈزەللىك قاراشلىرى مۇھىم رول ئوينىغان. شۇڭا، «گۈزەللىك تۇيغۇسىنىڭ ئىچىدە، بىزدىن ئىلگىرىكى دەۋرلەردىكى كىشىلەرنىڭ، ھەتتا تارىختىن بۇرۇنقى كىشىلەرنىڭ قالدۇق گېنلىرى

① «پىلىخانوف ئېستېتىكا ماقالىلىرى توپلىمى»، خەلق نەشرىياتى، 1983 - يىل، خەنزۇچە نەشرى، 1 - توم، 320 - بەت.
 ② جورجى ساتتىيانا (ئامېرىكا): «گۈزەللىك تۇيغۇسى»، جۇڭگو ئىجتىمائىي پەنلەر نەشرىياتى، 1982 - يىل، خەنزۇچە نەشرى، 1 - بەت.
 ③ D.M. ئۆگرنوۋىچ (سابىق سوۋېت ئىتتىپاقى): «دىن پىسخولوگىيىسى»، ئىجتىمائىي ئىلمى پەن ئەسەرلىرى نەشرىياتى، 1989 - يىل خەنزۇچە نەشرى، 158 - بەت.

ساقلىنىپ قالغان»^①.

توتېم، يىراق قەدىمكى زاماندا مەيدانغا كەلگەن ئەڭ دەسلەپكى ئىپتىدائىي دىن بولغاچقا، ئۇنىڭ كېلىپ چىقىش سەۋەبلىرىنى چۈشەندۈرۈش ھەقىقەتەنمۇ قىيىن مەسىلە. 19 - ئەسىرنىڭ كېيىنكى يېرىمىدىن باشلاپ، ئىلىم ساھەسىدىكىلەر توتېمنىڭ كېلىپ چىقىشى توغرىلىق نۇرغۇنلىغان نەزەرىيەلەرنى ئوتتۇرىغا قويغان بولسىمۇ، لېكىن بۈگۈنكى كۈنگە قەدەر، «كىشىلەرنى قايىل قىلارلىق جاۋاب تاپالمىدى». ② 1920 - يىلى توتېمنىڭ كېلىپ چىقىشى توغرىسىدا 40 خىل نەزەرىيە مەيدانغا كەلگەن بولسا؛ ③ 1958 - يىلىغا كەلگەندە، 60 خىلغا يېقىن نەزەرىيە بارلىققا كەلدى. ④ روھىي ئانالىز ئىلمىنىڭ ئاساسچىسى فرېئۇد بۇ ھەقتە ئۈچ خىل نەزەرىيەنى ئوتتۇرىغا قويدى. ⑤

توتېمنىڭ كېلىپ چىقىشىدا خىلمۇخىل نەزەرىيەلەر قاراشلار بار بولسىمۇ، لېكىن بىز بۇلارنىڭ ئىچىدە ئىستېتىك ئاساس ھەممىدىن مۇھىم رول ئوينايدۇ، دەپ قارايمىز. خۇددى ماركس ئېيتقاندەك: «جەمئىيەتنىڭ ئالغا ئىلگىرىلىشى كىشىلەرنىڭ گۈزەللىككە ئىنتىلگەنلىكىنىڭ نەتىجىسى». گەرچە ئىپتىدائىي ئىنسانلار فىزىئولوگىيىلىك جەھەتتىن داۋاملىق تەرەققىي قىلىش باسقۇچىدا تۇرغان، ئەقلىي جەھەتتىن داۋاملىق يېتىلىۋاتقان، تەسەۋۋۇرى ساددا، تەپەككۈرى ئاددىي بولسىمۇ، لېكىن ئۇلاردا يەنىلا مۇكەييەن ئىستېتىك ئالغۇ مەۋجۇت ئىدى. ئامېرىكا ئالىمى فرانس بوئاس (Frans Boas) نىڭ سۆزى بىلەن ئېيتقاندەك: «ھەر-

قانداق ئادەم پەقەت ئىپتىدائىي قەبىلىلەر بىلەن بىللە تۇرمۇش كەچۈرگەندىلا، ئۇلار خۇشاللىققا شېرىك، ئازابغا ھەمدەم بولغاندىلا، ئۇلارنى مىكروسكوپ ئاستىدىكى ھۈجەيرە ھالىتىدە ئەمەس، بەلكى ئادەملىك نۇقتىسىدىن تەنقىق قىلغاندىلا ھەمدە ئۇلارنى ھەم ھېسسىياتى، ھەم تەپەككۈرى بولغان ئادەم دەپ تۇندىغاندىلا، ئاندىن ئۇلارنىڭ قانداقتۇر ئاتالمىش «ئىپتىدائىي كالىلىلىق»، «لوگىكىسىز تەپەككۈرلۈك»، كىشىلەر ئەمەسلىكىنى، بەلكى ئۇلارنىڭ زامانىمىزدىكى ئەر - ئايال، قېرى - ياش كىشىلەرگە ئوخشاش، ئىدىيەۋى ھېسسىياتقا ۋە ھەرىكەت ئىقتىدارىغا ئىگە نورمال ئادەملەر ئىكەنلىكىنى ھەقىقىي ئېتىراپ قىلىدۇ»^①. شۇڭا، ئىپتىدائىي دىن ۋە سەنئەتنىڭ كېلىپ چىقىشىدا، شۈبھى ھېسسىياتى، ئىپتىدائىي كىشىلەرنىڭ ساددا ئىستېتىك ئېڭى مۇھىم رول ئوينىغان.

ھەممىگە مەلۇمكى، بۆرە توتېمى دۇنيا مىقياسىدا تارقىلىش دائىرىسى كەڭ، مەنبەسى چوڭقۇر، تەسىرى زور بولغان توتېم. لارنىڭ بىرى ھېسابلىنىدۇ. ھازىرغىچە بولغان تەتقىقاتلاردا، بۆرە توتېمىنىڭ كېلىپ چىقىشىنى ئىستېتىك نۇقتىدىن تەھلىل قىلغانلار ئاساسەن كۆرۈلۈپ باقمىدى ھەمدە بۇ نۇقتىغا دىققەت قىلمىدى. بىزنىڭ قارىشىمىزچە، ئىستېتىك ئاساس، بۆرە توتېمىنىڭ كېلىپ چىقىشىدىكى ئەڭ مۇھىم سەۋەبلەرنىڭ بىرى ھېسابلىنىدۇ. شۇڭا، بۇ ھەقتىكى دەسلەپكى تەتقىقاتىمىزنى تۆۋەندە كىتابخانلارغا سۈندۈق.

1. سىمۋول: مۇقەددەس كۆك رەڭ ۋە بۆرە

ئىپتىدائىي ئىنسانلاردا، يەنى بىزنىڭ يىراق قەدىمكى ئەجدادلىرىمىزدا بىرخىل ساددا سىمۋول قىلىش ئىقتىدارى بولغانمۇ يوق؟ ئۇلارنىڭ توتېم تاللىشىدا بۇ خىل «سىمۋول» ئىقتىدارى

① ئانتون ئاللانۇيخ (ئاۋستىرىيە): «سەنئەتتىكى كۆرۈش، ئاڭلاش سېزىمىغا پىسخىك تەھلىل»، جۇڭگو خەلق ئۇنىۋېرسىتېتى نەشرىياتى، 1989 - يىلى خەنزۇچە نەشرى، 83 - بەت.
② خې شىنلىياڭ: «توتېمنىڭ كېلىپ چىقىشى»، — «جۇڭگو ئىجتىمائىي پەنلىرى» ژۇرنىلى (خەنزۇچە)، 1989 - يىللىق 5 - سان، 31 - بەت.
③ ئا. ۋان گېننېپ: «توتېم ھەققىدىكى ئاكتىۋال مەسىلىلەر»، پارىژ، 1920 - يىلى فرانسۇزچە نەشرى: Paris. L'etat actuel du problema totemique. (A. Van Gennep).
④ خاپتون: «توتېمىزم»، ستالىنئاباد، 1958 - يىلى رۇسچە نەشرى؛ 108 - بەت.
⑤ (A. P. فايفۇن، «Тотемизм». Сталинбад. 1958. С. 108) فرېئۇد: «توتېم ۋە پەرھىز»، 140 - بەت.

① فرانس بوئاس (ئامېرىكا): «ئىپتىدائىي سەنئەت»، شاخخەي ئەدەبىيات - سەنئەت نەشرىياتى، 1989 - يىلى، خەنزۇچە نەشرى، 6 - بەت.

قانداق رول ئوينىغان؟ بەزى كىشىلەر تارىختىن بۇرۇنقى ئىنسانلارنىڭ ئاڭلىق يوسۇندا «سىمۋول» ئىشلەتكەنلىكىدىن گۇمانلىق. ئىندۇ. دەرۋەقە، بۇ خىل گۇمانلىنىش ئەقىلگە ئۇيغۇندەك قىلىدۇ. لېكىن ئىپتىدائىي كىشىلەرنىڭ كولىپىكتىپ يوشۇرۇن ئېڭىدا ئاللىقاچان سىمۋوللۇق بەلگە ئىقتىدارىنىڭ ھازىرلانغانلىقى ئېھتىمالدىن يىراق ئەمەس. خۇددى ماركس «كاپىتال» ناملىق ئەسىرىدە ئېيتقاندا: «گەرچە ئۇلار بۇ نۇقتىنى ھېس قىلالمىسىمۇ، لېكىن ئۇلار مۇشۇنداق قىلىدۇ».

ئىپتىدائىي ئىنسانلارنىڭ ساددا تەسەۋۋۇرىدا، سىمۋول ئېغى شەيئىلەرنىڭ ئىچكى مەزمۇنىغا قارىغاندىمۇ كۆپرەك ئۇلارنىڭ سىرتقى ئوبرازىنى ئاساس قىلغان. شۇڭا، ئۇلاردا ئابستراكت تەپەككۈر (سىمۋول) غا قارىغاندا ئوبرازلىق تەپەككۈر (ياكى سىمۋول) نىسبەتەن تەرەققىي قىلغان. ئۇلاردىكى ھېسسىي تۈيۈن، ئىدراك (سەزگۈ)، تەسەۋۋۇر، تەقلىد قىلىش، بەلگە ئىقتىدارى ۋە ئۆزلۈك ئېڭى قاتارلىقلارنىڭ ھەممىسى ئالدى بىلەن ئوبرازلىق تەپەككۈر شەكلى ئارقىلىق ئىشقا ئاشقان. شۇڭا، گېگىلمۇ: «سىرتقى ئوبراز — بالىلار ۋە مىللەتنىڭ بالىلىق دەۋرىدىكى بىرخىل ئورتاق ھەۋەس ئويىپىكتىدۇر» دەيدۇ.

ئامېرىكا ئالىمى S. ئارپىت: «تەسەۋۋۇرنىڭ ئۆزى ئىجادىيەت كۈچىنىڭ ئالدىنقى شەرتى»^① دەپ كۆرسىتىدۇ. دەرۋەقە، ئىپتىدائىي كىشىلەر «ئىلگىرىكى بارلىق تەسىراتلىرى بىلەن ئاڭلىرىنى ئۆزئارا بىرلەشتۈرگەن»^②. ۋە ئۇنىڭدىن ئېرىشكەن «قالدۇق سېزىم»^③ (eidetic) ئارقىلىق ئوبرازلىق سىمۋول ئىقتىدارىنى ئىشقا سالغان. بۇ خىل ئۇلانما تەسەۋۋۇر توتېمنىڭ كېلىپ چىقىشىغا قوزغانتۇچلۇق رول ئوينىغان.

① S. ئارپىت: «ئىجادىيەتنىڭ سىرى»، 48 - ، 258 - بەتلەر.
 ② دارۋىن (ئەنگىلىيە): «ئىنسانىيەتنىڭ كېلىپ چىقىشى»، سودا نەشرىياتى، 1986 - يىل، خەنزۇچە نەشرى، 1 - توم، 111 - 112 - بەتلەر.
 ③ S. ئارپىت: «ئىجادىيەتنىڭ سىرى»، 258 - بەت.

مۇشۇ خىل مەنىدىن ئېيتقاندا، ئۇيغۇر ۋە تۈركىي تىللىق ئەلقلەردە بۆرە توتېمىنىڭ كېلىپ چىقىشىنى، قەدىمكى كۆك (ئاسمان) ۋە كۆك تەڭرى ئېتىقادى ۋە ئۇنىڭدىن كېلىپ چىققان كۆك رەڭ مۇقەددەسلىكى بىلەن باغلايسىز. چۈنكى توتېم ئېستې-ئىمكىسى نۇقتىسىدىن ئېيتقاندا، قەدىمكى ئەجدادلىرىمىزنىڭ ئوبرازلىق سىمۋول ئىقتىدارى ئۈچۈن، بۇنىڭدىنمۇ مۇۋاپىق ئاساس بولمىسا كېرەك.

ھەممىگە مەلۇمكى، كۆككە چوقۇنۇش بىر خىل ئەڭ قەدىمكى ئېتىقاد شەكلى، ئەجدادلىرىمىز قۇياش، ئاي، يۇلتۇزلار پارلاپ تۇرغان بىپايان بوشلۇق (كائىنات) نى بىرخىل ئىلاھىي كۈچ دەپ قارىغان ۋە ئۇنى كۆك تەڭرى دەپ ئاتا ئۇنىڭغا چوقۇنغان. «كۆك تەڭرى يايلاق قوۋملىرى ئېتىقادىدا تەنھا ياران-ئۇچى سۈپىتىدە مەيدانغا چىقىدۇ ۋە ئىپتىدائىي دىن سىستېمىسىدىكى مەركىزىدىن ئورۇن ئالىدۇ. ھۇنلار، ئۇسۇنلار، كۆك ئۆرلەر ۋە ئۇيغۇرلار قاتارلىق تارىختىكى تۈرك توپلۇقلىرىدا، قۇربانلىقلار بېرىلگەن مۇقەددەس شەيئىلەرنىڭ بېشىدا ۋە ھەممىسىنىڭ ئۈستىدە تۇرىدۇ. تەڭرى، ئەينى زاماندا «ساماۋى، ما-ھىيەتتە ئىپادىلىنەتتى...»^① تۈرك تارىخى ۋە مەدەنىيىتى ھەققىدە تەتقىقاتلار ئېلىپ بارغان فرانسۇز ئالىمى رېنى گىراۋد (Rene Graud) مۇنداق دەيدۇ: «كۆك تەڭرى ئېتىقادى توغرىدا دىن - توغرا پۈتۈن تۈركلەرنىڭ ئانا ئېتىقادى سۈپىتىدە مەيدانغا چىقىدۇ. ئورخۇن ئابدلىرىدە تىلغا ئېلىنغان «تەڭرى» بەزىدە «تۈرك تەڭرىسى» شەكلىدىكى نامى بىلەن، ئاشۇ زاماندىكى تۈركلەرنىڭ «مىللىي تەڭرىسى» سۈپىتىدە ئوتتۇرىغا چىقىدۇ»^②. دەرۋەقە، خەنزۇ مەنبەلىرىدىن مەلۇم بولۇشىچە، ئوتتۇرا ۋە شىمالىي ئاسىيا رايونىدا خانلىق قۇرغان پۈتكۈل تۈركىي قوۋملار

① ② ئىبراھىم كافەس (تۈركىيە): «قەدىمكى تۈرك دىنى»، ئەنقەرە، 1980 - يىل، تۈركچە نەشرى، 55 - ، 56 - بەتلەر.

ۋە ئۇنىڭدىنمۇ بالدۇر سەلتەنەت سۈرگەن ھۇنلاردا «تەڭرى» ۋە «كۆك تەڭرى» ئېتىقادى ناھايىتى مۇھىم ئورۇندا تۇرىدۇ. ئاتاقلىق تارىخچى سماجىيەن، مىلادىيىدىن ئىلگىرىكى 3 - ئەسىردىلا ھۇنلارنىڭ تىلىدا «تەڭرى» (撐犁 teng li) سۆزىنىڭ مەۋجۇدلىقىنى قەيت قىلىدۇ. ① «دەسلەپكى تۈرك خانلىقى دەۋرىدىن كېيىن، ئۇلار چوقۇنغان تەڭرىلەرنىڭ ئەڭ بۈيۈكى كۆك تەڭرىسى ئىدى. بۇ بۈيۈك تەڭرى تۈرك خاقانلىقى دائىرىسىگە كىرگەن بارلىق ئۇلۇسلار ئۈچۈن ئورتاق ئېتىقاد ئوبيېكتى بولغان». ② كۆك تۈرك خانلىقى ۋە ئورخۇن ئۇيغۇر خانلىقى دەۋرىدە تىكلەنگەن مەڭگۈ تاشلاردا، كۆك تەڭرى ئېتىقادى ئاساسىي ئورۇندا تۇرىدۇ. خۇددى تۈركىيە ئالىمى ئابدۇلقادىر ئىمان ئېيتقاندەك: «خاقانلارنى تەختكە چىقارغان، تۈركلەرنى زەپەر قۇچتۇرغان، پالاكەتلەردىن قورۇغان تۈرك تەڭرىسى — كۆك تەڭرىدۇر». ③ تۈرك - ئۇيغۇر مەڭگۈ تاشلىرىدا «تەڭرى يارلىقادۇق ئۇچۇن»، ④ «تەڭرى ياشايدۇ» ⑤ «تۈرك تەڭرىسى»، ⑥ «تەڭرى ۋە يەر ساقلىدى»، ⑦ «تەڭرى كۈچ - قۇۋۋەت بەرگەندىكى ئۈچۈن»، ⑧ «تەڭرى، ئۇماي، مۇقەددەس يەر - سۇ بىزگە مەدەت بېرىدۇ...»، ⑨ «تەڭرىتەك، تەڭرىدىن تۆرەلگەن تۈرك بىلگە خاقان» ⑩ قاتارلىق قۇرلار ئۇچرايدۇ. بىز بۇنىڭدىن كۆك تۈرك خانلىقى دەۋرىدە تەڭرى ئېتىقادىنىڭ يۈكسەك پەللىگە چىققانلىقىنى پەرەز قىلالايمىز. R. گىرائۇد ئەپەندىمۇ بۇ نۇقتىنى مۇئەييەنلەشتۈرۈپ: «ھەرقايسى مەڭگۈ تاشلاردا،

① سماجىيەن: «تارىخىي خاتىرىلەر. ھۇنلار تەزكىرىسى»، 110 - جىلد.
 ② ئابدۇلقادىر ئىمان (تۈركىيە): «قەدىمكى تۈرك دىنى تارىخى»، ئىستانبۇل، 1976 - يىل تۈركچە نەشرى، 15 - ، 16 - بەتلەر.
 ③ بىلگە خاقان مەڭگۈ تېشى»، جەنۇب تەرەپ، 10 - قۇر.
 ④ «كۆلتېگىن مەڭگۈ تېشى»، شىمال تەرەپ، 10 - قۇر.
 ⑤ «كۆلتېگىن مەڭگۈ تېشى» شەرق تەرەپ، 10 - قۇر.
 ⑥ «بابانچۇر مەڭگۈ تېشى».
 ⑦ «كۆلتېگىن مەڭگۈ تېشى» شەرق تەرەپ، 12 - قۇر.
 ⑧ «تۇيۇنقۇن مەڭگۈ تېشى»، 38 - قۇر.
 ⑨ «كۆلتېگىن مەڭگۈ تېشى»، جەنۇب تەرەپ، 1 - قۇر.
 ⑩

كۆك تەڭرى (tangri, tengri) نىڭ نامى كۆپ قېتىم تىلغا ئېلىندى. بۇ دەل تۈركلەرنىڭ مۇھىم ئېتىقادى ئىكەنلىكىنى، كۆك تەڭرىگە چوقۇنۇشنىڭ قەدىمكى چوڭ تۈركچىلىك چۈشەنچىسىگە باغلىنىدىغانلىقىنى كۆرسىتىدۇ» ① دەيدۇ.

كۆككە چوقۇنۇش تۈركىي خەلقلەردىن باشقا يەنە دۇنياۋىي تۈسكە ئىگە بولغان، «ئالتاي تىللىرى سىستېمىسىدىكى خەلقلەر تىلىغا مەنسۇپ بولغان «tengri» ۋە ئۇنىڭدىن كېلىپ چىققان كۆك تەڭرى ئېتىقادى ھىندى - ياۋروپا تىللىرى سىستېمىسىدىكى خەلقلەردە ۋە ئۇلارنىڭ يايلاق، ئۇرۇقداشلىق، كۆچمەنچىلىك، شۇنىڭدەك تېرىم مەدەنىيىتىدە مۇھىم تەسىرگە ئىگە. ئۇلارنىڭ ئىپتىدائىي ئېتىقادىدا كۆككە چوقۇنۇش ھەممىدىن كۈچلۈك ۋە ھەممىگە تونۇشلۇق بولغان ئېتىقاد ھېسابلىنىدۇ. گرېكلاردىكى زېۋس (Zeus)، لاتىنلاردىكى يۇپىتېر (Jupiter)، يەھۇدىيلار - دىكى يەھۋە (Yahveh) ۋە خەنزۇلاردىكى تىيەن (Tien) دەل ئۇلارنىڭ كۆك تەڭرىلىرىدۇر». ②

گەرچە كۆك تەڭرىگە چوقۇنۇش دۇنيادىكى نۇرغۇن خەلقلەرنىڭ ئىپتىدائىي ئېتىقادىدا مەۋجۇت بولسىمۇ، لېكىن ئالتاي تىللىرى سىستېمىسىدىكى خەلقلەرنىڭ شامانلىق ئېتىقادى ۋە تۈركىي قوۋملارنىڭ كۆك (ئاسمان) ئېتىقادىدەك، بۇنچىلىك چوڭقۇر ۋە بۇنچىلىك ئىزچىل ئەمەس. كۆك تەڭرى ئېتىقادى ئەلەنجىسىدە، ئۇيغۇر ۋە تۈركىي قوۋملار «تەڭرى» سۆزىنى كېلىپ چىققانلىقىنىڭ دىنلىرىغىمۇ ئېلىپ كىرگەن. مەسىلەن، بۇددا دىنىنىڭ ئىلاھىنى «تەڭرى بۇرخان» دەپ ئاتىغان؛ مانى دىنىنىڭ ئىلاھى — «مانى» نى «تەڭرى مانى» دەپ ئاتىغان؛

① رېنى گىرائۇد (Rene Geaud): «شەرقىي تۈرك خانلىقى مەڭگۈ تاشلىرىغا ئېنىقلىما»، 137 - بەت، شىنجاڭ ئىجتىمائىي پەنلەر ئاكادېمىيىسى تارىخ تەتقىقات ئورنى، 1984 - يىل.
 ② «دىن ئېنسىكلوپېدىيىسى»، 13 - توم، 350 - 351 - بەتلەر، نيو - يورك، 1987 - يىل ئىنگلىزچە نەشرى.

زارۇئاستىر (ئائەشپەرەستلىك) دىنىنىڭ ئىلاھى — «ئەزرۇ» نى «ئەزرۇئا تەڭرى» دەپ ئاتىغان؛ ئىسلام دىنىنىڭ ئىلاھى — «ئاللا» نى «تەڭرى» ياكى «بايات»، «ئىدى» دەپ ئاتىغان. ① ھەتتا «قۇنادغۇبىلىك» داستانىدىكى 6774 بېيتتە، ئىسلام ئىلاھىنىڭ نامى 235 قېتىم تىلغا ئېلىنغان بولۇپ، 26 بېيتتە «تەڭرى» دەپ ئاتىلىدۇ. ②

دېمەك، تەڭرى ئېتىقادى ئالتاي تىللىرى سىستېمىسىدىكى مىللەتلەرنىڭ شامان ئېتىقادىدا، بولۇپمۇ تۈركىي خەلقلەرنىڭ ئىپتىدائىي ئىشەنچ - ئېتىقادىدا يادرولۇق ئورۇن تۇتقان بولۇپ، ئۇنىڭ يۈكسەك ئورنىنى باشقا ھېچقانداق ئىلاھىي كۈچ بىلەن سېلىشتۇرۇش مۇمكىن ئەمەس ئىدى. «كۆك تەڭرى تۈركىي قوۋملارنىڭ قوغدىغۇچى ئىلاھى سۈپىتىدە مەيدانغا چىققان بولۇپ، بارلىق ئەقىل - پاراسەت ۋە ئىقتىدارنىڭ ئىگىسى ئىدى، ھەمدە بارلىق تەڭرىلەردىن ئۈستۈن نۇرىدىن يىگانە تەڭرى ئىدى. . . .» ③ «كۆك تەڭرى يارانقۇچى ھەم قۇرغۇچى ئىدى. ئۇ دۆلەت ئىلاھى سۈپىتىدە، تۈركىي قوۋملارنى ھالاكەتلىك تەقدىردىن قۇتۇلدۇراتتى. ئەگەر ئۇلار گۇناھ ئۆتكۈزسە جازالايىتى. ۋەزىيەت خەتەرلىك مىنۇتلارغا يۈزلەنگەندە، تۈركلەرنىڭ بىر ئوغلىنى مەيدانغا چىقىرىپ، زەپەر قۇچقۇچى خاقانغا ئايلاندۇراتتى» ④. شۇڭا، «كۆك تەڭرى تۈركىي تىللىق خەلقلەرنىڭ مەنبۇ تۇۋرۇكى ۋە باشپاناھى سۈپىتىدە، پۈتكۈل خەلقنىڭ چوقۇنۇش ئويىپىكىتىغا ئايلانغان». ⑤

① قۇربان ۋەلى: «ئۇيغۇرلارنىڭ تارىختىن بۇيانقى دىنىي ئېتىقادلىرى ھەققىدە سېلىش تۇرما مۇلاھىزە» — «ئۈرۈمچى كەچلىك گېزىتى»، 1986 - يىلى 12 - ئاينىڭ 5 - كۈنىدىكى سانى.
② قۇربان ۋەلى: «قۇنادغۇبىلىك، تىكى (بايات) ئاتالغۇسى ھەققىدە مۇلاھىزە» «بۇلاق» ژۇرنىلى، 1990 - يىللىق 2 - سان، 105 - بەت.
③ رېنى گرانۇد: «شەرقىي تۈرك خانلىقى مەڭگۈ تاشلىرىغا ئېنىقلىما»، 5 - بەت.
④ رېنى گرانۇد: «شەرقىي تۈرك خانلىقى مەڭگۈ تاشلىرىغا ئېنىقلىما»، 144 - بەت.
⑤ سۈزۈڭچىك: «تۈركلەر تارىخى»، جۇڭگو ئىجتىمائىي پەنلەر نەشرىياتى، 1992 - يىلى خەنزۇچە نەشرى، 726 - بەت.

خوش، تۈركىي قوۋملاردا كۆك تەڭرى ئېتىقادى شۇنچىلىك ھوقۇقۇر ئورۇن ئالغانىكەن، ئۇنداقتا ئۇنىڭ ماددىي مەنىدىكى كۆك (ئاسمان) بىلەن باغلىنىشى بارمۇ - يوق؟ كۆك رەڭ مۇقەددەسلىكى ئېتىقادىنىڭ مەنبەسى نەدە؟ . . .

كۆك رەڭنى ئۇلۇغلاش، ئۇنى مۇقەددەس دەپ بىلىش قەدىمكى زاماندا شامان دىنى ئېتىقادىغا زىچ مۇناسىۋەتلىك بولغان ھۈشەنچلەرنىڭ بىرى. بىزگىچە يېتىپ كەلگەن تارىخىي ۋەسىقەلەردىن كۆك تۈرك خانلىقى (552 — 744) ۋە ئورخۇن ئۇيغۇر خانلىقى (744 — 840) دەۋرىدە ھەتتا ئۇنىڭدىنمۇ ئاۋۋالقى ھۈنلار سەلتەنىتى دەۋرىدىلا ئەجدادلىرىمىزنىڭ كۆك رەڭنى ئۇلۇغلىغانلىقىنىڭ ئىزلىرىنى ئۇچراتقىلى بولىدۇ. قەدىمكى زامانلاردا ئەجدادلىرىمىز كۆك (ئاسمان) نى «تەڭرى» دېگەن مۇقەددەس سۆز ئارقىلىقمۇ چۈشەندۈرگەن. مەھمۇد قەشقەرى: «خۇدا ئورغۇر كاپىرلار ئاسماننى «تەڭرى» دەيدۇ. ئۇلار كۆزلىرىگە كۆك كۆرۈنگەن ھەرقانداق نەرسىنى — ئېگىز تاغ، يوغان دەرەخ - لەرىنىمۇ «تەڭرى» دەيدۇ. شۇڭا، بۇنداق نەرسىلەرگە سەجدە قىلىدۇ. ئۇلار يەنە بىلىملىك ئادەمنى «تەڭرىكەن» دەيدۇ. بۇنداق ئازغۇنلىقتىن خۇدا ساقلىسۇن» ① دەپ خاتىرىلەيدۇ. مەھمۇد قەشقەرنىڭ بۇ يەردە «كاپىر» دەۋاتقىنى بۇددىست ئۇيغۇرلار ئىدى. ئاتاقلىق تۈركولوگ بارتولد مۇ: «تۈركىي مىللەتلەرنىڭ روھىي ھالىتىنى پىششىق بىلىش ئۈچۈن، ئالدى بىلەن ئۇلارنىڭ دىنىي ئېتىقادىنى چۈشىنىش ناھايىتى مۇھىم. مەڭگۈ تاش ئابىدىلىرىدە پەقەت كۆك (ئاسمان) ۋە يەر (تۇپراق) گە بولغان ئېتىقاد تىلغا ئېلىنىدۇ. بولۇپمۇ «تۈركلەرنىڭ تەڭرىسى»، «تۈركلەر - ئىككى يەر سۈيى، دېگەن جۈملىلەر كۆپ ئۇچرايدۇ. بۇ يەردىكى «تەڭرى» سۆزى ئېھتىمال ماددىي مەنىدىكى «كۆك» (ئاسمان)

① مەھمۇد قەشقەرى: «تۈركىي تىللار دىۋانى»، شىنجاڭ خەلق نەشرىياتى، 1983 - يىلى نەشرى، 3 - توم، 515 - بەت.

ۋە ئىلاھىي مەنىدىكى «كۆك» (تەڭرى) نى كۆرسەتسە كېرەك»^① دەيدۇ. بىزنىڭ قارىشىمىزچە، كۆك رەڭنىڭ شۇ قەدەر ئۇلۇغ-لىمىشى ئاسماننىڭ كۆك رەڭدە بولغانلىقىدىن بولسا كېرەك. شامان ئېتىقادىدىكى ئەڭ يۈكسەك ئىلاھ — كۆك تەڭرىنىڭ ئاسماننىڭ ئەڭ يۇقىرىسىدا تۇرۇشى، زۆمەرەتتەك كۆكۈش ئاسماننىڭ ئۇنى ئوراپ تۇرۇشى، تەبىئىي ھالدا كۆك رەڭنىڭ ئىلاھىي تۈسىنى كەلتۈرۈپ چىقارغان. چۈنكى قەدىمكى ئەجدادلىرىمىزنىڭ نەزىرىدە كۆك تەڭرى (ئاسمان ئىلاھى) بارچە ئىلاھلاردىن ئۈستۈن تۇرىدىغان، گويا «ئولمىپس تېغىدىكى خۇدالارنىڭ خۇداسى — زېۋس» قا ئوخشاش، ھەننىۋا تەڭرىلەرنىڭ تەڭرىسى ئىدى. شۇڭا، ئۇلار كۆك رەڭنى «ئىلاھىي رەڭ»، «مۇقەددەس رەڭ» دەپ قاراپ، كۆك رەڭ بىلەن باغلىنىدىغان بارلىق نەرسىلەرنى ياخشى كۆرگەن ھەتتا چوقۇنغان. شۇ دەۋرلەردە كۆك رەڭ ئۇلارنىڭ ئېستېتىك تۇيغۇسىدا يۈكسەك ئورۇن تۇتقان.^②

شامان دىنى تەتقىقاتچىسى ۋۇبىگن ئەپەندى: «شىمالدىكى مىللەتلەرنىڭ شامان دىنىدىكى كۆك (ئاسمان) نىڭ ئىلاھىي ئۆلچىمى بولسىمۇ، لېكىن بىۋاسىتە كۆرگىلى بولىدىغان كۆكۈش ئاسمان خۇددى «ئاسماننىڭ گۈمبىزى بارىگاھسىمان، دېگەن شېئىردىكىگە ئوخشاش، تۈۋرۈكى بار بوشلۇق سۈپىتىدە چۈشىنىلىدۇ. بۇ يۈكسەك قاتلام ئىلاھ (تەڭرى) بىلەن ئىنسانلارنى ئايرىپ تۇرىدۇ»^③ دەيدۇ. ئابدۇلقادىر ئىنانمۇ: «كۆك تۈرك ۋە دەسلەپكى ئۇيغۇر خاقانلىقى دەۋرىدە ماددىي بىر بارلىق سۈپىتىدە تەسەۋۋۇر قىلىنغان «كۆك» بىلەن ئۇنىڭ ئىگىسى بولغان روھ

① ۋ. ۋ. بارتولد (رۇسىيە شەرقشۇناسى): «ئوتتۇرا ئاسىيا تۈركلەر تارىخىدىن ئون ئىككى لېكسىيە»، جۇڭگو ئىجتىمائىي پەنلەر نەشرىياتى، 1984 - يىل. خەنزۇچە نەشرى، 11 - 12 - بەتلەر.
 ② ئەسەت سۇلايمان: «قۇمۇل خەلق ناخشا - قوشاقلرىدىن شامان دىنى ئىزنالىرىغا بىر نەزەر» — «شىنجاڭ ئۇنىۋېرسىتېتى ئىلمىي ژۇرنىلى»، 1992 - يىللىق 4 - سان، 124 - بەت.
 ③ ۋۇبىگن: «سىرلىق شامان دۇنياسى»، شاخىي ئۈچ بىرلەشمە نەشرىياتى، 1989 - يىل، خەنزۇچە نەشرى، 8 - بەت.

بىر - بىرىدىن ئايرىلمىغان بولسا كېرەك»^① دەپ قەيت قىلىدۇ. ئابدۇلقادىر ئىنان ئۆزىنىڭ يەنە بىر مۇھىم ئەسىرى «تارىخ-تا ۋە بۈگۈن شامانىزم» دا: «قەدىمكى تۈرك تىلىدا «تەڭرى، سۆزى كۆز بىلەن كۆرگىلى بولىدىغان كۆك (ئاسمان) ۋە «ئال-لا» دېگەن مەنىلەرنى بىلدۈرىدۇ»^② دەيدۇ. ئۇ يەنە: «قەدىمكى تۈرك تىلىدىكى «تەڭرى» سۆزى ھازىرقى ھەرقايسى تۈركىي دېئالېكتلاردا Tangri ، Tanri ، Tangara ، Tingri ، Ture ، Tengri ، Tengere شەكىللىرىدە ئېيتىلىدۇ. ھازىرقى شامان ئېتىقادىدىكى تۈركىي تىللىق خەلقلەر قوللىنىۋاتقان «تەڭ-رى» سۆزىنىڭ مەنىسى قەدىمكى تۈرك تىلىدىكى مەنىسى بىلەن ئوخشاش... يۇقىرىدا ئېيتقىنىمىزدەك قەدىمكى تۈرك تىلىدا، كۆك (ئاسمان، ساما) بىلەن «ئەڭ بۈيۈك روھ» نى ئىپادىلەيدىغان بىردىنبىر سۆز «تەڭرى، دۇر. كۆك (كۆك رەڭ) ئۇنىڭ سۈپىتىنى بىلدۈرۈش ئۈچۈن ئىشلىتىلىدۇ. ئىسلام دىنىغا بەيئەت قىلىدىغان تۈركىي تىللىق خەلقلەر «كۆك» سۆزىنى «ئاسمان، مەنىسىدە، «تەڭرى» سۆزىنى «ئاللا» مەنىسىدە چۈشىنىدۇ»^③ دەپ كۆرسىتىدۇ.

دېمەك، قەدىمكى تۈركىي تىلىدا «كۆك» سۆزى ئەسلىدە ماددىي مەنىدىكى «ئاسمان»، «ساما»، «كائىنات» نى بىلدۈرەتتى. كېيىن كۆك (ئاسمان) غا چوقۇنۇش ئېتىقادى تەدرىجىي ھالدا ئاسماننىڭ روھىغا، يەنى كۆك تەڭرىگە چوقۇنۇشقا ئۆزگەرىپ كەندىن كېيىن، «تەڭرى» سۆزى ئاسمان مەنىسىدىن باشقا، ئاسمان ئىلاھىنىمۇ بىلدۈرىدىغان ئاتالغۇغا ئايلانغان، «تەڭرى» سۆزىنىڭ دەسلەپكى «كۆك» (ئاسمان) مەنىسىدىن «ئاسمان

① ئابدۇلقادىر ئىنان (تۈركىيە): «قەدىمكى تۈرك دىنى تارىخى»، 17 - بەت.
 ② ئابدۇلقادىر ئىنان (تۈركىيە): «تارىختا ۋە بۈگۈن شامانىزم»، جۇڭگو ئىجتىمائىي پەنلەر ئاكادېمىيىسى مىللەتلەر تەتقىقات ئورنى، 1979 - يىل خەنزۇچە ئىچكى باسما، 33 - بەت.
 ③ Adbulkadir Inan: Tarichte ve Bugun Samanizm. Ankara 1972) يۇقىرىقى كىتاب، 34 - بەت.

كېلىۋاتقان قەدىمىيلىكى كۈچلۈك بولغان — «كۆك مەشرىپى» مۇ دەل كۆك رەڭ مۇقەددەسلىكىگە باغلىنىدىغان مۇراسىم ئادەتلىرىنىڭ بىرى ھېسابلىنىدۇ.

ئۇل خۇدانىڭ قۇدرىتى بىلەن،
بىرلا كۆكەردى شۇ كۆكۈم.
شاھى رەڭلىك، غۇنچە مەڭلىك،
دەرمەھەل ئۆستى كۆكۈم.

كۆك ئۆچكىنى ئۆلتۈرۈپ،
چەرۋىسىنى ئوتقا قاقلىسىلا.
كۆكنى تۇتقان بىز ئىمدۇق،
بىزنىمۇ ئۇتتۇپ قالمىسىلا.

مېنىڭچە، «كۆك مەشرىپى» نىڭ شامان ئېتىقادىدىكى كۆك ئاسمانغا سىمۋول قىلىنغان كۆك رەڭ مۇقەددەسلىكى بىلەن مەلۇم باغلىنىشلىقى بولۇشى مۇمكىن. چۈنكى، شاماننىڭ ئېتىقادىدىن قارىغاندا سىمۋوللۇق رەڭلەر ئىنسانلار تۇرمۇشىنىڭ ئۇششاق تەرەپلىرىگىچە سىڭىپ كەتكەن. كۆك رەڭدىن ئەسەر بەرگۈچى تەبىئەتنىڭ جىمى رەڭدار جۇلاسى ئۆچكەن قىش پەسلىدە، كىشىلەرنىڭ مۇقەددەس كۆك رەڭدىكى يۇمران مايسىنى ئۆستۈرۈپ ئەي قىلىشى ۋە ئۇنى مەدھىيەلەپ بىيىتلەر توقۇشى، مەشھەرەپ - مۇراسىم ئۆتكۈزۈشى، ئەجەبا، بۈيۈك كۆك تەڭرىنىڭ بەلگىسىنى ئەكس ئەتتۈرگۈچى كۆك رەڭگە بولغان ئېتىقادنىڭ قالدۇقلىرىدىن دالالەت بەرمەمدۇ؟

ئۇنىڭدىن باشقا كۆك رەڭنى ئۇلۇغلاش قازاق، قىرغىز قاتارلىق چارۋىچىلىقنى ئاساس قىلغان تۈركىي تىللىق خەلقلەر ئارىسىدىمۇ ناھايىتى چوڭقۇر يىلتىز تارتقان. قازاق شائىرى

ئىلاھى» غا تەرەققىي قىلىشى، كۆك تەڭرى ئېتىقادىنىڭ ئورنىنى تېخىمۇ يۈكسەكلىككە ئىگە قىلغان. شۇنىڭ بىلەن زۇمرەتتەك كۆكۈش ئاسماننىڭ رەڭگى تەڭرىنىڭ ئىلاھىي سۈپىتىنى بىلدۈرىدىغان رەڭگە ئايلانغان ۋە كۆك رەڭ مۇقەددەسلىكى كېلىپ چىققان. خۇددى تەتقىقاتچى لاڭ يىڭ خانىم كۆرسىتىپ ئۆتكەندەك: «كۆك ئاسمان قەدىمكى تۈركىي قوۋملارنىڭ نەزىرىدە ئىنتايىن مۇقەددەس نەرسىگە ئايلانغان. تۈركىي تىللىق خەلقلەر - نىڭ ئېپۇسلىرىدا، قەھرىمانلار كۆككە قاراپ قەسەم ئىچىدۇ. كىمكى ۋەدىسىدىن يانسا كۆك (ئاسمان) نىڭ جازالىشىغا ئۇچرايدىغانلىقىغا چوڭقۇر ئىشىنىدۇ. ئاسماننىڭ رەڭگى كۆك بولغاچقا، تۈركىي تىللىق خەلقلەردە كۆك رەڭنى مۇقەددەس بىلىپ، كۆك رەڭ بىلەن مۇناسىۋەتلىك بولغان بارلىق نەرسىلەرنى ئۇلۇغلاش چۈشەنچىسى كېلىپ چىققان. ئۇلارنىڭ ئېپۇسلىرىدا دائىم قەھرىمانلار «كۆك بۆرە»، «كۆك جال» دېگەن سۆزلەر بىلەن سۈپەتلىنىدۇ...»^①

«ماناس» ئېپوسىدا، قەھرىمان ماناسنىڭ «كۆك بۆرە ماناس»، «كۆك جال ماناس» دەپ ئاتىلىشى؛ «ئوغۇزنامە» دە، ئوغۇزخاننىڭ تۇغۇلغان چاغدا يۈز - كۆزىنىڭ كۆپ - كۆك بولۇشى؛ ئورمانلىققا ئاسماندىن بىر كۆك نۇرنىڭ چۈشۈشى بىلەن، دەرەخ كاۋنىكىدا گۈزەل قىزنىڭ پەيدا بولۇشى؛ قىزنىڭ كۆزلىرىنىڭ كۆك ئاسماندىنمۇ كۆكرەك بولۇشى؛ كۆك نۇر ئىچىدىن پەيدا بولغان كۆك يايلىق، كۆك تۈكلۈك ئەركەك بۆرىنىڭ ئوغۇزخاننىڭ قوشۇنىغا يول باشلىشى... مانا بۇلارنىڭ ھەممىسى كۆك رەڭنى ئۇلۇغلاش ئاساسىدا مۇقەددەسلىشىپ رۈلگەن نەرسىلەردۇر. ھازىرغىچە قۇمۇل رايونىدا ساقلىنىپ

① لاڭ يىڭ / رېن جىن دورجى تۈزگەن: «ئالتاي تىللىرى سىستېمىسىدىكى مىللەتلەر نىڭ بايانى ئەدەبىياتى ۋە شامان ئەدەبىياتى»، ئىچكى موڭغۇل ئۇنىۋېرسىتېتى نەشرىياتى، 1990 - يىل، خەنزۇچە نەشرى، 150 - بەتلەر.

ئۆمەرغازى ئايتان ئوغلى بۇ ھەقتە مۇنداق دەيدۇ: «كۆك تۈس (رەڭ) قازاق تۇرمۇشىدا ئەڭ كەڭ قوللىنىلىدۇ. دىنىي ۋە مىستىك (ئەپسانىۋى) جەھەتتىن «كۆك ئۇرسۇن»، «كۆك سوققۇر»، «كۆك ئالغۇر» دېگەندەك قارغىش سۆزلەر ئۇچرايدۇ. بۇ يەردىكى «كۆك» سۆزى خاسىيەتلىك مەنىنى، يەنى ئۇلۇغ تەڭرى ۋە مۇقەددەس كۆك رەڭنى بىلدۈرىدۇ. قازاقلاردا ئەڭ ھۆرمەتلىك مېھمانغا كۆك قاشقا تاي سويۇلىدۇ. بالىلاردا بولىدۇ. خان بىرخىل يۆتەل تۈرىنى «كۆك يۆتەل» دەپ ئاتايدۇ ۋە ئۇنىڭغا كۆك سېپىرنىڭ سۈتى دەۋا بولىدۇ دەيدۇ. . . . تارىختا ئۆتكەن داڭدار شەخسلەر بىلەن ئەۋلىيا، باتۇرلارغىمۇ كۆك تۈس ئىسىم قىلىپ قويۇلغان. مەسىلەن، ئالتاي تۈرلىرىنىڭ ئەڭ مەشھۇر-لىرىدىن بىرىنىڭ ئېتى كۆگاداي، ۋاق ئۇرۇقىنىڭ مەشھۇر باتۇرىنىڭ ئېتى — ئەر كۆكچە. «سالقا سامەن» داستانىدىكى ئەۋلىيانىڭ ئېتى — كۆكچە ئەۋلىيا، «كۆك جال»، «كۆك پېرىسى بار» دېگەن سۆزلەرمۇ بىكارغا ئېيتىلمايدۇ. ئۇنىڭدىكى «كۆك جال» بۆرىنىڭ كۆك يايلىنى كۆرسىتىدۇ. ئادەتتە «كۆك جال»، بۆرە ياكى بۆرىنىڭ كۆك يايلى دەپمۇ ئاتىلىدۇ. بۇنىڭدا ھېچنەرسىدىن يانمايدىغان كۆك بۆرىنىڭ ئوبرازى بار. بەلگىلىك بىر ئادەمنىڭ ئەرلىكىنى، باتۇرلۇقىنى ۋە ھېچنەرسىدىن يانماس قەيىسەرلىكىنى ماختىغاندا كۆكجالنىڭ ئۆزى ياكى كۆكجالنىڭ ئۆرۈكى دەپ سۈپەتلەيدۇ. . . .»^①

ئەجدادلىرىمىز يەنە «كۆك» سۆزى بىلەن سۈپەتلىنىدىغان نۇرغۇن يەر - جاي ناملىرىنى ۋە باشقا خاس ئاتالغۇلارنى مەيدانغا كەلتۈرگەن. مەسىلەن، يەر - جاي ناملىرىدىن كۆكنۇر (چىڭ-خەي كۆلى)، كۆكچىتاغ، كۆكيار، كۆك تۆپە، كۆك داۋان، كۆك قۇدۇق. . . ۋە باشقىلار؛ مىللەت ناملىرىدىن كۆك تۈرك،

① ئۆمەرغازى ئايتان ئوغلى: «بۆرە ۋە كۆك تۈس» — «مۇرا» ژۇرنىلى (قازاقچە)، 1986 - يىللىق 1 - سان 113 - ، 114 - بىتلەر.

كۆك مونچاق. . . قاتارلىقلار؛ ئىلاھ ناملىرىدىن كۆك تەڭرى، كۆك بۆرە. . . قاتارلىقلار؛ سۈپەت سۆزلىرىدىن كۆك بۆرەك (قورقماس)، كۆك كۆز. . . ۋاھاكازالار.

ئۇيغۇر قاتارلىق تۈركىي تىللىق خەلقلەر قەدىمدىن تارتىپلا كۆك رەڭنى ئالاھىدە قەدىرلەپ، ئۇنى ئۆزىنىڭ مىللىي بەلگىسى قىلىپ كەلگەن. تۇغ - بايراقلىرىنىمۇ سىياھ (قېنىق كۆك) رەڭدە لاھىيلىگەن. فىردەۋسنىڭ «شاھنامە» سىگە ئوخشاش قەدىمكى ئىران قەھرىمانلىق داستانىدا: «ئىران - تۇراندىن ئىبا-رەت ئىككى تەرەپنىڭ قەھرىمانلىرىنى ۋە ئوردىلىرىنىڭ سىرتىدىكى بايراقلىرىنى تىلغا ئالىدۇ. مۇشۇ مەلۇماتلاردىن قارىغاندا، تۈركلەرنىڭ ۋە بۈيۈك تۈرك ھۆكۈمدارى ئافراسىياپنىڭ بايرىقى سىياھ (قېنىق كۆك) رەڭدە ئىكەن. . . .»^① ھەتتا تارىم ۋادىسىدىكى ئۇيغۇرلار بۇددىزمغا ئېتىقاد قىلغان دەۋرلەردىمۇ كۆك رەڭنى ئالاھىدە قەدىرلەپ ئىشلەتكەن. «ئوتتۇرا ئاسىيادىكى كار-ۋان توپلىرى ئەڭ كۆپ كېلىدىغان قايناق بازار كۇچادا كۆك رەڭ تۈرلۈك ساھەلەردە كەڭ قوللىنىلغان، بۇ يەردىكى نۇرغۇنلىغان بۇددىزم رەسىملىرىدە كۆك رەڭنىڭ يېشىل رەڭگە ماسلىشىپ، باشقا ھەرقانداق رەڭلەردىنمۇ بەكرەك گەۋدىلەنگەنلىكىنى كۆرۈ-ۋېلىش تەس ئەمەس»^②. مەھمۇد قەشقەرى «تۈركىي تىللار دىۋانى» دا، «تۆمۈر» سۆزىگە ئىزاھات بېرىپ مۇنداق دەيدۇ: «بۇ سۆز kök tūmur karu turmas دېگەن ماقالىدىمۇ كەلگەن. بۇ «كۆك تۆمۈر بىكار تۇرمايدۇ. تەڭگەن يېرىنى يارىلايدۇ» دېگەن بولىدۇ. بۇنىڭ باشقا بىر مەنىسىمۇ بار. قىرغىز، ياپاقۇ، قىپ-چاق ۋە باشقا خەلقلەر قەسەم ئىچكەندە ياكى ۋەدە قىلغاندا، قىلىچىنى يالىڭاچلاپ، ئالدىغا كۆندىلەڭ قويىدۇ - دە «بۇ كۆك

① «ئىسلام ئېنسىكلوپېدىيىسى»، ئىستانبۇل، 1979 - يىل تۈركچە نەشرى، 2 - توم، 404 - بەت.

② «دىن ئېنسىكلوپېدىيىسى»، نىيۇ - يورك، 1987 - يىل ئىنگلىزچە نەشرى، 3 - توم، 564 - بەت.

كەرسۇن، قىزىل چىقسۇن، دەيدۇ. بۇ «ۋەدە بۇزۇلسا، قىلىچ قانغا بويالسۇن، تۆمۈر ئۆچ ئالسۇن» دېگەن بولىدۇ. چۈنكى ئۇلار كۆك تۆمۈرگە ھۆرمەت قىلىدۇ»^①. بۇلارنىڭ ھەممىسى شامان ئېتىقادىدىكى كۆك تەڭرىنىڭ سۈپىتى بولغان كۆك رەڭ ئاساسىدا مۇقەددەسلەشتۈرۈلگەن نەرسىلەردۇر. «تۈركىي قوۋم-لارنىڭ شامان ئېتىقادىدا، كۆك تەڭرى ھەممىگە قادىر، ھەممىنى بېسىپ چۈشىدىغان ئىلاھىي كۈچ ھېسابلىنىدۇ. دۇنيا كۆك تەڭرى تەرىپىدىن يارىتىلىدۇ. يەر يۈزىدىكى شامان (قام) لار كۆك تەڭرى تەرىپىدىن ئەۋەتىلىدۇ. قەھرىمانلارمۇ كۆك تەڭرىگە بەيئەت قىلغاندىلا، ئاندىن غەلىبىدىن غەلىبىگە ئېرىشەلەيدۇ، ئۇ تۇغماس ئاياللارغا پەرزەنت ئاتا قىلالايدۇ. كىشىلەرنىڭ ئۈمىدىنى رېئاللىققا ئايلاندۇرالايدۇ»^②.

دېمەك، ئۇيغۇر قاتارلىق تۈركىي تىللىق خەلقلەردە كۆك تەڭرى ئېتىقادى شۇنچىلىك چوڭقۇر ئورۇن ئالغان بولۇپ، ئۇنىڭ تەسىر كۈچى تۇرمۇشنىڭ بارلىق تەرەپلىرىگە سىڭىپ كەتكەن. بولۇپمۇ كۆككە ۋە كۆك تەڭرىگە چوقۇنۇشتىن كېلىپ چىققان كۆك رەڭ مۇقەددەسلىكى بىزنىڭ دىققىتىمىزنى ئالاھىدە جەلپ قىلىدۇ، تەيۋەنلىك ئۇيغۇرشۇناس ليۇ يىتاك (刘义堂) ئەپەندى «ئوغۇزنامە» نىڭ پارچىسىنى تەتقىق قىلىپ مۇنداق دەيدۇ: «بۇ پارچىدا (ئوغۇزنامە، داستانىنى دېمەكچى) كۆپ قېتىم كۆك رەڭ تىلغا ئېلىنىدۇ. تاڭ دەۋرىدە تۈركلەر ئۆزلىرىنى كۆك تۈرك (kök Turk) دەپ ئاتايدۇ (كۆلتېگىن مەڭگۈ تېشى، شەرق تەرەپ، 3 - قۇر). ئۇيغۇرلارنىڭ ئاسماننى ۋە كۆك رەڭنى پەقەت بىرلا سۆز (كۆك) بىلەن ئاتىشىنىڭ ئۇلارنىڭ دىنىي ئېتىقادى بىلەن باغلىنىشى بار. چۈنكى ئۇلارنىڭ

① مەھمۇد قەشقىرى: «تۈركىي تىللار دىۋانى»، 1 - توم، 468 - 469 - بەتلەر.
 ② لاق پىڭ، رېنچىن دورجى تۇرگىن: «ئالتاي تىللىرى سىستېمىسىدىكى مىللەتلەرنىڭ بايان ئەدەبىياتى ۋە شامان مەدەنىيىتى»، 150 - 151 - بەتلەر.

ئەجدادلىرى قام يەنى شامان دىنىغا ئېتىقاد قىلغان. شامانلارنىڭ قارىشىچە، جەننەت كۆك (ئاسمان) تە بولۇپ، ئىلاھلارمۇ شۇ يەردە تۇرىدىكەن، مانا بۇ ئۇلارنىڭ كۆك تەڭرى ئېتىقادى ئىدى. ئاسماننىڭ رەڭگى كۆك بولغاچقا، «كۆك» سۆزى ئەرشىنى ۋە جەننەتنى بىلدۈرگەن ۋە مۇقەددەس دەپ قارالغان. شۇڭا، كۆك رەڭ قەدىمكى تۈرك ۋە ئۇيغۇرلارنىڭ دۆلەت بەلگىسى ۋە دۆلەت رېڭى بولغان. مۇقەددەس دەپ قارالغان نەرسىلەرنىڭ ھەممىسى كۆك رەڭ بىلەن تەرىپلەنگەن. «كۆك تۈرك»، «كۆك بۆرە» دېگەن ناملارمۇ شۇنىڭ جۈملىسىدىندۇر...»^①

تۈركىيلىك مەشھۇر ئالىم، پروفېسسور، دوكتور باھاۋدەن دىن ئۆگەل ئۆزىنىڭ ئون توملۇق «تۈرك مەدەنىيەت تارىخىغا كىرىش» ناملىق بۈيۈك ئەمگىكىنىڭ 1 - تومىدا، قەدىمكى تۈرك-لەردىكى «كۆك» ئېتىقادى ۋە كۆك رەڭ مۇقەددەسلىكى توغرىدا سىدا توختىلىپ مۇنداق دەيدۇ: «ئوتتۇرا ئاسىيادىكى ئاتلىق قوۋملار ئۈچۈن كۆك ھەرقانداق شەيئىنىڭ ئۈستىدە تۇراتتى. قەدىمكى تۈركلەرنىڭ كۆڭۈل بۆلگەن نەرسىلىرى ئىچىدە تەبىئەت-نىڭ تۈس - رېڭى ئىنتايىن مۇھىم ئورۇندا تۇراتتى. ھەممە يەردە رەڭ بولاتتى، ھەرقانداق نەرسىگە رەڭ بېرەتتى، ھېچقانداق شەيئىنى رەڭسىز سۆزلىمەيتتى. رەڭلەر ئۇلارنىڭ روھىي دۇنياسىنى تولدۇرغان ئەڭ ئۈنۈملۈك سىمۋوللار ئىدى... رەڭ دۇنيا-سى ئۇلارنىڭ كۆزلىرىدىلا ئەمەس، بەلكى خىياللىرىدا ۋە قەلبى-رىدىمۇ بار ئىدى. ئەمما ئۇلار ئۈچۈن رەڭلەرنىڭ رېڭى ۋە رەڭ-لەرنىڭ ئەڭ گۈزىلىمۇ بار ئىدى. ساما رەڭگى، يەنى «كۆك رەڭ»، ھەممە شەيئىنىڭ ئۈستىدە تۇراتتى. پۈتكۈل گۈزەللىك ۋە جىمى مۇقەددەسلىك ئۇنىڭغا مەجەسسەملەشكەندى. تۈركلەر كۆك رەڭنى ناھايىتى سۆيەتتى. ئەمما ئۇنىڭدىن بەكمۇ قورقاتتى.

① ليۇ يىتاك (تەيۋەن): «ئۇيغۇرلار ھەققىدە تەتقىقات»، تەيۋەن جېڭجۇڭ كىتابخانىسى نەشرىياتى، خەنزۇچە نەشرى، 72 - 73 - بەتلەر.

بۇ خىل قورقۇش ھۆرمەت تۇيغۇسى بىلەن بىرلىشىپ كەتكەندى. ھۆرمەتكە سازاۋەر ھەرقانداق شەيى كۆك رەڭدە ئىدى. بۇنداق گۈزەللىك تۇيغۇسىنى پۈتكۈل تۈرك ئەدەبىياتىدىن تاپقىلى بولاتتى. ئەگەردە تۈركلەر بىركىمنى «كۆك ساقاللىق» دېسە، بىلىش لازىمكى، بۇ شەخس ئۇلۇغ بىر كىشى ياكى تەڭرىنىڭ بىر ئەلچىسى ئىدى. ياشانغان، تەجرىبىلىك، يۇرتىغا كۆپ خىز-مەتلەر قىلغان كىشىلەرمۇ «كۆك ساقاللىق» دەپ تەرىپلىنەتتى. ①

كۆك رەڭ گۈزەللىكى تاكى بۈگۈنكى كۈنگە قەدەر، ئۇيغۇر-لار تۇرمۇشىدىمۇ ئالاھىدە گەۋدىلىك ئىپادىلىنىپ كەلمەكتە. ئۇيغۇرلاردا ئەرلەر كۆپىنچە كۆك رەڭلىك كىيىم كىيىدۇ. ئايال-لار كۆك رەڭلىك ياغلىق سېلىشنى ياخشى كۆرىدۇ. ئۆيلىرىنى كۆپ ھاللاردا كۆك رەڭدە ئاقارتىدۇ. . .

دېمەك، رەڭ گۈزەللىكى نۇقتىسىدىن، ئۇيغۇر ۋە تۈركىي تىللىق خەلقلەرنىڭ كۆك رەڭگە بولغان ھېرىسمەنلىكى، ئېتىقادى ۋە ياخشى كۆرۈش تۇيغۇسى يۈكسەك پەللىگە يەتكەن. قەدىمىي تۈركىي قوۋمىلاردىكى كۆك رەڭنى ئۇلۇغلاش ئادىتى كېيىنكى دەۋرلەرگە كەلگەندە موڭغۇللارغىمۇ كۈچلۈك تەسىر كۆرسەتكەن. نەتىجىدە موڭغۇللار تۇرمۇشىدىمۇ كۆك رەڭنى ئۇلۇغلاش، ئۇنى خاسىيەتلىك دەپ بىلىش قارىشى شەكىللەنگەن. ئۇنىڭ ئۈستىگە موڭغۇللارمۇ ئۇزاق مەزگىل شامان دىنىغا ئېتىقاد قىلغاچقا، كۆك تەڭرى ۋە ئۇنىڭ ئىلاھىي سۈپىتى ھېسابلانغان كۆك رەڭگە ھۆرمەت قىلاتتى. موڭغۇلىيە ئالىمى سېيور، موڭغۇللاردىكى كۆك رەڭ مۇقەددەسلىكى ھەققىدە توختىلىپ مۇنداق دەيدۇ: «تارىخى ماتېرىياللارغا قارىغاندا، بىزنىڭ ئەجدادلىرىمىز قەدىم-كى دەۋردە دۆلەت قۇرغان ۋاقىتتا، دۆلىتىگە «كۆك موڭغۇل

خاندانلىقى» دەپ ئىسىم قويغان. بايرىقىنى كۆك رەڭدە لاھىيىد-لىگەن. ھەربىي قوشۇننى «كۆك تۇغلۇق قوشۇن» دەپ ئاتى-شان. خاندانلىق پايتەختىنى «كۆك شەھەر» (كۆكخوت)، خاقان ئوردىسىنى «كۆك ئوردا»، خاندانلىق تارىخىنى «كۆك بىتىگ» ياكى «كۆك تارىخ» دەپ ئاتىغان. . . قەدىمكى موڭغۇللار ئاسمان-نىڭ رەڭگىنى ھۆرمەتلەپ، ئۇنى تەبىئەت دۇنياسىدىكى مەڭگۈ گۈزەل رەڭ دەپ قارىغان. ئۆزلىرىنىڭ دۆلىتىنىڭمۇ خۇددى مەڭگۈلۈك كۆكۈش ئاسماندەك ئەبەدىي گۈللەپ ياشنىشىنى ئۈمىد قىلىپ، «كۆك موڭغۇل خاندانلىقى» دەپ ئاتىغان. ①

يۇقىرىقى پۈتكۈل بايانلىرىمىزدىن قەدىمكى ئۇيغۇر ۋە تۈر-كىي تىللىق خەلقلەرنىڭ كۆككە چوقۇنۇش ۋە كۆك تەڭرىگە ئېتىقاد قىلىش نەتىجىسىدە، كۆك رەڭنى مۇقەددەسلەشتۈر-گەنلىكىنى ھېس قىلالايمىز. بىزنىڭ ئەجدادلىرىمىز كۆك تەڭرى-نىڭ سۈپىتى بولغان كۆك رەڭنى پۈتكۈل ئۇلۇغلۇق، پۈتكۈل خاسىيەتلىك ۋە پۈتكۈل گۈزەللىك مۇجەسسەملەنگەن رەڭ دەپ قاراپ، ئۇنىڭ بىلەن باغلىنىدىغان بارلىق شەيىلەرنى ئۇلۇغلى-غان. كۆك رەڭنى بارلىق رەڭلەرنىڭ ئۈستىگە قويغان. شۇنىڭ بىلەن كۆك رەڭ ئۇلارنىڭ ئېستېتىك تۇيغۇسىدا يۈكسەك ئورۇن ئىگىلىگەن.

بىزنىڭ قارىشىمىزچە، بۆرىنىڭ توتېم قىلىنىشىدىكى مۇ-ھىم بىر ئېستېتىك سەۋەب، دەل كۆككە چوقۇنۇشتىن كېلىپ چىققان كۆك رەڭ مۇقەددەسلىكى بىلەن باغلانسا كېرەك. چۈنكى بۆرىنىڭ فىزىئولوگىيىلىك خۇسۇسىيىتى ياكى سىرتقى كۆرۈ-نۈشىدىن قارىغاندا، كۆزگە ھەممىدىن بەكرەك چېلىقىدىغىنى ئۇنىڭ رەڭگى ئىدى. گەرچە ئوخشىمىغان جۇغراپىيىلىك مۇھىتقا قاراپ، بۆرىلەرنىڭ رەڭگىمۇ ئۆزگىرىپ تۇرىشىمۇ، لېكىن «بۆ-

① باھاۋىدىن ئۆگەل (تۈركىيە): «تۈرك مەدەنىيەت تارىخىغا كىرىش»، ئەنقەرە، 1991-يىل تۈركچە نەشرى، 1-توم، 57-، 59-بەتلەر. Prof. Dr. Bahaeddin Ugel, Turk Kultur Tarihine giris, Cilt1, ss. 75 - 95. Kultur bakan ligi Yayinlari, Ankara - 1991)

① سېيور (موڭغۇلىيە): «موڭغۇللار ئۇلۇغلايدىغان رەڭلەر» -- «مىللەتلەر تەرجىمى-لىرى» ژۇرنىلى (خەنزۇچە)، 1987-يىللىق 4-سان، 52-بەت.

رەلەرنىڭ مۇتلەق كۆپچىلىكى كۆكۈش كۈلرەڭ كېلىدۇ»^①. بولۇپمۇ ئىچكى ئاسىيا رايونىدىكى بۆرىلەرنىڭ رەڭگى ئاساسەن سۈر (كۆك) رەڭگە مايىل كېلىدۇ. «جۇغراپىيەلىك ئۆزگىرىش-نىڭ چوڭراق بولۇشى سەۋەبلىك، ئوخشاش بىر رايوندىكى بۆرىلەرنىڭ تۈك رەڭگىدىمۇ ئوخشىماسلىقلار كېلىپ چىققان. شۇنداقلا ۋە غەربىي شىمال رايونىدىكى بۆرىلەرنىڭ كۆپ قىسمى سۈر رەڭ كېلىدۇ»^②. بۇنىڭدىن قارىغاندا، سۈر كۆك رەڭ بۆرىلەرنىڭ ئاساسىي رەڭگى بولۇپ، ئۇ كۆك ئاسماننىڭ رەڭگى بىلەن بىردەكلىككە ئىگە. بىزنىڭ ئەجدادلىرىمىز ئۇزاق مۇددەتلىك ئوۋچىلىق ۋە چارۋىچىلىق تۇرمۇشى داۋامىدا، بۆرىدىن ئىبارەت بۇ يىرتقۇچ ھايۋاننىڭ سىرتقى قىياپىتىدىن ئۆزلىرى چوقۇنىدۇ. ئۇلار كۆك تەڭرىنىڭ ئىلاھىي تۈسىنى، يەنى مۇقەددەس كۆك رەڭنى ھېس قىلىشقان.

دەرۋەقە، ئىپتىدائىي ئىنسانلاردا ئوبرازلىق تەپەككۈر ئاساسىي ئورۇندا تۇرغاچقا، ئۇلار كۆپرەك شەيئەلەرنىڭ سىرتقى كۆرۈنۈشى، رەڭگى ۋە قىياپىتىگە دىققەت قىلغان. شۇنىڭدەك ئۇلارنىڭ تاشقى ئوبرازىدىن ئۇلارغا باھا بەرگەن. خۇددى كىچىك بالىلار مەلۇم بىر نەرسىنى كۆرگەندىن كېيىن، خېلى ئۇزاقلا-غىچە ئۇلاردا ئاشۇ نەرسىنىڭ غۇۋا سىمىسى (سايىسى) قالغاندەك، ئىپتىدائىي ئىنسانلاردىمۇ بىرخىل قالدۇق سىپىزىم (eidetic) ئىقتىدارى بولغان. نەتىجىدە مۇشۇ خىل قالدۇق سىپىزىم ئۇلارنىڭ ئولانما تەسەۋۋۇرىنى قاناتلاندۇرغان. «ئۇزاق مۇددەتلىك ئوۋچىلىق ھاياتى داۋامىدا، تارىختىن ئاۋۋالقى ئىنسانلار توپىدا، ئۈندۈرمە ھالەتتىكى توتېم ئېڭى ئۇلارنىڭ كوللېكتىپ تەسەۋۋۇر چەمبىرىكىنى شەكىللەندۈرگەن. ئۇلار بىلەن توتېم

① «گىرولېر ئاكادېمىيىسىنىڭ ئېنسىكلوپېدىيىسى»، 1983 - يىل ئىنگلىزچە نەشرى، 20 - توم، 196 - بەت.
② «جۇڭگو ھايۋانلار تەركىبى»، پەن نەشرىياتى، 1987 - يىل، خەنزۇچە نەشرى، گۇشخور ھايۋانلار قىسمى، 8 - جىلد، 47 - بەت.

ھايۋان ئوتتۇرىسىدىكى سانسىز قېتىملىق ئۇچرىشىش جەريانىدا، توتېم ھايۋاننىڭ سىرتقى قىياپىتى ئۇلارنىڭ سەزگۈلىرىگە تەسىر كۆرسىتىپ، ئۇلارنىڭ چوڭ مېڭىسىدە ئوبرازلىق تەسىرات قالمايدۇرغان. شۇڭا، ئۇلار توتېم ھايۋان كۆز ئالدىدا مەۋجۇت بولمىغان چاغدىمۇ، ئۇنىڭ ئوبرازلىق قىياپىتىنى ئەسلىپلىگەن ۋە كۆز ئالدىغا كەلتۈرەلگەن. بۇ خىل قالدۇق سىپىزىم ئەڭ دەسلەپ-

كى توتېم ھايۋانغا بولغان تەسىراتنى پەيدا قىلغان»^①.

ئەجدادلىرىمىزنىڭ بۆرىدىن ئالغان ئەڭ دەسلەپكى تەسىراتى ياكى «قالدۇق سىپىزىم»ى، دەل بۆرىنىڭ «كۆك تۈكلۈك، كۆك بالىق» ئالاھىدە سىرتقى قىياپىتى ئىدى. بۆرىنىڭ مانا مۇشۇ كۆك رەڭلىك قىياپىتى ئۇلارنىڭ ساددا تەسەۋۋۇرىنىڭ قاننىتىنى بەشتى. ئۇلار كۆك تۈكلۈك بۆرىنى كۆرگەن ئاشۇ دەقىقىدە بىردىنلا ئولانما تەسەۋۋۇرىدا كۆك تەڭرىنىڭ سۈپىتى بولغان كۆك تۈس (رەڭ) جەۋلان قىلدى. شۇنىڭ بىلەن بۆرىنىڭ ۋۇجۇد-دىن تەڭرىنىڭ سىمىسىنى ۋە ئىلاھىي قىياپىتىنى ھېس قىلالىدى.

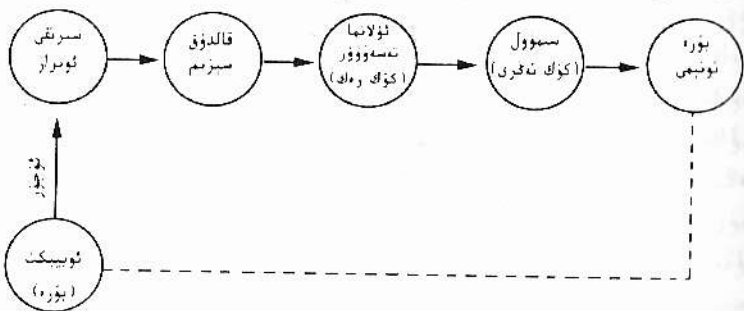

6 - رەسىم. بۆرە توتېمىنىڭ كېلىپ چىقىشىدىكى ئېستېمى-

نىڭ قۇرۇلما

① جېك يۈنجى: «توتېم ئىستېتىكىسى ۋە ھازىرقى زامان كىشىلىرى»، شۆلەن نەشرىياتى، 1992 - يىل، خەنزۇچە نەشرى، 71 - بەت.

دېمەك، ئىپتىدائىي ئىنسانلاردىكى ساددا تەسەۋۋۇر، يەنى ئوبرازلىق تەسەۋۋۇر بۆرە توتېمىنىڭ كېلىپ چىقىشىدا قوزغاند. قۇچلۇق رول ئوينىغان، تەقلىد قىلىش بولسا كۆۋرۈك بولغان. ئۇ بۆرە بىلەن تەڭرىنى تۇتاشتۇرغان. توينبى (Arnold Toynbee) ئۆزىنىڭ «تارىخ تەتقىقاتى» ناملىق ئەسىرىدە: «تەقلىد قىلىش ئىپتىدائىي ئىنسانلاردا ئومۇملاشقان بىر ئىقتىدار ھېسابلىنىدۇ»^① دەيدۇ. دارۋىنمۇ «ئادەمگە نىسبەتەن ئىيتقاندا، تەقلىد قىلىش ئىقتىدارى ناھايىتى كۈچلۈك بولىدۇ. . . . ياۋايى كىشىلەردىمۇ شۇنداق»^② دەپ كۆرسىتىدۇ. بىزنىڭ ئەجدادلىرىمىز بۆرىنىڭ ۋۇجۇدىدىن تەڭرىنىڭ قىياپىتىنى كۆرگەن ۋە ئۇنى كۆك تەڭرىگە تەقلىد ياكى سىمۋول قىلىپ، تەڭرى قىياپىتىدىكى بۆرە توتېمىنى ياراتقان.

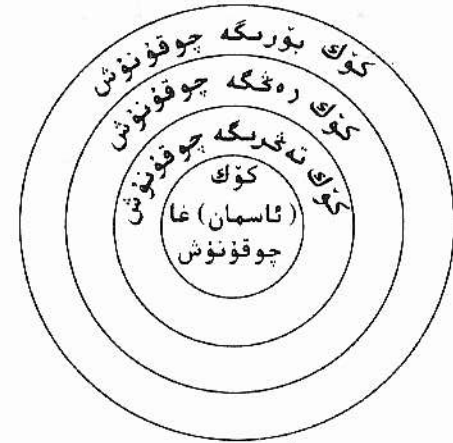

7 - رەسىم. بۆرە توتېمىنىڭ كېلىپ چىقىشىدىكى سىمۋول-
لۇق تەسەۋۋۇر قاتلىمى

① توينبى (ئەنگلىيە): «تارىخ تەتقىقاتى»، شاخىي خەلق نەشرىياتى، 1986 - يىل، خەنزۇچە نەشرى، 1 - كىتاب، 273 - بەت.
② دارۋىن: «ئىنسانىيەتنىڭ كېلىپ چىقىشى»، سودا نەشرىياتى، 1986 - يىل، خەنزۇچە نەشرى، 1 - كىتاب، 109 - بەت.

گېرمان پەيلاسوپى گېگىل: «سىمۋولنىڭ ئىككى خىل مۇ-قەررەر ئېلىمېنتى بولۇپ، بىرى مەنىسى، يەنە بىرى مۇشۇ مەنىنىڭ ئىپادىلىنىشىدۇر. مەنە بىرخىل ئۇقۇم ياكى ئويىپىكت بولۇپ، ئۇنىڭ قانداق مەزمۇنغا ئىگە بولۇشىدىن قەتئىينەزەر، ئىپادىلىنىشى بىرخىل ھېسسىي مەۋجۇدلىق ياكى ئوبرازدۇر»^① دەيدۇ. قەدىمكى ئەجدادلىرىمىزنىڭ كولىپىكتىپ يۇشۇرۇن ئې-ئىدا، كۆك تەڭرىنىڭ سۈپىتى بولغان كۆك رەڭ ۋە ئۇنىڭ مىسلىسىز خاسىيىتى چوڭقۇر دەرىجىدە جۇغلانغان بولۇپ، ھەر زامان ئىپادىلىنىشىنى كۈتۈپ تۇراتتى، چۈنكى «ئاتلىق تۈركلەر-نىڭ ئەتىراپى ئوراپ تۇرغان بۈيۈك شەيئى دەل كۆكنىڭ چەك-سىزلىكى ۋە تىنقىلىقى ئىدى. قەلبىنى ۋە كۆزلىرىنى تالدۇرغان-مۇ كۆكنىڭ زۇمرەتتەك تىنقىلىقى ئىچىدە جەۋلان قىلىپ تۇرغان تاغ - دالىلار ئىدى. ئۇلارنىڭ كۆڭلىدە ۋە قەلبىدە بۇلاردىنمۇ گۈزەل ۋە بۇلاردىنمۇ ئۇلۇغ شەيئىلەر يوق ئىدى، پۈتۈن كۈچلەر ۋە پۈتۈن گۈزەللىكلەر كۆكتە توپلانغانىدى. كۆكنىڭ پارچىسى يوق ئىدى. ئۇ بىرخىل رەڭلىكى ۋە تىنقىلىقى بىلەن بىر پۈتۈن-لۈك ھاسىل قىلغانىدى. جىمى مۇقەددەسلىك ۋە گۈزەللىك كۆكتە ئىدى. شۇڭا، تۈركلەرنىڭ تەڭرىسىمۇ كۆكتەك ئۇلۇغ، كۆك (ئاسمان) غا ئوخشاش تەنھا ئىدى. . . .»^② ئۇلار كۆك تەڭرىنىڭ مانا مۇشۇنداق ئۇلۇغلىقىنى ئۇنىڭ سۈپىتىنىڭ نەقەدەر گۈزەل، نەقەدەر يېقىملىق ئىكەنلىكىنى ھېس قىلىۋاتقان ۋە ئۇنىڭدىن ھەم قورقۇپ، ھەم زوق ئېلىۋاتقان بىر چاغدا، تۇيۇق-سىز تەڭرى سۈپەت بىر مەخلۇقنى كۆرۈپ قالدى. بۇ مەخلۇق «كۆك تۈكلۈك، كۆك يايلىق» بۆرە ئىدى! ئۇلار بۆرىنىڭ سىرتقى قىياپىتىدىن، بولۇپمۇ ئۇنىڭ ئىلاھىي «كۆك رەڭ» لىك

① گېگىل (گېرمانىيە): «ئېستېتىكا»، سودا نەشرىياتى، 1981 - يىل، خەنزۇچە نەشرى، 2 - توم، 10 - بەت.
② باھاۋىدىن ئۆگەل (تۈركىيە): «تۈرك مەدەنىيەت تارىخىغا كىرىش»، 1 - توم، 68 - بەت.

ئوبرازىدىن چەكسىز سۆيۈنۈپ كەتتى. . . چۈنكى ئۇلار يەر يۈزىدىن ئۆزلىرىگە بىر مەنىۋى تۈۋرۈك ئىزدەۋاتقاندا، بۆرىنىڭ ۋۇجۇدىدىن تەڭرىلىك سىمۋولىغا ئېرىشكەندى. خۇددى گېرمان ئالىمى ئېرنېست كاسېر ئېيتقاندا: «گەرچە توتېم ھايۋان مۇقەددەس بولسىمۇ، لېكىن ئۇنىڭ مۇقەددەسلىكىنى ئۇنىڭ سىمۋوللۇق تۈسىگە سېلىشتۇرغاندا ئىككىنچى ئورۇندا تۇراتتى. . .» ①

خەنزۇ مەنبەلىرىدە خاتىرىگە ئېلىنغان مۇنداق بىر ئەپسانە بىزنىڭ پىكىرىمىزنى تېخىمۇ دەلىللەيدۇ: «ھۇن تەڭرىقۇتنىڭ بىكەسى ئىككى قىز تۇغقان. قىزلار ناھايىتى چىرايلىق بولغاچقا، كىشىلەر بۇ قىزلارنى «پەرىزات» دېيىشكەن. ھۇن تەڭرىقۇتى: «قىزلىرىم قانداق كىشىلەر بىلەن جۆرە بولۇشى مۇمكىن؟ ئۇلار تەڭرى بىلەن جۆرىلەشسە بولىدۇ، دەپتۇ. شۇنىڭ بىلەن تەڭرى قۇت شىمالدىكى ئادەم قەدىمى يەتمىگەن بىر جايغا تاملىرى ئېگىز بىر قورغان سالدۇرۇپتۇ ھەم قىزلىرىنى قورغانغا جايلاشتۇرۇپ: «قىزلىرىمنى تەڭرىنىڭ ئۆزى كېلىپ قوبۇل قىلىشىنى ئۈمىد قىلىمەن» دەپتۇ. . . كېيىن قورغان ئەتراپىغا بىر ئەركەك بۆرە پەيدا بولۇپ، قورغاننى ياقلاپ ھۇۋلايدىغان بوپتۇ. بۆرە قورغان تېمىنىڭ تۇۋىنى كولاپ ئۇۋا ياساپتۇ. كۈنلەر ئۆتۈۋېرىپتۇ. بۆرە كەتمەپتۇ، كۈنلەرنىڭ بىرىدە قىزلارنىڭ كىچىكى ئاچسىغا: «دادام بىزنى مۇشۇ قورغانغا جايلاشتۇرۇپ قويغاندا، تەڭرى بىلەن بىرگە بولۇشىمىزنى ئارزۇ قىلغان. بۈگۈنكى كۈنگە كەلگەندە بۆرە پەيدا بولدى. ئۇ بىر ئىلاھىي مەخلۇق ياكى بۆرە قىياپىتىدە كەلگەن تەڭرىنىڭ ئۆزىدۇر، دەپتۇ ۋە قورغاندىن چىقىپ بۆرىگە جۆرە بولماقچى بوپتۇ. بۇ ئىشنى ئاچىسى توسقان بولسىمۇ، لېكىن سىڭلىسى قۇلاق سالماي، قورغاندىن چىقىپ بۆرە

① «مەدەنىيەت ئىنسانشۇناسلىقىنىڭ نەزەرىيەسى قۇرۇلمىسى»، چېچىياڭ خەلق نەشرىياتى، 1988 - يىل، خەنزۇچە نەشرى، 206 - بەت.

بىلەن جۆرە بولۇشۇپتۇ. . .» ① مۇشۇ ئەپسانىدىن قارىغاندا، بۆرە تەڭرىنىڭ ئەلچىسى ياكى تەڭرى سۈپەت مەخلۇق سۈپىتىدە مەيدانغا چىقىدۇ، بۇ ئەينى دەۋردىكى ئەجدادلىرىمىزنىڭ نەزىرىدە تەڭرى بىلەن بۆرىنىڭ ئاللىقاچان بىرلىشىپ، بىر گەۋدەگە ئايلانغانلىقىنى چۈشەندۈرىدۇ. چۈنكى، كۆك تەڭرىنىڭ مۇقەددەس سۈپىتىگە بۆرىدىنمۇ مۇۋاپىقراق سىمۋول يوق ئىدى. . . خۇددى گېرمانىيە ئېستېتىكا ئالىمى ماكس دېسو ئېيتقاندا: «ئىپتىدائىي ئىي گۈزەللىك مۇھىمى ئويىپىكت بىلەن شەكىلنىڭ سېھرىي كۈچىدىن ھېس قىلىنغان خۇشاللىق ۋە ئۇنىڭ رەڭ (تۈس) بىلەن بىرلەشكەنلىكىدە ئىپادىلىنىدۇ». ② قەدىمكى ئەجدادلىرىمىز بۆرىنىڭ تەڭرى سۈپەتلىكىدىن چەكسىز خۇشاللىق ۋە تەسەللىي ھېس قىلغان. باھاۋىدىن ئۆگەل ئەپەندىنىڭ سۆزى بىلەن ئېيتىدۇ: «تۈركلەر، كۆك تۈكلۈك، كۆك يايلىلىق بۆرە دېسە، بىلىش لازىمكى، بۇ تەڭرىنىڭ ئەلچىسىدۇر. چۈنكى، ئۇ تەڭرىنىڭ رەڭگى بولغان كۆك تۈسكە ئورالغان». ③

دېمەك، يۇقىرىقى قاراشلارنى يىغىنچاقلىغاندا، بۆرىنىڭ تۈپ قىلىنىشىدىكى مۇھىم بىر ئېستېتىك ئاساس دەل ئىپتىدائىي سىمۋولنىمۇدۇر. قەدىمكى ئەجدادلىرىمىز ئۆزىنىڭ يىلتىزى ۋە مەنبەسىنى ئىزدەش داۋامىدا، جىمى ئۇلۇغلۇق مۇجەسسەملەنگەن كۆك تەڭرىنىڭ سىرلىق قىياپىتى ۋە چەكسىز گۈزەللىكىنى كۆك بۆرىنىڭ ئوبرازىدىن ۋە كۆكۈش رەڭگە ئورالغان ۋۇجۇدىدىن كۆرگەن. شۇنىڭ بىلەن ئىختىيارسىز كۆك تەڭرىنى بۆرە بىلەن بىرلەشتۈرگەن ۋە بۆرىنىڭ كۆك رەڭلىك ئوبرازىنى كۆك تەڭرىگە سىمۋول قىلغان. خۇددى ئامېرىكا ئالىمى فرانس بوئاس ئېيتقاندا: «ئىپتىدائىي ئىنسانلاردا، گۈزەللىك مەقسىدى بىلەن

① «ۋېي سۇلالىسى تارىخى. قاغىلار تەزكىرىسى».
② ماكس دېسو (گېرمانىيە): «ئېستېتىكا ۋە سەنئەت نەزەرىيەسى»، جۇڭگو ئىجتىمائىي پەنلەر نەشرىياتى، 1987 - يىل، خەنزۇچە نەشرى، 260 - بەت.
③ باھاۋىدىن ئۆگەل: «تۈرك مەدەنىيەت تارىخىغا كىرىش» 1 - توم، 59 - بەت.

لەن سىمۋوللۇق مەنە ئۆزئارا گىرەلىشىپ كەتكەن»^①.
 ئېستېتىكا نۇقتىسىدىن ئېيتقاندا، رەڭمۇ كىشىلەرنىڭ ھېسسىياتى بىلەن مۇناسىۋەتلىك بولۇپ، كۈندىلىك تۇرمۇشتا نۇرغۇن نەرسىلەرنىڭ رەڭ ماپىللىقى بولىدۇ. مەلۇم بىرخىل رەڭنىڭ كىشىلەردە قانداق ھېسسىيات قوزغىتالىشى، ئاشۇ كىشىلەر ياشاۋاتقان جەمئىيەتنىڭ ئىجتىمائىي ئەمەلىيىتى بىلەنمۇ باغلىق بولىدۇ. مەشھۇر ئېستېتىكا ئالىمى رۇدولف ئارنخېم (Rudolf Arnheim) مۇ مۇشۇ نۇقتىنى تەكىتلەيدۇ: «رەڭگە بولغان ھەم ۋەس بەزى مۇھىم ئىجتىمائىي ۋە شەخسىي ئامىللار بىلەن باغلىق نىشلىق بولىدۇ»^②. رۇس رەسسامى روبىن «رەڭ ئىدىيە دەپ مەكتۇر» دەيدۇ. دەرۋەقە، كىشىلەرنىڭ كۆك رەڭنى ياخشى كۆرۈشى، زۇمرەتتەك دېڭىز بىلەن كۆكۈش ئاسماننىڭ بىپايان ۋە چەكسىز بولۇشى، تىنىق ۋە جىمجىتلىقى شۇنداقلا كىشىگە بىرخىل ئۇلۇغۋار ھېسسىيات بەخش ئېتەلگەنلىكىدە بولسا كېرەك.^③ كۆك رەڭ ئەينى ۋاقىتتىكى ئۇيغۇر ۋە تۈركىي تىللىق خەلقلەرنىڭ ئېستېتىك زوقىدا يۈكسەك ئورۇن تۇتقان ۋە ئۇلارنىڭ كولىپكتىپ يوشۇرۇن ئېڭىنىڭ مۇھىم تەركىبىي قىسمىغا ئايلانغان. روھىي ئانالىز ئىلمىنىڭ يەنە بىر مۇھىم ئاساسچىسى كارل يۇنگ: «ئېستېتىكا جەمئىيەتتە، ھەممە نەرسىگە ئىنسانلارنىڭ روھىي ئېلېمېنتلىرى رەڭ بەرگەن بولىدۇ ياكى تېخىمۇ توغرىسى، ئىنسانلار مەنىۋى دۇنياسىدىكى كولىپكتىپ يوشۇرۇن ئېڭىنىڭ تامغىسى بېسىلغان بولىدۇ. شۇڭا، ئەينى ۋاقىتتا ئاتالمىش شەخسىي مەنىۋى تۇرمۇش مۇتلەق مەۋجۇت ئەمەس»^④.

دەپ كۆرسىتىدۇ. كۆك رەڭنىڭ ئۇلۇغلىنىشىمۇ ئەجدادلىرىمىزنىڭ كولىپكتىپ يوشۇرۇن ئېڭىدىكى ئورتاق روھىي ھالەت بولۇپ، ئۇنىڭ قۇدرەتلىك يوشۇرۇن كۈچى ناھايىتى تېزلا بۇرنى تەڭرىلىك ئورنىغا ئېلىپ چىققان.

2. يۈكسەكلىك: مىللىي پىسخىكا ۋە بۇرە

قەدىمكى ئەجدادلىرىمىز نېمە ئۈچۈن بۇرىدىن ئىبارەت بۇ ھېچنېمىدىن يانمايدىغان، قورقۇمسىز ۋەھشى يىرىتقۇچى ئۆزلىرىگە ئەڭ ئالىي توتېم قىلىپ تاللىدى؟ ھەرۋاقىت يىرىتقۇچ ھايۋانلارنىڭ تەھدىدى ئاستىدا، قاتتىق ۋەھىمە ھېس قىلىپ ياشاۋاتقان قەدىمكى ئەجدادلىرىمىز نېمىشقا ئۆزلىرىگە پايدا يەتكۈزۈۋاتقان يۇۋاش ئۆي ھايۋانلىرىنى توتېم قىلماي، يىرىتقۇچ بۇرنىنى توتېم قىلىدۇ؟ . . .

دەرۋەقە، بۇنىڭمۇ مەلۇم سەۋەبلىرى بار. ھەرقانداق بىر مىللەت ۋە خەلقنىڭ پۈتكۈل مەدەنىيىتى، ئېتىقادى ۋە سەنئىتىگە شۇ خەلقنىڭ ئۆزىگە خاس ئېستېتىك (گۈزەللىك) تۇيغۇسى ۋە ئىستىكى يانداشقان بولىدۇ. بۇ خىل ئېستېتىك تۇيغۇ ئۆز نۆۋىتىدە يەنە ئاشۇ خەلقنىڭ پىسخىك خاراكتېرى ۋە مەجەز - خۇلقى بىلەن چەمبەرچاس باغلىنىپ كەتكەن بولىدۇ.

ئۇيغۇر ۋە تۈركىي تىللىق خەلقلەرنىڭ ئەجدادلىرى قەدىمكى دەۋرلەردە ياراتقان بارلىق مەنىۋى بايلىقلىرىنى ئاڭلىق ياكى ئاڭسىز يوسۇندا گۈزەللىك قاراشلىرى بىلەن بىرلەشتۈرگەن.

بۇرە توتېمىنىڭ ماھىيىتى ۋە كېلىپ چىقىشىنى ئېستېتىكا نۇقتىسىدىن چۈشەندۈرۈش بىر قىيىن مەسىلە بولسىمۇ، لېكىن بىزنىڭ تەتقىقاتىمىز ئىختىيارسىز يوسۇندا بۇرە توتېمىنىڭ يۈكسەكلىك گۈزەللىكىگە بېرىپ تاقىلىدۇ. شۇنى كۆرسىتىش كېرەككى، قەدىمدە شىمالدا ياشىغان ئات ئۈستىدىكى چەۋەنداز مىللەتلەرنىڭ ئېستېتىك تۇيغۇسىدا يۈكسەكلىك گۈزەللىكى ناھايىتى مۇھىم ئورۇن تۇتقان، شۇڭا، بىز يۈكسەكلىك گۈزەللىكىدە

① فرانسى بولاس (ئامېرىكا): «ئېستېتىكا ئىنسانلارنىڭ ئەقىل ۋە ھېسسىياتى» خەلقئارا مەدەنىيەت نەشرىياتى ئىشكىتى، 1989 - يىلى، خەنزۇچە نەشرى، 126 - بەت.
 ② رۇدولف ئارنخېم (ئامېرىكا): «سەنئەت ۋە كۆرۈش سېزىمى»، جۇڭگو ئىجتىمائىي پەنلەر نەشرىياتى، 1984 - يىلى، خەنزۇچە نەشرى، 474 - بەت.
 ③ خې شىياڭ: «كۆك رەڭ گۈزەللىكى» - «ساغلاملىق ۋە گۈزەللىك» ژۇرنالى (خەنزۇچە)، 1993 - يىللىق 5 - سان، 6 - بەت.
 ④ كارل يۇنگ (شۋېتسارىيە): «روھىنى ئىزدەۋاتقان ھازىرقى زامان كىشىلىرى»، ئىجتىمائىي پەن نەشرىياتى، 1987 - يىلى، خەنزۇچە نەشرى، 137 - بەت.

نى قەدىمكى ئەجدادلىرىمىزنىڭ ئېستېتىك قارىشىدىكى ئەڭ يۇقىرى دەرىجىلىك شەكىل دەپ قارايمىز.

يۈكسەكلىك گۈزەللىكىنىڭ شىمالدىكى ئاتلىق مىللەتلەردە، شۇنچە مۇھىم ئورۇن تۇتۇشى، ئۇلارنىڭ ئۆزىگە خاس پىسخىك خاراكتېرى بىلەن زىچ مۇناسىۋەتلىك. يەنى ئۇلارنىڭ خاراكتېرى ئۆزگىچىلىكى ئۆزىگە يارىشا گۈزەللىك شەكلىنى — يۈكسەكلىكنى تەلەپ قىلغان. ھەرقايسى مىللەتلەرنىڭ گۈزەللىك قارىشى، ئۇلار ئۇزاق تارىخ جەريانىدا شەكىللەندۈرگەن مىللىي پىسخىكىسى بىلەن زىچ بىرىكىپ كەتكەن بولىدۇ. قەدىمكى يۇنانلىقلارنىڭ تراگېدىيىلىك گۈزەللىككە، ئوتتۇرا تۈزلەڭلىكتىكى تېرىمچى خەلق — خەنزۇلارنىڭ نەپىسلىك گۈزەللىكىگە بەكرەك ئېتىبار بېرىشى شۇنىڭ جۈملىسىدىندۇر.

كەڭرى تەبىئەت، مۇرەككەپ جۇغراپىيىۋى مۇھىت، ئۆز-گىرىشچان ھاۋا كېلىماتى ھەم شۇنىڭدەك كۆچمەن يايلاق ھاياتى، شىمالدىكى چەۋەنداز مىللەتلەرنىڭ ۋۇجۇدىدا پەقەت كۆچمەن يايلاق خەلقلىرىدىلا بولىدىغان ئۆزگىچە پىسخىك خاراكتېرىنى ياراتقان. ئۇلار سۇ ۋە ئوت - چۆپ مەنبەلىرىنى قوغلىشىپ، تىنىمسىز كۆچۈپ، تەبىئەتتىن ھاياتلىق ئىمكانىيىتى ئىزدىگەن. بەزىدە قۇيۇندەك ئۇچقۇر ئاتلىرىغا تايىنىپ، ئوتتۇرا تۈزلەڭلىك رايونلىرىدىكى مۇقىم فېئوداللىق تۇرمۇشقا كۆچكەن تېرىمچى خەلقلەرگە تەھدىت سېلىپ، ئۆز ھاياتىنى زۆرۈر بولغان ماددىي بۇيۇملار بىلەن كاپالەتلەندۈرۈشكە مەجبۇر بولغان. شۇڭا، يىراق قەدىمكى چاغلاردا ئۇلارنىڭ خاراكتېرى بىرخىلدا ھايات كەچۈرىدىغان ئوتتۇرا تۈزلەڭلىك ئاھالىلىرى ئۈچۈن چۆس، قىزىق قان، قارام، ياۋايى ۋە ۋەھشىي بولۇپ تۇيۇلغان.

خۇددى خەنزۇ مەنبەلىرىدە: «مۇقىم ئولتۇراق جايى يوق، ئوت - چۆپ ۋە سۇ مەنبەلىرىگە ئەگىشىپ تىنىمسىز كۆچۈپ يۈرىدۇ. كىشىلىرىنىڭ تەبىئىتى ۋەھشىي، ئات مىنىپ ئوقيا

ئېتىشىغا ماھىر ۋە قارام كېلىدۇ...»^① «كىشىلىرى كۈچ-تۈگۈر، ئات مىنىپ ئوقيا ئېتىشىغا ماھىر، بۇلاپ - تالاشنى ياخشى كۆرىدۇ...»^② دەپ ئېيتىلغاندەك، ئۇلارنىڭ خاراكتېرى كۈچلۈكلەرنىڭ خاراكتېرى ۋە غالىپلارنىڭ خاراكتېرى ئىدى.

ئىنسانىيەت تەبىئەت بىلەن كۈرەش قىلىش، ئۇنى ئۆزگەرتىش جەريانىدا، ئوخشاشلا تەبىئەتتىنمۇ ئەكس - تەسىرىگە ئۇچرايدۇ. ماركسىنىڭ سۆزى بىلەن ئېيتقاندا: «ئادەم شارائىتىنى يارىتىدۇ. ئوخشاشلا شارائىتىمۇ ئادەمنى يارىتىدۇ»^③. شۇڭا ئەينى ۋاقىتتا، شىمالدىكى موڭغۇل ئېگىزلىكى، ئالتاي ۋە تەڭرى تاغلىرى ئەتراپىدا پائالىيەت ئېلىپ بېرىۋاتقان تۈركىي قوۋم-لارنىڭ مۇرەككەپ، ئۆزگىرىشچان ھاۋا رايى ئىقلىمى، كۆپ قىرلىق يەر تۈزۈلۈشى ۋە ئۇنىڭغا ماس ھالدىكى ئات ئۈستىدىكى تۇرمۇش يېتىلدۈرگەن ئۆزىگە خاس مېجەز خاراكتېرىنى ھەرگىز-مۇ شۇ دەۋردىكى ئوتتۇرا تۈزلەڭلىكنىڭ نەم، ئىللىق، ھۆل - يېغىنى كۆپ ئىقلىم شارائىتىدا مۇقىم تۇرمۇش كۆچۈرۈۋاتقان تېرىمچى خەلقلەر ياكى ھىندى - گانگ دەريا ۋادىلىرى، مىسوپوتامىيە تۈزلەڭلىكى ۋە ئوتتۇرا دېڭىز بويلىرىدىكى تىروپىك، سۇپىت-تروپىك بەلباغلاردا مۇقىم ئېكىن تۇرمۇشى كۆچۈرۈۋاتقان خەلقلەرنىڭ پىسخىك خاراكتېرى بىلەن سېلىشتۇرغىلى بولمايتتى.^④ ۋاڭ سىياۋخۇا ئەپەندى خەنزۇ مىللىتىنىڭ گۈزەللىك پىسخىكىسىنى تەھلىل قىلىپ مۇنداق دەيدۇ: «بىر مىللەتنىڭ خاراكتېرىنى شۇ مىللەتنىڭ تۇرمۇش مۇھىتى ئېھتىمال دەسلەپتىلا مەلۇم دەرىجىدە يوشۇرۇن ھالدا بەلگىلەپ بولغان بولۇشى مۇمكىن.

① «شىمالىي سۇلالىلەر تارىخى. تۈركلەر تەزكىرىسى. تېلار ھەققىدە قىسە» 99 - بەت.
② «يېڭى تاڭنامە. ئۇيغۇرلار تەزكىرىسى»
③ «ماركس، ئېنگېلس ئەسەرلىرى ئومۇمىي توپلىمى»، خەلق نەشرىياتى، خەنزۇچە نەشرى، 4 - توم، 470 - بەت.
④ ئەسەت سۇلايمان: «ئۇيغۇر خەلق ئېغىز ئەدەبىياتىدىكى يۇمۇرستىك خاراكتېرنىڭ ھەققىدە دەسلەپكى ئىزدىنىش» - «مىراس» ژۇرنىلى، 1993 - يىللىق 2 - سان، 28 - بەت.

كىن. خۇددى شۇنىڭدەك، مۆتىدىل ئىقلىم، نورمال ھۆل - يېغىن، تۇتاش كەتكەن دۆڭلۈك ئېدىرلىقلار ۋە بىپايان تۈزلەڭ - لىكلەر، ئۆز ئېھتىياجىمىزنى ئۆز زېمىنىمىزنىڭ بايلىقلىرى بىلەن ئەمەن ئېتىشتەك ئىشلەپچىقىرىش ئۇسۇلى ۋە تۇرمۇش مۇھىتىنىڭ چەكلىمىسى مۆتىدىل بەلباغنىڭ دەريا - ئېقىن بويىدا - رىغا جايلاشقان بىزدەك تېرىمچى مىللەتكە ئاستا - ئاستا تەسىر كۆرسىتىپ، مىللىتىمىزنىڭ مۇلايىم، ساددا، قانائەتچان، زىل ۋە تار مىجەز - خاراكتېرىنى شەكىللەندۈردى. شۇڭا، مىللىتىمىزنىڭ تۇيغۇ سېزىمى زامان - زامانلاردىن بۇيان گاھ قىزىپ، گاھ سوۋۇپ تۇرىدىغان، قۇرغاقچىلىق بىلەن ھۆل - يېغىن قەرەلسىز بولۇپ تۇرىدىغان ئىنتايىن ناچار كېلىماتىنىڭ ئازابىنى چېكىپ كەلگەن، پايانسىز ھەم دەھشەتلىك دەريا - دېڭىزلارنىڭ قورشاشىدا قالغان ۋە شىددەتلىك بوران - چاپقۇنلارنىڭ زەربىسىگە ئۇچراپ كەلگەن، ياقا يۇرتلارغا كۆچۈش، دېڭىز - ئوكيان كې - چىش ۋە يىراقلارغا سەپەر قىلىش ئىستەكلىرىنىڭ مەجبۇرلىشىغا ۋە قايىمۇقتۇرۇشىغا ئۇچرىغان غەرب مىللەتلىرىدەك قەيسەر - جاسارەتلىك، جانلىق - تېتىك ۋە تەۋەككۈلچى ئەمەس»^①. بۇ مىللەت، غەرب مىللەتلىرىدەك يۈرەكنى ئېزىدىغان تراگېدىيىلەر - دىن ۋە ئاجايىپ يۈكسەك گۈزەللىكتىن زوقلىنىشنى ياقتۇرۇپ كەتمەيدۇ. ئەكسىچە تېخىمۇ نەپىسەرەك تراگېدىيە ئېستېتىكىسىغا، تېخىمۇ سىلىقراق غىدىقلاشقا ھەم «ئازاب» قا بەكرەك ھەۋەس قىلىدۇ.^②

دېمەك، خەنزۇ مىللىتى ئۆزىنىڭ تۇرمۇش مۇھىتى شەكىل - لەندۈرگەن ئۆزىگە خاس پىسخىك خاراكتېرىگە ئاساسەن، يىلان - دىن ئىبارەت بۇ ھەم گۈزەل، ھەم نازاكەتلىك، ھەم قورقۇنچ - لۇق، ھەم سۆيۈملۈك، ھەم ئەگرى، ھەم ئۇزۇن مەخلۇقنى

① ② ۋەك شياۋخۇئا: «ئاق يىلان رىۋايىتى ۋە مىللەت تراگېدىيىسىدىكى يوشۇرۇن ئىك» - «مىراس» ژۇرنىلى، 1992 - يىللىق 3 - سان، 61 - بەت.

ئۆزلىرىنىڭ غايىۋى تەسەۋۋۇر تۇمانلىرى بىلەن سىرلىقلاشتۇر - غان ۋە ئەجدىھا دەرىجىسىگە كۆتۈرۈپ، توتېم قىلغان. دەۋرەقە، ئۇيغۇر ۋە تۈركىي تىللىق خەلقلەرنىڭ قەدىمكى خاراكتېرى ۋە پىسخىك خاسلىقى بۇنداق غايىۋى نەپىسلىكنى، زىل - نازاكەتلىكنى، ھەم شېرىن، ھەم يوشۇرۇن، ھەم پىنھان ھەۋەسلەرنى خالىمايتتى، ئۇلارنىڭ گۈزەللىك ئىستەكلىرى شې - رىن ئازابنا ئەمەس، بەلكى ئەسەبىيلەرچە خىرىستا؛ تالىپلارچە سۈكۈتتە ئەمەس، بەلكى ئات تۇياقلىرىنىڭ دۇپۇرلەشلىرىدە؛ پىنھان ھەۋەس ۋە غايىۋى ئىشتىياقلاردا ئەمەس، بەلكى قەھرىد - لىك غەزەپتە؛ رايىشلىق ۋە مۇلايىملىقتا ئەمەس، بەلكى قىر - چاپ ۋە قاراملىقتا ئەكس ئېتەتتى. شۇڭا، غايىۋى ئەجدىھاغا ئىلاھلىق تونىنى كىيدۈرۈپ قويۇش، ئۇلارنىڭ قىزىق - قىزىق - لەسەۋۋۇرىغا مۇتلەق سىغىمايتتى...

خۇددى تەيۋەنلىك ئۇيغۇرشۇناس ليۇ يىتاڭ ئەپەندى كۆرسىد - ىپ ئۆتكەندەك: «ئۇيغۇرلار خاراكتېر جەھەتتىن جاسارىتى ئۇرغۇپ تۇرغان ئات ئۈستىدىكى قەھرىمان مىللەت ئىدى. ئومۇ - مەن چارۋىچىلىق ۋە ئوۋچىلىق بىلەن شۇغۇللىنىدىغان مىللەتلەر - نىڭ كۆپىنچىسى قورقۇمسىز ۋە خاراكتېرى ۋەھشىي كېلىد - دۇ»^①. «تۈركىي تىللار دىۋانى» دا خاتىرىلەنگەن بىر قىسىم ئىپتىدائىي قوشاقلاردىنمۇ بىز ئەجدادلىرىمىزنىڭ جەسۇر خاراكت - ىرىنى كۆرۈۋالالايمىز:

قەھرىم كېلىپ ئېتىلدىم،
ئارىلاندىك ھۆركىرىدىم.
باتۇرلار كالىسىنى توغرىدىم،
ئەمدى مېنى كىم تۇتار.^②

① ليۇ يىتاڭ (تەيۋەن): «ئۇيغۇرلار ھەققىدە تەتقىقات»، 214 - بەت.
② مەھمۇد قەشقىرى: «تۈركىي تىللار دىۋانى»، 1 - توم، 169 - بەت.

ئەرلەر بۆرىدەك ھۇۋىلىشىپ،

ياقا يىرتىپ ۋارقىراپ،

پەريات چېكىپ چىرىقراپ

ئۆكسۈپ كۆرى ئۆرتىلەر^①

مەھمۇد قەشقەرى يەنە «تۈركىي تىللار دىۋانى» نىڭ مۇقەددىسىدە: «ئۇلۇغ تەڭرى ئېيتىدۇ: مېنىڭ بىر تائىپە قوشۇنۇم بار، ئۇلارنى تۈرك دەپ ئاتىدىم، ئۇلارنى كۈنچىقىشقا ئورۇنلاش-تۈردۈم، بىرەر قوۋمگە غەزەپلەنمەم، تۈركلەرنى ئۇلارنىڭ ئۈس-تىگە ئەۋەتمەن. . .»^② دەپ يازىدۇ. بۇنىڭدىن تۈركىي قوۋم-لارنىڭ قەدىمدە ئۇرۇشخۇمار، ھېچنېمىدىن يانمايدىغان، چۆس ھەم قاتتىق مېجەزلىك ئىكەنلىكىنى كۆرۈۋالغىلى بولىدۇ. قەدىمكى ئىنگىلىز تىلىدا Turk سۆزى، تۈركىي خەلقلەرنى بىلدۈرگەندىن سىرت، يەنە «قانخور، ۋەھشىي ۋە قارام» دېگەن مەنىلەرنىمۇ بىلدۈرەتتى.^③ بۇنىڭدىن تۈركىي خەلقلەر ئەجدادلىرىنىڭ ئوتتۇرا تۈزلەڭلىك خەلقلىرىگىلا ئەمەس، بەلكى ياۋروپالىقلارغىمۇ ئۆزلىرىنىڭ چۆس، قارام ۋە قورقماس خاراكتېرى بىلەن مەڭگۈ ئۇنتۇلماس ۋەھىملىك خاتىرىلەرنى قالدۇرغانلىقىنى كۆرۈۋېلىش تەس ئەمەس.

دېمەك، سەددىچىننىڭ شىمالىدىكى ئات ئۈستىدىكى مىللەتلەر، بولۇپمۇ تۈركىي تىللىق مىللەتلەر ئەجدادلىرىنىڭ خاراكتېرى — كۈچلۈكلەر ۋە غالىپلار خاراكتېرى ئىدى. ئۇلاردىكى كىشىلىك پىسخىكا ۋە ئېستېتىك تۇيغۇمۇ دەل يۈكسەكلىك، قەھرىمانلىق ۋە جاسارەت تۇيغۇسى ئىدى. «بۆرىدىن تۇغۇلغان ئاشىنا ئۇرۇقى ئۇلارنى ھالاكەت گىردابىدىن سەلتەنەت تەختىگە، زاۋاللىقتىن گۈللىنىشكە ئېلىپ چىققانىدى. بۆرىنىڭ روھى ئۇ-

① مەھمۇد قەشقەرى: «تۈركىي تىللار دىۋانى»، 1. توم، 254 -، 456 - بەتلەر.
② «ئىنگىلىزچە - خەنزۇچە يېڭى لۇغەت»، شاڭخەي تەرجىمە نەشرىياتى، 1991 - يىل، 16 - قېتىملىق نەشرى، 1506 - بەت.
③ كات (گېرمانىيە): «ھۆكۈم كۈچىگە تەققىد»، سودا نەشرىياتى، 1964 - يىل، خەنزۇچە نەشرى، 87 - بەت.

لارغا كۈچ ۋە ئەرلىك جاسارەت بەخش ئەتكەنىدى. بۆرىگە توقۇلغان مەدھىيىمۇ دەل تۈركلەرنىڭ ئۆز ۋۇجۇدىدىكى مىللىي خاراكتېرىنىڭ ئىككى خىل خاسلىقى — كۆكچىچەك ۋە قىلىچقا بېغىشلانغان شەجەرە ئىدى. . . . تۈركلەرنىڭ ئەخلاق قارىشى غالىپلارنىڭ ئەخلاق قارىشى ئىدى. تۈركلەرنىڭ ئېڭى غالىپلارنىڭ ئېڭى ئىدى. بۇ خىل ئوتتەك چاقناپ تۇرغان روھنى ئۇلار بۆرە ئارقىلىق ئىپادىلەشكە ئۇرۇنغانىدى. . .»^① بۇنىڭ بىلەن ئۇلار ئۆزلىرىنىڭمۇ بۆرىدەك كۈچ - قۇۋۋەتكە، غالىپلىققا ئىگە بولۇشنى ئۈمىد قىلغان. چۈنكى «بۆرە قەدىمدە شىمالدا ياشىغۇچى خەلقلەرنىڭ ھەربىي جەڭگىۋارلىقىنى ئەڭ يارقىن گەۋدىلەندۈرۈپ باتۇر، ئۇرۇش خۇمار، ھېچنېمىدىن قورقمايدىغان خاراكتېرىگە باب كېلىدۇ. ئۇلار ۋەھشىي ھايۋانلار كۈچ - قۇدرەتنىڭ ۋە باتۇرلۇقنىڭ سىمۋولى دەپ قارايتتى. شۇڭا، ئۆزلىرىنىڭ ئەجدادىنى ئەينى دەۋردە ئەڭ كۈچلۈك ھايۋان ھېسابلانغان بۆرىگە باغلاشنى ئېستېتخار ھېس قىلغان»^②.

ئېستېتىكا ئىلمىنىڭ تەتقىقات نەتىجىلىرىدىن قارىغاندا، ئىپتىدائىي ئىنسانلارنىڭ گۈزەللىك ئېڭىدا يۈكسەكلىك ھەممىدىن يۇقىرى ئورۇندا تۇرغان. چۈنكى يۈكسەكلىك گۈزەللىكى ئۆزىدە ئىپادىلەنگەن ئۇلۇغلۇق، كۈچ - قۇدرەت ۋە چەكسىزلىك سېزىمى ئارقىلىق كىشىلەرنى سۆيۈندۈرگەن. كانت: «بىز دەۋر ئاتقان ئاتالمىش يۈكسەكلىك، بارلىق ئۇلۇغ شەيئىلەردۇر»^③ دەيدۇ. ئېستېتىكا ئالىمى بوك (Bock) مۇ: «يۈكسەكلىك تۈي-غۇسى كۈچ - قۇدرەت، زورلۇق، ئازاب ۋە ۋەھىمە ئۇقۇملىرىنى كىشىلەر قەلبىدە ئارىلاشتۇرۇۋېتىدۇ. يىرتقۇچ ھايۋانلاردىن

① سۇزۇقچىك: «تۈرك تارىخى»، جۇڭگو ئىجتىمائىي پەنلەر نەشرىياتى، 1992 - يىل، خەنزۇچە نەشرى، 753 - بەت.
② رامىلە داۋۇت: «ئۇيغۇرلارنىڭ بۆرە توتېمى ئۈستىدە ئىزدىنىش» - «مىراس ژۇرنىلى»، 1993 - يىللىق 1 - سان، 68 - بەت.
③ كانت (گېرمانىيە): «ھۆكۈم كۈچىگە تەققىد»، سودا نەشرىياتى، 1964 - يىل، خەنزۇچە نەشرى، 87 - بەت.

ھېس قىلىنىدىغان يۈكسەكلىك تۇيغۇسى ئۇلارنىڭ كۈچ - قۇۋۋىتىدە، پادىشاھنىڭ يۈكسەكلىكىمۇ ئۇنىڭ سۈر - ھەيۋىتىدە»^① دەيدۇ. دېمىسىمۇ، يۈكسەكلىك ئالدى بىلەن كىشىدە بىرخىل قورقۇنچ ھەۋەس ۋە گۈزەللىك تۇيغۇسىغا ئورۇن بېرىدۇ. گېل: «يۈكسەكلىك ئادەتتە بىرخىل ئىپادىلەشتىكى چەكسىز ئورۇنۇشتۇر»^② دەيدۇ. قەدىمكى ئەجدادلىرىمىز ئۆز ۋۇجۇدىدىكى يوشۇرۇن كۈچنى ئىپادىلەش ۋە ئۆزلىرىدىكى ئىنسان ماھىيەتلىك كۈچنى جۇلالاندۇرۇش ئىستىكىدە تىرىشسۇنغاندا، تۇيۇقسىزلا بۇرىدىن ئىبارەت بۇ يىرتقۇچ مەخلۇقىنى كۆرۈپ قالغان - دە، بۇنىڭدىن چەكسىز سۆيۈنۈپ كەتكەن. چۈنكى ئۇلارنىڭ قىزىق قان، قارام خاراكتېرى ئۈچۈن بۇرىدىنمۇ مۇۋاپىقراق سىمۋول يوق ئىدى. شۇڭا: «تۈركىي خەلقلەرنىڭ ئۇرۇش خۇمار، باتۇر ۋە جاسارەتلىك خاراكتېرى ئەپسانە - رىۋايەتلەردە ئوبيېكتلاشتۇرۇلغان. ئۇلارنىڭ مەدھىيەلەنگەن ھايۋان ئوبيېكتلىرى كۆپىنچە بۆرە، بۈركۈت قاتارلىق يىرتقۇچلار ئىدى. بۆرە ئوتتۇرا تۈزلەڭلىكتىكى خەنزۇ مىللىتىنىڭ نەزىرىدە بىرخىل رەزىل مەخلۇق بولسىمۇ، لېكىن تۈركىي قوۋملارنىڭ نەزىرىدە، باتۇرلۇقنىڭ، ياخشىلىقنىڭ ۋە گۈزەللىكنىڭ ئوبرازى ئىدى»^③.

قەدىمكى ئەجدادلىرىمىز بۇرىدىكى چەكسىز كۈچ - قۇۋۋەتنى ۋە «تەبىئەتتىن تاشقىرى ئالاھىدە ئىقتىدار» نى كۆرۈپ، ئۇنىڭدىن بىر چەكسىز سۆيۈنۈش ھېس قىلغان. ئۆزلىرىنىڭمۇ بۇرىدەك بولۇشىنى ئۈمىد قىلغان. يەنە بىر تەرەپتىن بۆرە بىلەن ئۆزلىرىنىڭ چۇس خاراكتېرى ئوتتۇرىسىدا مۇئەييەن ئورتاقلىقنى بايقىغان. نەتىجىدە بۆرە بىرخىل يىرتقۇچلۇق ئوبيېكتىدىن گۈزەللىك ئوبيېكتىغا ئايلانغان.

① بۆك: «يۈكسەكلىك ۋە گۈزەللىك» - غەربنىڭ مەشھۇر ئەسەرلىرىدىن تېزىسلار، جۇڭگو ياشلار نەشرىياتى، 1957 - يىلى، خەنزۇچە نەشرى، 203، 204 - بەتلەر.
 ② گېل: «ئىستېتىكا»، 2 - توم، 79 - بەت.
 ③ شۇ زوڭجېڭ: «تۈرك تارىخى»، 752، 753 - بەتلەر.

«ئوغۇزنامە» داستانىدا، ئوغۇزخان تۇغۇلغان ۋاقىتتا: «پۇتى بۇقا پۈتىدەك، بېلى بۆرە بېلىدەك، مۇرىسى قارا بولغۇن مۇرىسىدەك، كۆكى ئېيىق كۆكىسىدەك ئىدى. . .»^① دەپ تەسەۋۋۇرلىنىدۇ. «ماناس» داستانىدا، ماناسنىڭ ئانىسى ئېيىق، بۆرە، يولۋاس قاتارلىق يىرتقۇچلارنىڭ يۈرىكىگە سېزىك بولۇپ، ماناس باتۇرنى تۇغىدۇ. كېيىن ماناس «كۆك بۆرە ماناس»، «كۆك جال ماناس» دەپ ئاتىلىدۇ. «كۆلتېگىن مەڭگۈ تېشى» دا: «تەڭرى كۈچ - قۇۋۋەت بەرگەنلىكى ئۈچۈن، ئاتام خاقاننىڭ ئەسكەرلىرى بۇرىدەك، دۈشمەنلىرى قويدەك ئىدى» دېگەن قۇرلار ئۇچرايدۇ. قەدىمكى ئۇيغۇر تىلىدىكى مانى دىنىغا دائىر «مەدھىيە شېئىرى» دا:

كۆك بۆرىدەك سەن بىلەن يۈرەي.

قاراقۇرغۇندەك تۇپراق ئۈستىدە قالاي.^②

دېگەن ئۇچۇرلار ئۇچرايدۇ. يۈسۈپ خاس ھاجىپمۇ «قۇتادغۇبىلىك» دە، ھەربىي قوشۇننىڭ جەڭگىۋارلىقى ئۈستىدە توختىلىپ مۇنداق يازىدۇ:

2310. سوقۇشقاندا يولۋاس يۈرەكلىك كېرەك،

تۇتۇشقاندا يىلپىز بېلەكلىك كېرەك.

2311. تۆڭگۈز كەبى نەرسا، بۇرىدەك كۈچى،

ئېيىقتەك ئېتىلغاق، قونازدەك ئۆچى.^③

قازاق ئەتىقاتچىسى مۇتەللىپ ئالپامىش ئوغلى، قازاق ئېپوسلىرى توغرىسىدا مۇنداق دەيدۇ: «قازاق ئېپوسلىرىدا باتۇرلارغا سىمۋول قىلىنغان ھەر تۈرلۈك ھايۋانلار ئىچىدە بۆرە كۆپ ئۇچرايدۇ. باتۇرلارغا بۇرىنى سىمۋول قىلىشنىڭ ئىككى سەۋەبى بار: بىرى، قەدىمكى كىشىلەرنىڭ توتېمغا چوقۇنۇشىنىڭ قالدۇرۇشى.

① «ئوغۇزنامە»، 41 - بەت.
 ② «قەدىمكى ئۇيغۇر يازما يادىكارلىقلىرىدىن تاللانما»، 300 - بەت.
 ③ يۈسۈپ خاس ھاجىپ: «قۇتادغۇبىلىك»، مىللەتلەر نەشرىياتى، 1984 - يىلى نەشرى، 499 - 500 - بەت.

قى؛ يەنە بىرى، بۆرىنىڭ مەجەز - خۇلقىنىڭ ئىپتىدائىي دەۋرى - لەردىكى كىشىلەرگە بەرگەن ئېستېتىك سېزمىدۇر»^①.

بۆرە خاراكىتىر جەھەتتىن ۋەھشىي، ھېچنەمىدىن يانمايدىغان يىرتقۇچ ھايۋان. جىسمانىي جەھەتتىن بولسا كۈچلۈك، سەزگۈر، يۈگرۈك ۋە ئىنچىكە - چىرايلىق ھايۋان. خۇددى فرانسىيە ئالىمى ئاندرى گورخان ئېيتقاندا: «يىرتقۇچ ھايۋانلارنىڭ ئۆتكۈر چىش - تىرناقلىرى ھەمدە ئۇچار قۇشلارنىڭ چىرايلىق تۈك - پەيلىرىمۇ كىشىلەردە بىرخىل گۈزەللىك تۇيغۇسى ئويغىتالايدۇ»^②. ئەنگلىيە ئالىمى ۋىليام خېكاسمۇ: «ھەر بىر تۈردىكى ھايۋانلار ئىچىدە، ئەڭ گۈزەل دەپ ھېس قىلىنىدىغانلىرىنىڭ ھەممىسى ھەرىكەت ئىقتىدارى ئەڭ ياخشى ھايۋانلاردۇر»^③ دەيدۇ. بىزنىڭ ئەجدادلىرىمىز بۆرىنىڭ كۈچ - قۇدرىتىدىن قانچىلىك سۆيۈنسە ۋە بىرخىل يۈكسەكلىك تۇيغۇسى ھېس قىلسا، يەنە بۆرىنىڭ ئوتتەك يېنىپ تۇرغان كۆزلىرى، كۆكۈش تۈكلىرى، چەيدەس ھەرىكەتلىرى، ھەرقانداق شەپىنى ئاڭلاشقا تەييار تۇرغان قۇلاقلىرى، دەھشەتلىك ھۇۋلاشلىرى ۋە خەنجەردەك ئۆتكۈر چىشلىرىدىن شۇنچىلىك گۈزەللىك ھېس قىلغان. دېمەك، ئۇلار يىراق قەدىمكى زاماننىڭ ۋەھىملىك تۈنلىرىدە ئۆزلىرىگە مەدەت، تەسەللى ۋە ئىلھام بېرەلەيدىغان مەنئى تۈۋرۈك ياكى يىلتىز (ئەجداد) ئىزدەۋاتقاندا، تۇيۇقسىز بۆرىنى ئۇچرىتىپ قالغان - دە، چەكسىز سۆيۈنۈپ كەتكەن. چۈنكى ئۇلار بۆرىنىڭ چەكسىز كۈچ - قۇدرىتىدىن ئۆزلىرىنىڭ چەكسىز ئىنسان ماھىيەتلىك كۈچىنى كۆرگەن. بۆرىنىڭ ۋۇجۇدىدىن ئۆزلى-

① «شىنجاڭ ئىجتىمائىي پەنلىرى» ژۇرنىلى (قازاقچە)، 1990 - يىللىق 1 - سان، 67 - بەت.
 ② ئاندرى لېۋۋى گورخان (فرانسىيە): «سەنئەتلىك كېلىپ چىقىشى» - «غەربىي ھازىرقى زامان سەنئەت مەدەنىيەت شۇناسلىقى» بېيجىڭ ئۇنىۋېرسىتېتى نەشرىياتى، 1988 - يىل، خەنزۇچە نەشرى، 468 - بەت.
 ③ ۋىليام خېكاس (ئەنگلىيە): «گۈزەللىك تەھلىلى»، خەلق گۈزەل سەنئەت نەشرىياتى، 1984 - يىل، خەنزۇچە نەشرى، 71 - بەت.

رىنىڭ خاراكىتىرىنى كۆرگەن. ئۇلار ئۈچۈن بۆرە بىرخىل چەكسىزلىك ئىدى. خۇددى گېگىل كۆرسىتىپ ئۆتكەندەك: «دېڭىز بىزگە پايانسىزلىق ۋە چەكسىزلىك ئۇقۇمىنى بېرىدۇ. ئىنسان دېڭىزنىڭ چەكسىزلىكى ئىچىدىن ئۆزىنىڭ چەكسىزلىكىنى ھېس قىلغان ۋاقتىدا، ۋۇجۇدى چەكسىز كۈچ - قۇدرەتكە تولۇپ، ئاشۇ چەكلىك مەۋجۇتلۇقلارنىڭ ھەممىسىدىن ھالقىپ ئۆتۈپ كەتمەكچى بولىدۇ»^① شۇڭا، ئۇلار بۆرىنىڭ چەكسىز يۈكسەكلىكى ئىچىدىن ئۆزلىرىنىڭ كۈچىنى يوشۇرۇن ئېڭىدىكى چەكسىز كۈچىنى ھېس قىلغان. بۇ خىل مەنئى تەسەللى ئۇلارنىڭ بۆرىنى تۇتۇپ تاللىشىغا بىۋاسىتە تەسىر كۆرسەتكەن. خۇددى غايۋى ئەجدىھاننىڭ خەنزۇ مىللىتىگە بەرگەن سېھرىي گۈزەللىكى دەل ئۇنىڭ «ساداقەتمەنلىكى، مەجنۇنلىقى، نازاكتى، گۈزەللىكى بىلەن زەھەر خەندىلىكى، رەزىللىكى، شەھۋانىيلىقى ۋە ۋەھىملىكلىكى»^② ئوتتۇرىسىدىكى مۇۋاپىق «نۇقتا» دا ئىپادىلەنگەندەك، كۆك بۆرىنىڭ تۈركىي تىللىق خەلقلەرگە بەرگەن يۈكسەكلىك گۈزەللىكىمۇ دەل ئۇنىڭ ئۇلۇغلىقى، باتۇرلىقى، كۈچلۈكلىكى ۋە خىرىسمەنلىكى بىلەن ۋەھشىيلىكى، قورقۇنچۇقلىقى ۋە تەخىرىسزلىكى ئوتتۇرىسىدىكى مۇۋاپىق «نۇقتا» غا مەركەزلىك بولغان.

3. مەنپەئەتدارلىق: يىلتىز (مەنبە) ۋە بۆرە شۇنى كېسىپ ئېيتىش كېرەككى، ئەڭ دەسلەپكى ئىپتىدائىي ئىنسانلارنىڭ ساددا دۇنيا قارىشىدا، ماددىي مەنپەئەتدارلىق ھەممىدىن مۇھىم ئورۇن تۇتاتتى. ئۇلارنىڭ پۈتكۈل پائالىيىتى ئۆزىنى خەۋپ - خەتەردىن ساقلاش، ھاياتىنى زۆرۈر بولغان ماددىي بۇيۇملار بىلەن كاپالەتلەندۈرۈش ۋە تېخىمۇ كۆپ يېمەك-

① گېگىل: «تارىخ پەلسەپىسى»، ئۈچ بىرلەشمە نەشرىياتى، 1956 - يىل، خەنزۇچە نەشرى، 134 - بەت.
 ② ۋالى شىياۋخۇا: «ئاق بىلان رېۋايىتى ۋە مىللەت تىراگېدىيىسىدىكى يوشۇرۇن ئالاق» - «مىراس» ژۇرنىلى، 1992 - يىللىق 3 - سان، 61 - بەت.

بىر جەمەتنىڭ ھامىنى بىر كۈنى ئۆز ئەجدادىغا ئېھتىياجى چۈشەتتى. ① چۈنكى ئۇلار ۋەھىمە ئىچىدە تۇغۇلۇپ، ۋەھىمە ئىچىدە ئۆلۈپ كېتىۋاتقان ئاشۇ تۇراقسىز زاماندا، ئۆزلىرىگە ھەقىقىي مەدەت بېرەلەيدىغان بىر روھىي كۈچكە تولىمۇ تەشنا ئىدى. ئاجىزلار كۈچلۈكلەرگە يەم بولۇۋاتقان، «زامان زورنىڭ» بولۇۋاتقان ئاشۇ ئۇزۇن يىللاردا، ئۇلار ئۆزلىرىنىڭمۇ كۈچلۈك بىر غايىۋى ئىقتىدارغا ئىگە بولۇشىنى، روھىي جەھەتتىن غالىپلارچە ياشىشىنى ئارزۇ قىلاتتى. ئەجداد، يەنى يىلتىز ئىزدەش دەل مۇشۇ خىل ئىستەكنىڭ يادۇرسى ئىدى. شۇڭا، ئىنسانىيەتنىڭ سىرتقى دۇنيانى ئىزدەش ۋە چۈشىنىش تارىخىنىڭ بىرىنچى بېتىگە ئۆزىنى ئىزدەش روھىمۇ يوشۇرۇنغان. ئورخۇن ئابىدىلىرىدە: «ئۈستىمىزدىكى كۆك تەڭرى بىلەن ئاستىمىزدىكى قوڭۇر تۇپراق يارىتىلغاندا ئىككىسىنىڭ ئوتتۇرىسىدا ئىنسان بالىسى پەيدا بولغانىكەن...» ② دېگەن قۇرلار ئۇچرايدۇ. بۇ تۈركىي قوۋملارنىڭ تەڭرى بىلەن ئۆز ئەجدادىنىڭ تەڭلا پەيدا بولغانلىقىنى شەرھىلىگەن قەدىمكى خاتىرىلىرىدۇر. ئۇلار ئۆز ئەجدادلىرىنىڭ بىر ئۇلۇغ كۈچ ئىكەنلىكىنى، ھەممە نەرسىنىڭ ئۈستىدە تۇرىدىغانلىقىنى ھېس قىلغاندىلا ئاندىن ئۆزلىرىنىڭ ۋەھىمە، قورقۇنچ ئۈستىدىن غالىپ كېلەلەيدىغانلىقىنى چوڭقۇر چۈشەنگەن. شۇنىڭ بىلەن ئۇلار كەڭ كۆلەمدە ئەجداد ۋە يىلتىزنى ئىزدەشكە كىرىشكەن. مۇشۇنداق چاغدا ئۇلار تۇيۇقسىزلا چۆللەردە ۋە يايلاق - دالىلاردا تاشلىنىپ قالغان ئادەم بالىلىرىنى بۆرىلەرنىڭ قۇتۇلدۇرۇۋالغانلىقىنى، ۋە ئۆز سۈتى بىلەن بېقىۋاتقانلىقىنى كۆرۈپ قالغان (قەدىمكى زاماندا شىمالدا ئۇرۇش - جېدەل كۆپ بولغانلىقتىن كىچىك بالىلارنىڭ تاشلىنىپ قېلىش ھادىسىلىرى كۆپ

① ماكس مۇلېر: «دىئۇناسلىققا مۇقەددەس»، شاڭخەي خەلق نەشرىياتى، 1989 - يىل، خەنزۇچە نەشرى، 32 - بەت.
② «كۆلتېگىن مەخكۇ تېشى»، شەرق تەرەپ 1 - قۇر.

بولغان، ئۇنىڭ ئۈستىگە بۆرە يايلاق - دالىلاردىكى ئەڭ كۆپ ئۇچرايدىغان يىرتقۇچ ھايۋان بولغاچقا، ئۇلارنىڭ تاشلاندىق بالىلارنى بېقىۋېلىشىمۇ كۆپ ئۇچرايدىغان ئىشلار ئىدى). شۇنىڭ بىلەن ئۇلار چەكسىز سۆيۈنۈپ كەتكەن. بۆرىنىڭ ئىنسان بالىسىنى قۇتۇلدۇرۇۋېلىشى ئۇلارغا مىسلىسىز زور تەسەللى بەخش ئەتكەن. ۋە ساددا تەسەۋۋۇرىنى قاناتلاندۇرغان. ئۇلار بۆرىنىڭ ئەسلىدىلا ئىنسانىيەتكە شەپقەت ياغدۇرىدىغان، ياخشىلىق قىلىدىغان مەخلۇق ئىكەنلىكىنى، ئۆزلىرىنىڭمۇ بۆرىدىن تۇغۇلغانلىقىنى ھېس قىلغان. نەتىجىدە چاڭقاپ كەتكەن مەنىۋى دۇنياسى غايەت زور روھىي شاتلىققا ۋە ئىلاھىي تەسەللىگە ئېرىشكەن. شۇنىڭدىن كېيىن، ئۇلار بۆرىنىڭ ئىنسانىيەتنى قۇتۇلدۇرۇپ قالغان ۋەقەلىرىنى تېما قىلغان رەڭگا - رەڭ ئەپسانە - رىۋايەتلەر - نى ياراتقان ۋە كۆڭلىنى خۇش قىلغان. ئۇلار ئاشۇ خىل شاتلىق ئىچىدە ئۆزلىرىنىڭ ساددا گۈزەللىك نەزىرى بىلەن ئۆز ئەجدادىنى — گۈزەللىك، باتۇرلۇق، ياخشىلىق مۇجەسسەملەنگەن كۆك بۆرە ئوبرازىنى تېخىمۇ بېزەپ، تېخىمۇ گۈزەللەشتۈرۈپ، ئۆزلىرىنىڭ پۈتكۈل ئارزۇ - ئارمانلىرىنى، سېغىنىشلىرىنى ۋە ياخشى كۆرۈشلىرىنى ئۇنىڭغا بەخشەندە قىلغان، چۈنكى ئۇلار ئاخىرقى ھېسابتا تېپىۋالغان ئاشۇ ئىلاھ، ئاشۇ توتېم دەل ئۇلارنىڭ يىلتىزى ھېسابلانغان «ئاتا» ئورنىدىكى ئوبراز ئىدى...

4. تراگېدىيە: ئازاب ئېڭى ۋە بۆرە

تراگېدىيەنىڭ ئاساسىي ئىپادىسى - ئۆلۈم ۋە ھالاكەتتۇر. ئۆلۈم ھاياتلىقتىكى ئەڭ زور ۋە ئەڭ يۇقىرى دەرىجىلىك سىناق. مانا مۇشۇنداق رەھىمسىز سىناق ئالدىدىلا، ئىنسانىيەت ئاندىن ئۆزى ھەققىدە ئويلىنىشقا مەجبۇر بولغان. تارىخ شۇنىڭغا دادىلىق بىلەن دەلىل بېرەلەيدىكى، ئىنسانىيەتنىڭ ھەربىر قېتىم ئۆزى ھەققىدە ئويلىنىشقا مەجبۇر بولۇشى، بىر قېتىملىق مەدەنىيەت گۈللىنىشىنىڭ پىلتىسى بولدى.

تراگېدىيەدە ساقلانغىلى بولمايدىغان ھالاكەتنىڭ يېتىپ كېلىشى جەريانى ئىنسانلارنىڭ ئەڭ ئالىي ئېستېتىك پائالىيەت ئۇسۇلىغا ئايلانغان. ئۆلۈمدىن ئەنسىرەش، ئۇنىڭدىن قېچىش ئىدىيەسىنىڭ تەبىئىي ماھىيىتىگە ئەنئەنىۋىي بولغان ئېرسىي گېن ھېسابلىنىدۇ. ئۇنىڭ ئادەمگە بېرىدىغان ھېسسىي تەسىراتى ۋە بېسىمى باشقا ھەرقانداق شەكىلدىكى سىناقتىن كۈچلۈك بولىدۇ. بىر قېتىملىق ھالاكەتنى كۆرۈش، ھەرقانداق ئادەمدە ئۆز - ئۆزىگە نىسبەتەن چوڭقۇر ئويلىنىشنى، ئۆز ھاياتىدا ئۆزى ئەزەلدىن ھېس قىلىپ باقمىغان بوشلۇقلارغا قايتا نەزەر سېلىشنى كەلتۈرۈپ چىقىرىدۇ. بۇ ھالاكەت يەنە ئۆز نۆۋىتىدە ئادەمنىڭ قىممىتىنى، ھاياتىنىڭ چەكسىز قەدىرلىكىنى ھېس قىلدۇرىدۇ. ئادەم مانا مۇشۇنداق غايەت زور ھالاكەتنىڭ زەربىسىدە، روھىي جەھەتتىن بىر قېتىم چۆچۈپ ئويغىنىپ، ئۆزىدىكى يوشۇرۇن كۈچىنىڭ چەكسىز نۇرىنى قېزىپ چىقىرىدۇ.^①

تراگېدىيە غايەت زور بىر خىل يوشۇرۇن ئاڭ بولغانىكەن، ئۇنداقتا، تارىختىن بۇرۇنقى ئىنسانلاردا تراگېدىيە ئېڭى بولغانىمۇ - يوق؟ ئۇنىڭ تۈپەي تالاش بىلەن قانداق مۇناسىۋىتى بار؟

ئەينى ۋاقىتتا دارۋېن رېپوك دوكتورنىڭ سۆزىنى نەقىل كەلتۈرۈپ مۇنداق دەيدۇ: «ياۋايىلارنىڭ ھاياتىدا، گويا بىر پارچە قارا بۇلۇتقا ئوخشاش، بالايى ئاپەت ۋەھىمىسى كەلتۈرۈپ چىقارغان قورقۇنچ تۇيغۇسى مەۋجۇت. شۇڭا، ئۇلارنىڭ ھەر بىر دەقىقىلىق خۇشاللىقىمۇ مەلۇم ئازاب تۇيغۇسى يانداشقان. . .»^②

ئەنگىلىيە ئالىمى مالىنوۋسكىمۇ: «دىن تېڭى - تەكتىدىن ئېيتقاندا، ئىنسانىيەت ھاياتىدىكى ھەقىقىي تراگېدىيىدىن، يەنى

① ئەسەت سۇلايمان: «تراگېدىيە تۇغقان سوئال»، - «شىنجاڭ ياشلىرى» ژۇرنىلى، 1992 - يىللى 9 - سان، 18 - بەت.
 ② دارۋېن: «ئىنسانىيەتنىڭ كېلىپ چىقىشى»، سودا نەشرىياتى، 1986 - يىل، خەنزۇچە نەشرى، 1 - توم، 141 - بەت.

كىشىلەرنىڭ ئارزۇ - ئىستەكلىرى بىلەن رېئاللىق ئوتتۇرىسىدىكى توقۇنۇشتىن كېلىپ چىققان»^① دەپ كۆرسىتىدۇ. بىزنىڭ قارىشىمىزچە تارىختىن بۇرۇنقى ئىنسانىيەتنىڭ تۈبەن جى تراگېدىيە ئېڭى تۈپەي ئېتىقادىدا مەركەزلىك ئىپادىلەنگەن. بۇرە تۈپەي ئېتىقادى ۋە بۇرە تۈپەي ئىپادىلىرىمۇ قەدىمكى ئەجدادلىرىمىزنىڭ غايەت زور تراگېدىيە ئېڭى ئىچىدە بىخ سۈرگەن.

تۈركىي تىللىق خەلقلەردىكى، تۈركلەرنىڭ كېلىپ چىقىشى ھەققىدىكى ئەپسانىدە، ئۇلارنىڭ پۈتكۈل قوۋمى يات ئەل تەرىپىدىن قىرغىن قىلىنىپ، پەقەت ئون ياشلىق بىر ئوغۇل بالىلا ھايات قالىدۇ. . . ئوبۇلغازى باھادىرخانىنىڭ «شەجەرەئى تۈرك» ناملىق ئەسىرىدىكى ئۇيغۇرلار ھەققىدىكى ئەپسانىدە، ئۇيغۇرلار باشقا ئەل تەرىپىدىن ئۇرۇشتا مەغلۇبىيەتكە ئۇچراپ، بىر تاغ قاپتىلىغا قامىلىپ قالىدۇ ۋە ھالاكەتلىك تەقدىرگە دۈچ كېلىدۇ. . . رىملىقلارنىڭ بۇرە ئەپسانىسىدىمۇ رومۇلۇس قوۋمى باشقىلار تەرىپىدىن قىرغىن قىلىنىپ، نەسلى قۇرۇپ كېتىشكە ئازلا قالىدۇ. . .

دېمەك، بۇرە تۈپەي ئەپسانىلىرىگە نەزەر تاشلىساق ھەممىسىدە دېگۈدەك، قىرغىنچىلىققا، ئۆلۈمگە ۋە ھالاكەتلىك تەقدىرگە دۈچ كەلگەن، پۈتكۈل مىللەت ھالاك بولۇش گىردابىغا يۈزلىگەن چەكسىز ئازابلىق پەيتتە، تۇيۇقسىزلا قۇتقۇزغۇچى ئىلاھ - بۇرە پەيدا بولىدۇ ۋە ئۇلارنى ھالاكەت قوينىدىن ھاياتلىققا باشلاپ چىقىدۇ. دېمەك، كىيىنكى ئىنسانلار قان ئىچىدىن، ئۆلۈم ۋەھىمىسى ئىچىدىن شۇنداقلا چەكسىز ئازابتا يۈرۈش كى لەختە - لەختە بولۇپ كېتىۋاتقان دەقىقىلەر ئىچىدىنلا ئۈنجى ئىلاھنى - سىرلىق تۈپەينى كۆرىدۇ. . . شۇڭا ئەنە

① F. پۇرۇگ، G. D. بېسى (ئامېرىكا): «مەدەنىيەتنىڭ ئۆزگىرىشى ۋە ئىنسانىيەت» ناملىق ھەرىكىتى، لياۋنىڭ خەلق نەشرىياتى، 1988 - يىل خەنزۇچە نەشرى، 574 - بەت.